

59-630 Mirsk, ul. Bohaterów znad Nysy 1
NIP: PL 616-123-11-56
tel. +48 75 7834 522 ; fax. +48 75 7834 058
email: bajanko@wp.pl

PROJEKT BUDOWLANY

Planowane zadanie: **Wymiana i renowacja drewnianej stolarki otworowej w zabytkowym Ratuszu miejskim w Jeleniej Górze wpisanym do rejestru zabytkow pod nr 624/J.
Adres obiektu: 58-500 Jelenia Gora, Pl. Ratuszowy 58**

Właściciel budowy: **Urząd Miasta Jelenia Gora**

Dokumentacja: **Projektowane okna wraz ze sposobem zabudowy.
Okna restaurowane wraz ze zakresem renowacji.**

Planowane pomiary: **maj 2008**

Planowana wymiana i renowacja: **wrzesien 2008 – maj 2009**

Wojewodzki Oddzial Ochrony Zabytkow we Wrocławiu, oddzial zamiejscowy w Jeleniej Górze Data wpływu

Data zatwierdzenia

OŚWIADCZENIE:

Na podstawie art. 20 ust. 4 ustawy z dnia 7 lipca 1994 r. - prawo budowlane (jednolity tekst Dziennik Ustaw z 2006 r. Nr 156 poz. 1118 .) oświadczam, że niniejszy projekt został sporządzony zgodnie z obowiązującymi przepisami oraz zasadami wiedzy technicznej.

spec. architektoniczna listopad 2009 r. DS-0816
mgr inż. arch. Marek Wronski nr upr. 497/Ww-73

spec. konstrukcyjno - budowlana listopad 2009 r. DOŚ/BO/0532/01
tech. bud Czesław Mysona nr upr. 2687/94

mgr inż. arch. Marek Wronski
Upr. z § 5 ust. 1 pkt 1
Pracownia Bud. Nr ewid. 497/Ww/73
Tech. bud Czesław Mysona
Uprawnienia Budowlane
projektowo-wykonawcze w zakresie:
52 pkt 2 pkt 15 ust. 4 pkt 3 57 i 513 ust. 1 pkt 2
Nr uprawnień: 2687/94
Uprawnienia do projektowania i nadzorowania
na obszarze województwa dolnośląskiego nr: 23/60/95

PRACOWNIA PROJEKTOWA
"STARY DOM" (1)
Bartłomiej Jankowski
PL 59-630 ink, ul. Bohaterów znad Nysy 1
NIP 616-123-11-56 REGON 230928818

Wykonawca dokumentacji:

Data : **26.05.2008**

Podpis:
WŁAŚCICIEL
mgr inż. arch. Bartłomiej Jankowski



IZBA ARCHITEKTÓW
RZECZYPOSPOLITEJ POLSKIEJ

DOLNOŚLĄSKA OKRĘGOWA IZBA ARCHITEKTÓW

Wrocław, dnia 09.09.2009 r.

ZAŚWIADCZENIE

Zaświadcza się, że Pan mgr inż. arch. Marek Wroński posiadający uprawnienia do pełnienia samodzielnych funkcji technicznych w budownictwie w specjalności architektonicznej bez ograniczeń nr 497/Ww/73 wydane Prezydium Wojewódzkiej Rady Narodowej we Wrocławiu, Wydział Gospodarki Terenowej, Geologii i Ochrony Środowiska dnia 26.10.1973 r, jest wpisany na listę członków Dolnośląskiej Okręgowej Izby Architektów pod numerem DS-0816.

Niniejsze zaświadczenie jest ważne do dnia 31.03.2010 r.



Przewodniczący
Dolnośląskiej Okręgowej
Rady Izby Architektów

dr inż. arch. Andrzej Poniewierka

ZA ZGODNOŚĆ
Z ORYGINAŁEM

FIRMA USŁUGOWA - PAN
„PROJEKT - A”
CZESŁAW MYSOŃ
58-560 Jelenia Góra, ul. Leśna
tel. /075/7550049

ewid. uprawn. 497/Ww/73

Uprawnienia budowlane

Na podstawie art. 18, art. 19 ust. 1 i art. 20 ust. 1 ustawy z dnia 31 stycznia 1961 r. — prawo budowlane (Dz. U. nr 7, poz. 46 oraz § 29 i § 5 ust. 1 pkt. 1 rozporządzenia Przewodniczącego miteru Budownictwa, Urbanistyki i Architektury z dnia 10 września 1962 r. w sprawie kwalifikacji howych osób wykonujących funkcje techniczne w budownictwie powszechnym (Dz. U. nr 53 poz. 266)

W R O Ń S K I Marek Ludwik
magister inżynier architekt

dziony dnia 17 maja 1944 roku Zakopane

o t r z y m u j e

specjalności architektonicznej.

uprawnienia budowlane do sporządzania projektów budowlanych architektonicznych wszelkich obiektów budowlanych, projektów budowlanych konstrukcyjnych z wyjątkiem projektów budowlanych o skomplikowanej konstrukcji, projektów instalacji i urządzeń sanitarnych z wyjątkiem skomplikowanych instalacji i urządzeń sanitarnych. - - - - -

ZA ZGODNOŚĆ
Z ORYGINAŁEM

FIRMA USŁGOWO - HAN
"PROJEKT"
ul. Świdnicka 10
58-560 JELENIA GÓRA ul. Leśna
tel. 10751, 52, 1049

Za zgodność z oryginałem

M. Wroński



Główny Architekt
Województwa Śląskiego
Wrocław
Kierownik Wydziału

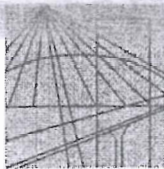

DOLNOŚLĄSKA
OKRĘGOWA
I Z B A
INŻYNIERÓW
BUDOWNICTWA

Wrocław, dn. 2008-12-29

ZAŚWIADCZENIE

Pan/Pani **Czesław Mysona**
nazwisko rodowe
miejsce zamieszkania **ul. Lelewela 9**
58-560 Jelenia Góra

jest członkiem

Dolnośląskiej Okręgowej Izby Inżynierów Budownictwa
o numerze ewidencyjnym **DOŚ/BO/0532/01**

i posiada wymagane ubezpieczenie od odpowiedzialności cywilnej.

Niniejsze zaświadczenie jest ważne
od dnia **2009-01-01** do dnia **2009-12-31**

DOLNOŚLĄSKA OKRĘGOWA
IZBA INŻYNIERÓW BUDOWNICTWA
(pieczęć i podpis Przewodniczącego Rady DOIIB)
V-ce Przewodniczącego Rady

Termin ważności niniejszego zaświadczenia można sprawdzić
na stronie www.piiib.org.pl w zakładce „Lista członków”

ZA ZGODNOŚĆ
Z ORYGINAŁEM

FIRMA USŁUGOWO
PROJEKT
CZESŁAW MYSONA
58-560 Jelenia Góra ul. Lelewela 9
tel. /075/7550049 tel. Koni. /521013222
Regon 230037539 NIP 311-407-43-62

ul. 114 Wrocław ul. Dąbrowska 22, tel. +48 71 357-62-50, fax +48 71 3 3-62-40, www.dos.piiib.org.pl, e-mail : s@piiib.org.pl

Jelenia Góra, dn. 1995.05.26

.....
/oznaczenie organu/

/miejsowość, data/

l. dz. *Ul. Kons. U/5333/472/95*

Z A Ś W I A D C Z E N I E Nr 23/69/95

Na podstawie art. 217 § 2 pkt 2 Kodeksu postępowania administracyjnego, i § 18, 17 i 20 rozporządzenia Ministra Kultury i Sztuki z dnia 11 stycznia 1994 r. o zasadach i trybie udzielania zezwoleń na prowadzenie prac konserwatorskich przy zabytkach oraz prac archeologicznych i wykopaliskowych, warunkach ich prowadzenia i kwalifikacjach osób, które mają prawo prowadzenia tej działalności /Dz. U. Nr 16, poz. 55/ stwierdzam, że:

Pan/i/ Czesław Mysona
urodzony/a/ 6 września 1957 r w Jeleniej Górze
zamieszkały/a/ przy ul. Lelewela 9 w Jeleniej Górze.
.....
posiada kwalifikacje w zakresie projektowania i nadzorowania robotami
budowlanymi przy obiektach zabytkowych nieruchomych.
.....

Niniejsze zaświadczenie nie zwalnia od obowiązku każdorazowego uzyskania zezwolenia wojewódzkiego konserwatora zabytków na prowadzenie prac przy zabytkach, określonego przepisami powołanego wyżej rozporządzenia.

Kopię zaświadczenia składa się do akt znajdujących się przy rejestrze wydanych zaświadczeń o kwalifikacjach.

Zaświadczenie wydaje się na wniosek zainteresowanego.

Otrzymuje:

- Pan/i/ (adres)
Masona Czesław
58-560 Jelenia Góra
ul. Lelewela 9.
.....
.....

WOJEWÓDZKI KONSERWATOR ZABYTKÓW

[Podpis]
podpis z podaniem
imienia, nazwiska
i stanowiska służbowego

Oplatę skarbową w wysokości
30.000 zł skasowano na wniosku

ZA ZGODNOŚĆ
Z ORYGINAŁEM
FIRMA USŁUGOWO - HANDLOWA
"PROJEKT - M"
CZESŁAW MYSONA
58-560 Jelenia Góra ul. Lelewela 9
tel. 1075795000 fax 1075795000

* Należy wstawić odpowiedni przepis § 17 - 19 w/w rozporządzenia w zależności od tego jakiego rodzaju kwalifikacje wnioskodawcy stwierdza w zaświadczeniu wojewódzki konserwator zabytków.

Nr : 2687/94

DECYZJA
O STWIERDZENIU PRZYGOTOWANIA ZAWODOWEGO
do pełnienia samodzielnych funkcji technicznych w b _____

Na podstawie §2 ust.2 pkt.2, §5 ust.2, §6 ust.3, §7 i § 13 ust.1 pkt.2 - rozporządzenia Ministra Gospodarki Terenowej i Ochrony Środowiska z dnia 20 lutego 1975r. w sprawie samodzielnych funkcji technicznych w budownictwie (Dz.U.Nr 8, poz. 46 z p.zm) stwierdza się, że Pan

Czesław Mysona

technik budowlany

urodzony dnia 6 września 1957r. w Jeleniej Górze

posiada przygotowanie zawodowe upoważniające do wykonywania samodzielnej funkcji kierownika budowy i robót oraz projektanta w specjalności konstrukcyjno-budowlanej

Pan Czesław Mysona jest upoważniony do :

- 1) sporządzania projektów w zakresie rozwiązań konstrukcyjno-budowlanych budynków i innych budowli- o powszechnie znanych rozwiązaniach konstrukcyjnych i schematach technicznych, z wyłączeniem linii, węzłów i stacji kolejowych, dróg, nawierzchni lotniskowych, mostów, budowli hydrotechnicznych i wodnomelioracyjnych,
- 2) sporządzania projektów w zakresie rozwiązań architektonicznych budynków inwentarskich i gospodarczych, adaptacji projektów powtarzalnych innych budynków oraz sporządzania planów zagospodarowania działki związanych z realizacją tych budynków,
- 3) kierowania, nadzorowania i kontrolowania technicznego budowy i robót, kierowania i kontrolowania wytwarzania konstrukcyjnych elementów budowlanych oraz oceniania i badania stanu technicznego w zakresie wszelkich budynków i innych budowli o powszechnie znanych rozwiązaniach konstrukcyjnych, z wyłączeniem linii, węzłów i stacji kolejowych, dróg, nawierzchni lotniskowych, mostów, budowli hydrotechnicznych i wodnomelioracyjnych.

Otrzymuje:
Pan Czesław Mysona
Jelenia Góra, ul. Lelewela 9

UPOWAŻNIENIA WOJEWODY

mgr inż. arch. Ryszard Lipkowski
DYREKTOR WYDZIAŁU
Architekt Wojewódzki



ZA ZGODNOŚĆ
Z ORYGINAŁEM

FIRMA USŁUGOWO - HAN
PROJEKT
CZESŁAW MYSONA
58-580 Jelenia Góra, ul. Lelewela
tel. /075/7550049
Regon 230037539

Spis treści

1A. SYTUACJA

1. Opis przedsięwzięcia
2. Stan obecny
3. Stan projektowany
4. Opis okien
5. Montaż okien
6. Parapety zewnętrzne
7. Zestawienie elementów przeznaczonych do wymiany bądź renowacji
8. Wydruki
9. **INFORMACJA B10Z**

Nr. rys.	Zawartość
1.1	Elewacja północno-wschodnia, stan po wymianie stolarki
1.2	Elewacja północno-zachodnia, stan po wymianie stolarki
1.3	Elewacja południowo-zachodnia, stan po wymianie stolarki
1.4	Elewacja południowo-wschodnia, stan po wymianie stolarki
2.1	Elewacja północno-wschodnia, numeracja otworów
2.2	Elewacja północno-zachodnia, numeracja otworów
2.3	Elewacja południowo-zachodnia, numeracja otworów
2.4	Elewacja południowo-wschodnia, numeracja otworów
3.1.1	Okno T1 widok zewnętrzny
3.1.2	Okno T1 widok wewnętrzny
3.2.1	Okno T2 widok zewnętrzny
3.2.2	Okno T2 widok wewnętrzny
3.3.1	Okno T3 widok zewnętrzny
3.3.2	Okno T3 widok wewnętrzny
3.4.1	Okno T4 widok zewnętrzny
3.4.2	Okno T4 widok wewnętrzny
3.5.1	Okno T5 widok zewnętrzny
3.5.2	Okno T5 widok wewnętrzny
3.6.1	Okno T6 widok zewnętrzny
3.6.2	Okno T6 widok wewnętrzny
3.7.1	Okno T7 widok zewnętrzny
3.7.2	Okno T7 widok wewnętrzny
3.8.1	Okno T8 widok zewnętrzny
3.8.2	Okno T8 widok wewnętrzny
3.9.1	Okno T9 widok zewnętrzny
3.9.2	Okno T9 widok wewnętrzny
3.10.1	Okno T10
3.11.1	Okno T11
3.12.1	Okno T12
3.13.1	Okno T13
3.14.1	Okno T14
3.15.1	Okno T15
3.16.1	Drzwi nr. 48 skrzydła wewnętrzne
3.16.2	Drzwi nr. 48 przekroje
3.16.3	Drzwi nr. 48 skrzydła zewnętrzne
3.17.1	Okno nr. 50 skrzydła wewnętrzne
3.17.2	Okno nr. 50 skrzydła zewnętrzne
3.18.1	Okno nr. 73 skrzydła wewnętrzne
3.18.2	Okno nr. 73 skrzydła zewnętrzne
3.19.1	Złożenie górne okien T1 – T14
3.19.2a	Złożenie środkowe okien T1 – T14 wymiary

3.19.2b	Złożenie środkowe okien T1 – T4
3.19.3a	Złożenie dolne okien T1 – T14
3.19.3b	Złożenie dolne okien T1 – T14
3.19.4	Złożenie boczne okien T1 – T14
3.19.5	Złożenie środkowe okien T1 – T14
3.20.1	Drzwi nr. 48 skrzynka góra
3.20.2	Drzwi nr. 48 ramiak górny
3.20.3	Drzwi nr. 48 ramiak środkowy + szpros
3.20.4	Drzwi nr. 48 ramiak dolny
3.20.5	Drzwi nr. 48 złożenie boczne
3.20.6	Drzwi nr. 48 złożenie środkowe
3.21.1	Okno łukowe nr. T15 złożenie środkowe
3.21.2	Okno łukowe nr. T15 ramiaki
3.22.1	Okno nr. 50 dozenie boczne
3.22.2	Okno nr. 50 złożenie środkowe (shpek)
3.22.3	Okno nr. 50 złożenie górne
3.22.4	Okno nr. 50 złożenie środkowe (ślemię)
3.22.5	Okno nr. 50 złożenie dolne
3.23.1	Okno nr. 73 złożenie boczne
3.23.2	Okno nr. 73 złożenie środkowe (shpek)
3.23.3	Okno nr. 73 złożenie górne
3.23.4	Okno nr. 73 złożenie środkowe (ślemię)
3.23.5	Okno nr. 73 złożenie dolne
3.24.1	Okno istniejące – inwentaryzacja okna nr. 2, skrzydła zewnątrzne
3.24.2	Okno istniejące – inwentaryzacja okna nr. 2, skrzydła wewnętrzne
3.25.1	Sposób montażu okien w ościerzach

9. Fotografie elementów przeznaczonych do renowacji – 19 arkuszy

1. Opis przedsięwzięcia

Celem przedsięwzięcia jest wymiana istniejącej stolarki okiennej w zabytkowym Ratuszu Miejskim w Jeleniej Gorze w województwie dolnośląskim, wpisanym do rejestru zabytków pod. nr 624/J decyzją z dnia 26.03.1980 r. oraz z dnia 31.12.1997 r.

2. Stan obecny

W chwili obecnej obiekt wyposażony jest w kompletną stolarkę okienną, wymienianą w ubiegłych okresach wg potrzeb w ten sposób, że konstrukcja okien i ich elementy zdobnicze (listwy przymykowe, profile skrzydeł, cokoliki i kapitelki, klamki i zamknięcia) różnią się między sobą.

Są to okna skrzynkowe trójskrzydłowe i czteroskrzydłowe, zamykane krytym baskwilem podlistwowym, szklone szkłem pojedynczym, uszczelniane kitem (parter, 1-sze piętro i 2-gie piętro) a także dwuskrzydłowe okna zespolone i pojedyncze (lukarny dachowe). Okna wieży wykonano jako okna jednoskrzydłowe, pojedyncze. Część okien trójskrzydłowych posiada nożycowe mechanizmy uchylne górnego naświetla z dźwignią osiągalną z poziomu podłogi, pozostałe górne skrzydła zamykane są na zakrętki nawierzchniowe (półmotyłki). Okna czteroskrzydłowe (z kilkoma wyjątkami) zamykane są na baskwil kryty.

W skrzydłach wewnętrznych okien parteru szt. 4 (po obu stronach obu głównych drzwi wejściowych) oraz w skrzydłach wewnętrznych 5-ciu okien sali konferencyjnej nr 15 zamontowane są witraże.

Okna nie są wyposażone w okiennice zewnętrzne lub wewnętrzne.

Okna nie są okratowane.

Stolarka istniejąca znajduje się w różnym stanie technicznym, znaczna większość okien jest jednak nieszczelna, z mocno uszkodzoną powłoką lakierniczą, ubytkami drewna i kitu, wypaczonymi i zle domykającymi się skrzydłami, niedziałającymi lub uszkodzonymi zamknięciami, częściowo brak również górnych skrzydeł okiennych.

3. Stan projektowany

Projektuje się wymianę stolarki okiennej w pomieszczeniach biurowych na nową, zaś w pomieszczeniach pozostałych projektuje się renowację stolarki istniejącej. Okna w lukarnach dachowych projektuje się jako nowe, w wieży ratuszowej częściowo jako nowe częściowo jako restaurowane. Okna w łączniku między budynkami projektuje się jako restaurowane.

Szczegółowy wykaz okien przeznaczonych do renowacji bądź wymiany jest załącznikiem do projektu.

4. Opis okien

Okna nowe.

Okna wykonane będą jako okna zespolone z drewna sosnowego malowanego kryjaco na wybrany kolor. Jako podstawowy typ okna nowego przyjmuje się zespolone okno czteroskrzydłowe.

Skrzydła zewnętrzne:

szklone szybami pojedynczymi 4 mm ze szkła ciągnionego, uszczelnianymi kitem okiennym. Szprosy dzielące szybę 26 mm (jak w oryginale).

Listwy przymykowe oraz ślemię profilowane, z ozdobnymi elementami jak w oryginale okna. Okapniki zewnętrzne drewniane.

Skrzydła wewnętrzne:

szklone szybami termoizolacyjnymi o izolacyjności minimum $U=1,0 \text{ W/m}^2\text{K}$, bez szprosów. Listwy przymykowe profilowane.

Nowe okna w pomieszczeniach biurowych na parterze otrzymają okucia w klasie antywłamaniowej WK2 oraz szyby bezpieczne w klasie B2 (podwyższona odporność na włamanie). W koniecznych przypadkach, w porozumieniu z inwestorem, zostaną zastosowane szyby o wyższej klasie antywłamaniowości łącznie z niewidocznymi systemowymi czujnikami otwarcia okna (ukrytymi w felcu okiennym).

w skrzydłach wewnętrznych projektuje się okucia z ukrytymi w felcach okiennych zawiasami i pozostałymi elementami okucia (niewidocznymi od strony pomieszczeń), np. jak ROTO ROYAL.

Wszystkie okna będą posiadać funkcję rozwierno-uchylną dla dolnych skrzydeł i rozwierną dla górnych. Ze względu na konieczność uzyskania w nowych oknach grubości ślemienia identycznej jak w starych, nowe okna projektuje się z ruchomym, dzielonym ślemieniem, otwieranym wraz ze skrzydłami górnymi. Listwy przyszybowe opcjonalnie mogą być lekko profilowane. Klamki okienne ustalone zostaną po zatwierdzeniu kolorystyki okien. Parapety wewnętrzne sosnowe malowane na kolor okien.

Okna poddawane renowacji.

Okna te zostaną demontowane, **zaś** na czas renowacji, aby **zapewnić** funkcjonowanie **pomieszczeń**, otwory okienne zostaną zabezpieczone oknami zastępczymi.

W trakcie prac renowacyjnych okna zostaną poddane następującym operacjom:

- usunięcie kitu i starych szyb
- ewentualne **witraże** po demontatu poddane zostaną renowacji polegającej na wymianie siatki **ołowianej**, **uzupełnieniu** braków szkła **bądź** wymianie wstawionych **później** szyb ornamentowych zamiast szkła antycznego na odpowiednie szkło antyczne. Renowacja poprzedzona będzie zatwierdzonym przez inwestora **planem** renowacji.
- usunięcie mechaniczne starych **powłok** lakierniczych
- **uzupełnienie** drobnych **ubytków** drewna, ewentualna wymiana okapników drewnianych, wzmocnienie klejenia widlic i czopów, szpachlowanie drobnych ubytków
- **demontaż** i oczyszczenie metalowych **elementów okuć**. Przed ponownym montażem okucia **będą** olejowane lub ocynkowane.
- skrzydła wewnętrzne zostaną zafrezowane pod nową **uszczelkę** renowacyjną
- impregnacja i malowanie trzykrotne ram okiennych farbami kryjącymi
- **montaż** nowych szyb okiennych, kitowanych, szkło **ciągnione 4 mm**

Parapety wewnętrzne odnowione tak jak i okna, **malowane** na kolor okien.

5. Montaż okien

Okna montowane kotwami stalowymi do **ościeży**.

Od strony **zewnętrznej** **szczelność** uzyskuje się przez **założenie** uszczelniającej **taśmy** rozprątnej (Illmod), paroprzepuszczalnej i dystansującej drewno okna od węgarka z piaskowca.

Pomiędzy krosnem okna i **ościerzem** **szczelność** i **izolację** termiczną uzyskuje się przez **wypełnienie** poliuretanową pianą montażową (alternatywnie **welną mineralną**). Do kalkulacji przyjęto pianę.

Od strony **wewnętrznej** **szczelność** uzyskuje się przez oklejenie **folią** okienną paroszczelną.

Łuki ościerzy nad oknami **wypełnione** materiałem izolacyjnym (porotermem), od strony **pomieszczeń** otynkowane. Po otynkowaniu **ościerza** okiennego **cała wnęka** okienna zostanie **przygotowana** do malowania i pomalowana.

6. Parapety zewnętrzne

Parapety zewnętrzne wykonane **będą** z blachy tytanowo-cynkowej lutowanej w narożach, formowanej do zewnętrznego parapetu z piaskowca. **Krawędzie blach przy piaskowcu** uszczelniane.

7. Zestawienie elementów przeznaczonych do wymiany **bądź** renowacji

Poz.	Nr okna	wymiana renowacja	Typ okna	Uwagi
	Parter			
1	1	wymiana	T1	
2	2	wymiana	T1	
3	3	zamurowane		
4	4	wymiana	T1	
5	5	renowacja		renowacja witraży
6	6	renowacja		renowacja witraży
7	7	wymiana	T1	
8	8	wymiana	T1	
9	9	wymiana	T1	
10	10	wymiana	T1	
11	11	wymiana	T8	
12	12	wymiana	T8	
13	13	wymiana	T9	
14	14	wymiana	T1	
15	15	wymiana	T1	

16	16	renowacja		
17	17	wymiana	T1	
18	18	wymiana	T1	
19	19	wymiana	T1	
20	20	renowacja		renowacja witraży
21	21	renowacja		renowacja witraży
22	22	wymiana	T1	
23	23	renowacja		
24	24	wymiana	T1	
25	25	wymiana	T1	
26	26	wymiana	T7	
27	27	wymiana	T1	
28	28	wymiana	T1	
	I piętro			
29	29	wymiana	T2	
30	30	wymiana	T2	
31	31	wymiana	T2	
32	32	renowacja		
33	33	renowacja		
34	34	renowacja		
35	35	wymiana	T2	
36	36	wymiana	T2	
37	37	wymiana	T2	
38	38	wymiana	T2	
39	39	wymiana	T4	
40	40	wymiana	T4	
41	41	renowacja		
42	42	renowacja		
43	43	renowacja		
44	44	renowacja		
45	45	renowacja		
46	46	renowacja		
47	47	renowacja		
48	48	renowacja		wykonanie skrzydeł wewnętrznych
49	49	renowacja		
50	50	renowacja		wykonanie skrzydeł wewnętrznych
51	51	wymiana	T2	
52	52	wymiana	T2	
53	53	wymiana	T2	
54	54	wymiana	T2	
55	55	wymiana	T2	
56	56	wymiana	T2	
	II piętro			
57	57	wymiana	T3	
58	58	wymiana	T3	
59	59	wymiana	T3	
60	60	wymiana	T5	
61	61	wymiana	T5	
62	62	wymiana	T5	
63	63	wymiana	T3	
64	64	renowacja		renowacja witraży
65	65	renowacja		renowacja witraży
66	66	renowacja		renowacja witraży
67	67	renowacja		renowacja witraży
68	68	renowacja		renowacja witraży

69	69	renowacja		
70	70	renowacja		
71	71	renowacja		
72	72	renowacja		
73	73	renowacja		wykonanie skrzydeł wewnętrznych
74	74	wymiana	T3	
75	75	wymiana	T3	
76	76	wymiana	T3	
77	77	wymiana	T3	
78	78	wymiana	T6	
79	79	wymiana	T3	
80	80	wymiana	T3	
	Łącznik			
81	81	renowacja		
82	82	renowacja		
83	83	renowacja		
84	84	renowacja		
85	85	renowacja		
86	86	renowacja		
87	87	renowacja		
88	88	renowacja		
89	89	renowacja		
90	90	renowacja		
	Poddasze			
91	91	wymiana	T11	
92	92	wymiana	T11	
93	93	wymiana	T10	
94	94	wymiana	T10	
95	95	wymiana	T11	
96	96	wymiana	T11	
97	97	wymiana	T10	
98	98	wymiana	T10	
99	99	wymiana	T12	
100	100	wymiana	T12	
101	101	wymiana	T11	
102	102	wymiana	T11	
	wieża			
103	103	wymiana	T13	
104	104	wymiana	T14	
105	105	wymiana	T15	
106	106	wymiana	T15	
107	107	wymiana	T15	
108	108	renowacja		drzwi
109	109	renowacja		
110	110	renowacja		
111	111	renowacja		
112	112	renowacja		drzwi
	drzwi wejściowe			
113	113	renowacja		drzwi
114	114	renowacja		drzwi

UWAGA:

Wymiana i renowacja stolarki drewnianej otworowej nie wpłynie na zmianę charakterystyki energetycznej budynku.

Informacja dotycząca bezpieczeństwa i ochrony zdrowia

Dz.U.03.120.1126 Rozporządzenie Ministra Infrastruktury z dnia 23.06.2003 r. w sprawie informacji dotyczącej bezpieczeństwa i ochrony zdrowia oraz planu bezpieczeństwa i ochrony zdrowia

I. Strona tytułowa – dane ogólne

Nazwa i adres obiektu budowlanego: **Ratusz Miejski w Jeleniej Górze**

Pl. Ratuszowy nr 58, 58-500 Jelenia Góra

Inwestor: **Urząd Miasta Jelenia Góra**

Projektant: **tech. bud. Czesław Mysona,**

II. Cześć opisowa

1. Zakres robót, kolejność realizacji:

Projekt obejmuje wykonanie wymiany i renowacji drewnianej stolarki otworowej w zabytkowym Ratuszu Miejskim w Jeleniej Górze.

2. Wykaz istniejących obiektów budowlanych: budynek jest **obiektem czynnym** w którym przebywają urzędnicy i petenci . Budynek zlokalizowany jest **centralnie** na **Placu Ratuszowym** otoczonym zabytkowymi kamieniczkami. Dojazd do budynku z **czterech** stron.

3. Elementy zagospodarowania działki, terenu, które mogą stwarzać zagrożenie i bezpieczeństwo ludzi: przylegający bezpośrednio do budynku **chodnik i wejścia** do budynku.

4. Przewidywane zagrożenia występujące podczas realizacji robót budowlanych:

a roboty przy których występuje ryzyko upadku z wysokości ponad 5 m – w czasie wykonywania prac tynkarskich i dekarских,

5. Instruktaż bhp pracowników przed przystąpieniem do szczególnie niebezpiecznych robót:

Wszyscy pracownicy powinni posiadać okresowe szkolenie bhp oraz badania lekarskie w tym wysokościowe dla osób pracujących na wysokości. Przed przystąpieniem do robót szczególnie niebezpiecznych należy przeprowadzić instruktaż bhp, roboty te powinny być wykonywane pod nadzorem osób z odpowiednimi uprawnieniami budowlanymi.

6. Zapobieganie niebezpieczeństwom – środki techniczne i organizacyjne:

Należy tak organizować pracę na terenie placu budowy aby poszczególne roboty nie kolidowały ze sobą. Podczas prac na wyższym poziomie nikt nie powinien przebywać na niższych

poziomach. W czasie prac na wysokości nikt nie powinien przebywać w strefie wygradzenia. Pracownicy pracujący przy pracach na wysokości powinni być wyposażeni w sprzęt ochrony osobistej jak kaski, rękawice buty o twardej antypoślizgowej podeszwie i utwardzonych nosach. Całość budowy powinno być ogrodzone taśmą (dotyczy to w szczególności demontażu okien). Należy bezwzględnie przestrzegać przepisów bhp zawartych w Dz.U. nr 165 z 2003 r.poz. 1650, Dz.U. Nr 47 z 2003 r.poz. 401, DZ.u. 120 z 2003 r. poz. 1126 i innych. Roboty wykonywać tylko pod nadzorem osoby uprawnionej. Stosować instruktarz bhp każdorazowa przed przystąpieniem do prac na wysokości.

Wykonawca zobowiązany jest wykonać plan bezpieczeństwa i ochrony zdrowia.

OPRACOWAŁ:

tech.bud. Czesław Mysona

nr upr. 2687/94

DOŚ/BO/0532/01

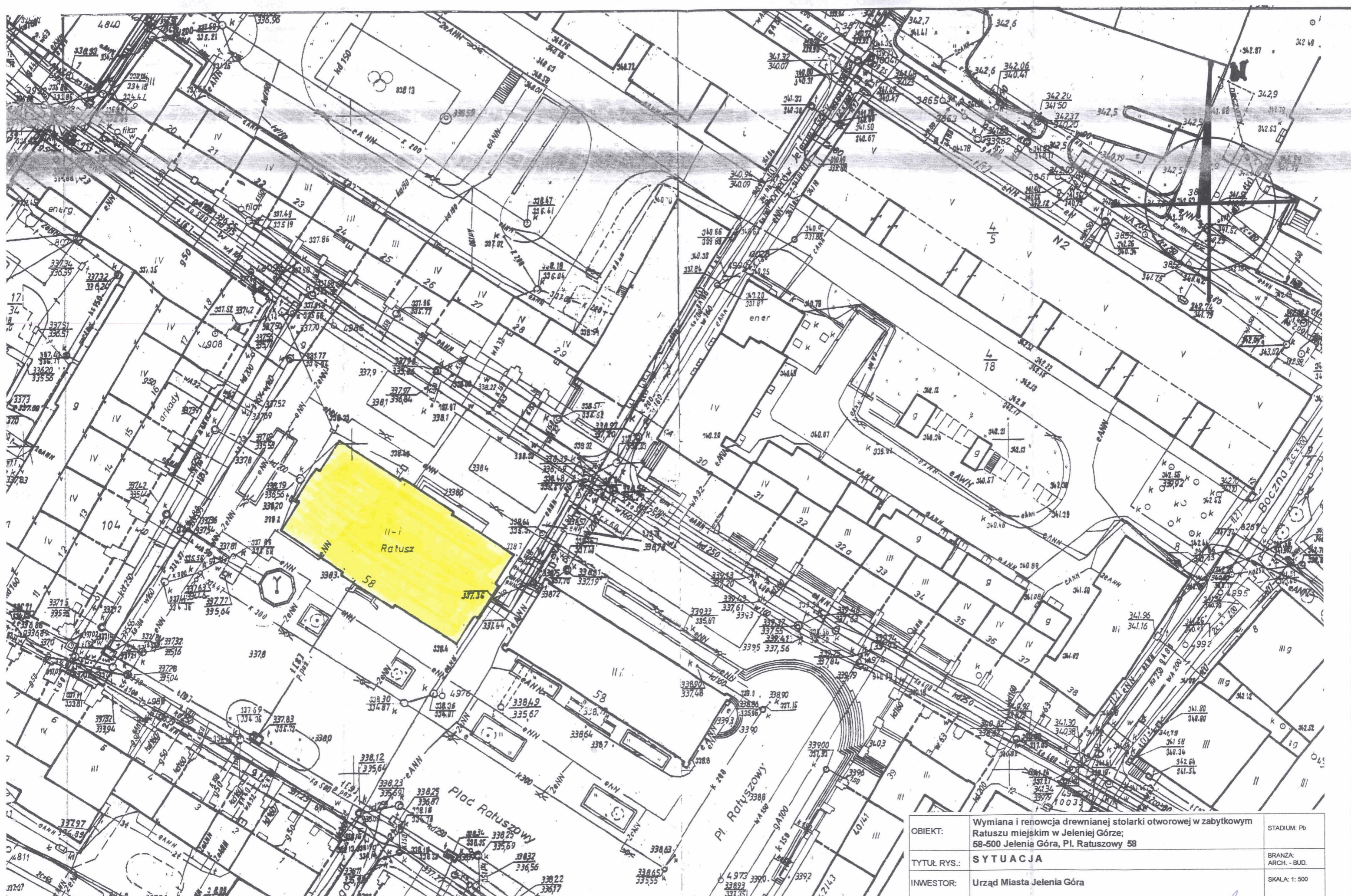

OBIEKT:	Wymiana i renowacja drewnianej stolarki otworowej w zabytkowym Ratuszu miejskim w Jeleniej Górze; 58-500 Jelenia Góra, Pl. Ratuszowy 58	STADIUM: Pb
TYTUŁ RYS.:	SYTUACJA	BRANŻA: ARCH. - BUD.
INWESTOR:	Urząd Miasta Jelenia Góra	SKALA: 1:500



mgr inż. arch. Marek Wroński
Upr. z/os. ust. 1 pkt 1
prawa bud. Nr ewid. 497/Ww/73

WYKONAWCA: Pracownia projektowa "STARY DOM" Bartłomiej Jankowski ul. Bohaterów znad Nysy 1, 59-630 Mirsk tel / fax 0048 75 7834 058	INWESTOR / LOKALIZACJA OBIEKTU: Urząd Miasta Jelenia Góra Pl. Ratuszowy 58 58-500 Jelenia Góra	
NAZWA PROJEKTU: PROJEKT WYMIANY I RENOWACJI STOLARKI OKIENNEJ I DRZWIOWEJ W RATUSZU W JELENIEJ GÓRZE		
NAZWA RYSUNKU: Elewacja północno-wschodnia - - stan do wymiany stolarki	SKALA 1:200	NR RYSUNKU

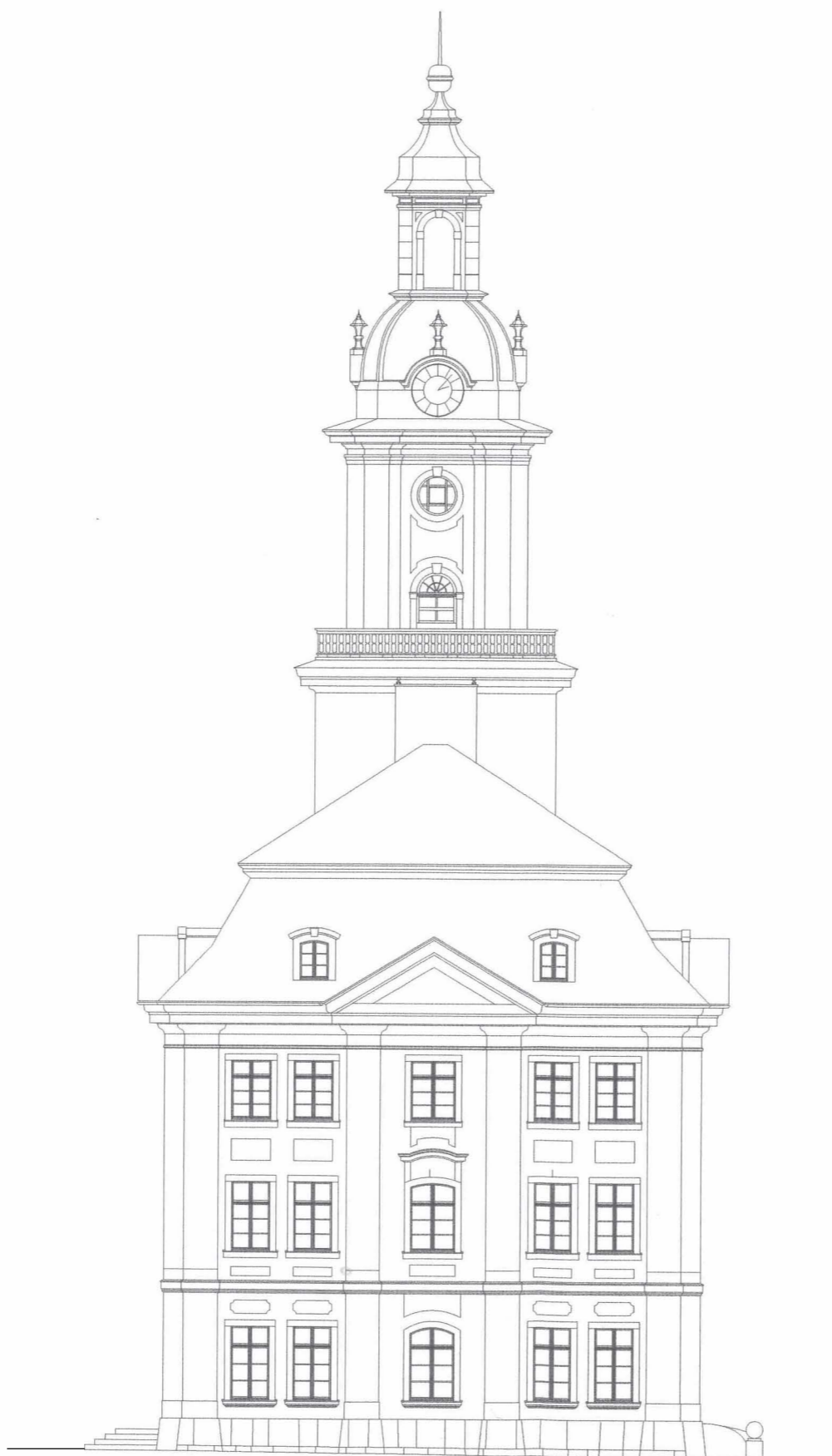

mgr inż. arch. Marek Wroński
Upr. 3.5.181.1.pkt I
prawa bud. nr ewid. 497/Ww/73

WYKONAWCA: Pracownia projektowa "STARY DOM" Bartłomiej Jankowski ul. Bohaterów znad Nysy 1, 59-630 Mirsk tel / fax 0048 75 7834 058	INWESTOR / LOKALIZACJA OBIEKTU: Urząd Miasta Jelenia Góra Pl. Ratuszowy 58 58-500 Jelenia Góra	
NAZWA PROJEKTU: PROJEKT WYMIANY I RENOWACJI STOLARKI OKIENNEJ I DRZWIOWEJ W RATUSZU W JELENIEJ GÓRZE		
NAZWA RYSUNKU: Elewacja północno-zachodnia - - stan po wymianie stolarki	SKALA 1:200	NR RYSUNKU



mgr inż. arch. Marek Wroński
 Upr. S. 5 ust. 1 pkt 1
 prawa bud. Nr ewid. 497/Ww/73

WYKONAWCA: Pracownia projektowa "STARY DOM" Bartłomiej Jankowski ul. Bohaterów znad Nysy 1, 59-630 Mirsk tel / fax 0048 75 7834 058	INWESTOR / LOKALIZACJA OBIEKTU: Urząd Miasta Jelenia Góra Pl. Ratuszowy 58 58-500 Jelenia Góra
NAZWA PROJEKTU: PROJEKT WYMIANY I RENOWACJI STOLARKI OKIENNEJ I DRZWIOWEJ W RATUSZU W JELENIEJ GÓRZE	
NAZWA RYSUNKU: Elewacja południowo-zachodnia - - stan po wymianie stolarki	SKALA 1:200
	NR RYSUNKU



mgr inż. arch. Marek Wroński
Upr. A 5 ust. 1 pkt 1
prawa bud. 111 ewid. 497/Ww/73

WYKONAWCA:	Pracownia projektowa "STARY DOM" Bartłomiej Jankowski ul. Bohaterów znad Nisy 1, 59-630 Mirsk tel / fax 0048 75 7834 058	INWESTOR / LOKALIZACJA OBIEKTU:	Urząd Miasta Jelenia Góra Pl. Ratuszowy 58 58-500 Jelenia Góra
NAZWA PROJEKTU:	PROJEKT WYMIANY RENOWACJI STÓLARKI OKIENNEJ DRZWIOWEJ W RATUSZU W JELENIEJ GÓRZE		
NAZWA RYSUNKU:	Elewacja południowo-wschodnia - - stan po wymianie stolarki	SKALA	NR RYSUNKU
		1:200	

NUMERACJA OKIEN ZGODNA
Z OPISEM TECHNICZNYM

R - RENOWACJA
W - WYMIANA



mgr inż. arch. Marek Wroński
Upr. z A ust. pkt I
prawa bud./N. ewid. 497/Ww/73

WYKONAWCA: Pracownia projektowa "STARY DOM" Bartłomiej Jankowski ul. Bohaterów mąd Nysy 1, 59-630 Mirsk tell fax 0048 75 7834 058	INWESTOR / LOKALIZACJA OBIEKTU: Urząd Miasta Jelenia Góra Pl. Ratuszowy 58 58-500 Jelenia Góra
NAZWA PROJEKTU: PROJEKT WYMIANY I RENOWACJI STOLARKI OKIENNEJ I DRZWIOWEJ W RATUSZU W JELENIĘJ GÓRZE	
NAZWA RYSUNKU: Elewacja północno-wschodnia - - numeracja otworów	SKALA 1:200
	NR RYSUNKU

NUMERACJA OKIEN ZGODNA
Z OPISEM TECHNICZNYM

R - RENOWACJA
W - WYMIANA

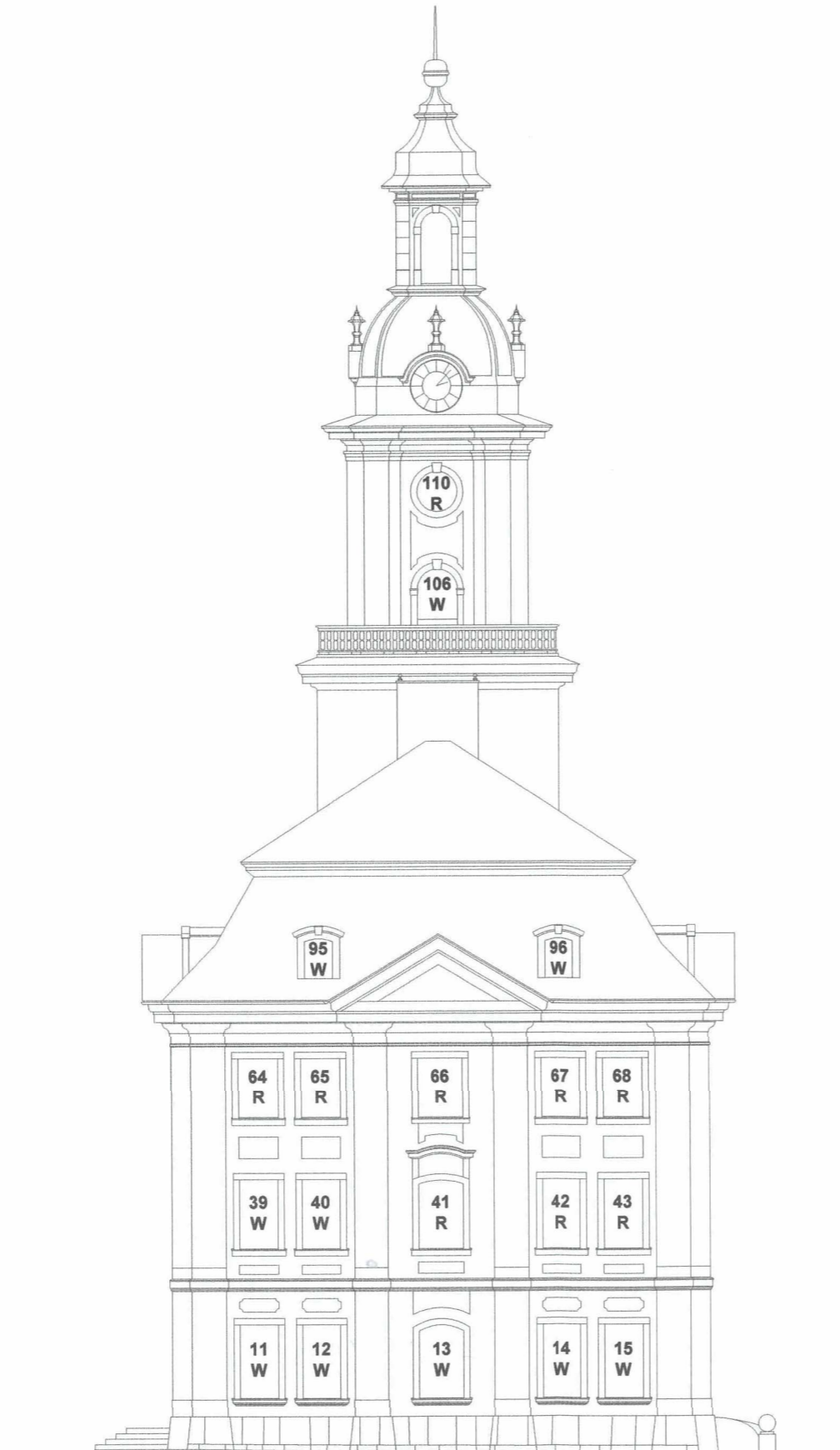

mgr inż. arch. Marek Wroński
Upr. 705 ust. 1 pkt 1
prawa bud. Nr ewid. 497/Ww/73

WYKONAWCA:	Pracownia projektowa "STARY DOM" Bartłomiej Jankowski ul. Bohaterów mad Nysy 1, 58-630 Mirsk tel / fax 0048 75 7834 058	INWESTOR / LOKALIZACJA OBIEKTU:	Urząd Miasta Jelenia Góra Pl. Ratuszowy 58 58-500 Jelenia Góra
NAZWA PROJEKTU:	PROJEKT WYMIANY I RENOWACJI STOLARKI OKIENNEJ I DRZWIOWEJ W RATUSZU W JELENIEJ GÓRZE		
NAZWA RYSUNKU:	Elewacja północno-zachodnia - - numeracja otworów	SKALA	NR RYSUNKU
		1:200	

NUMERACJA OKIEN ZGODNA
Z OPISEM TECHNICZNYM

R - RENOWACJA
W - WYMIANA

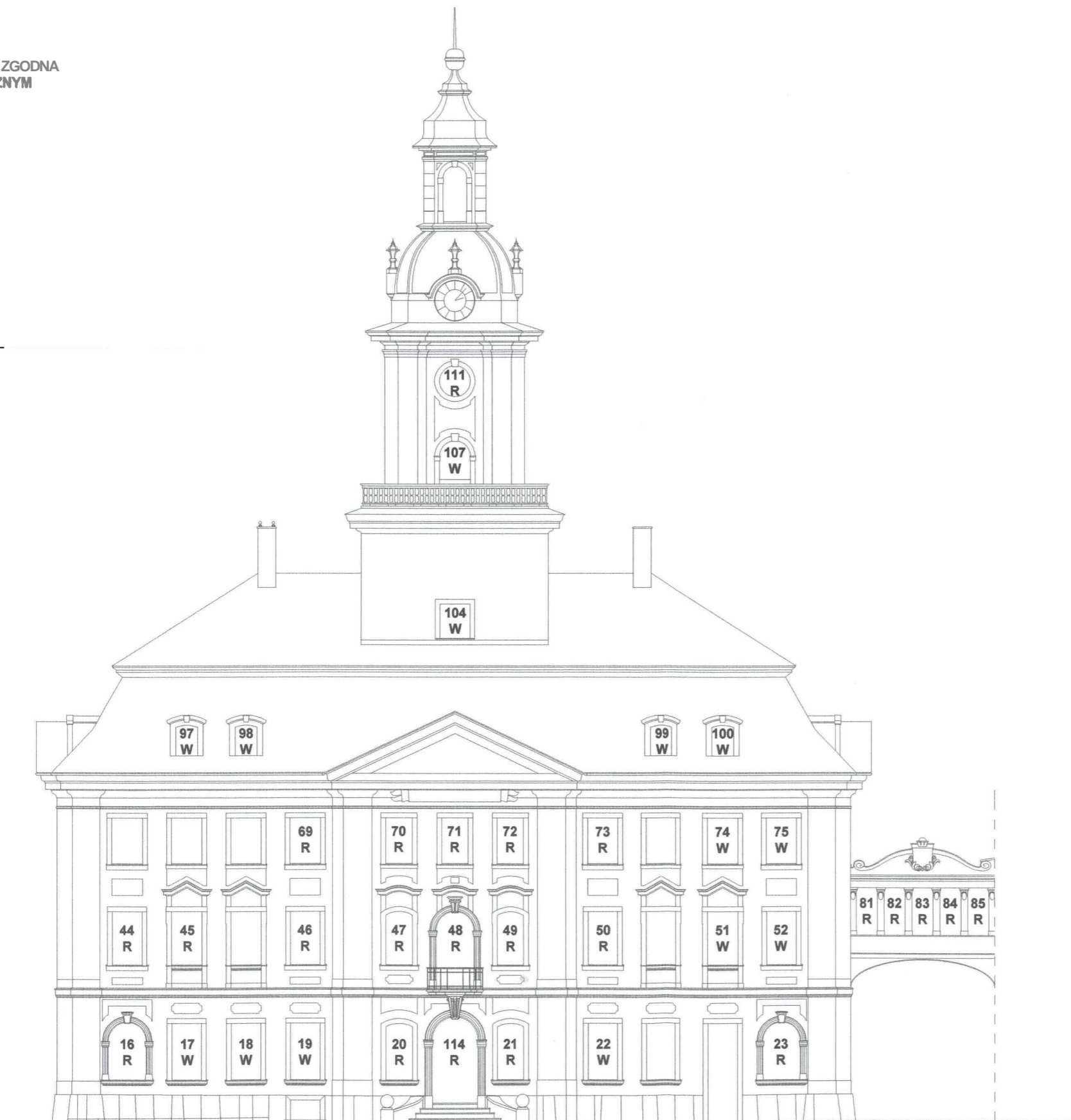

mgr inż. arch. Marek Wroński
Upoważ. 5 us. i pkt I
prawa bud. nr ewid. 497/Ww/73

WYKONAWCA: Pracownia projektowa "STARY DOM" Bartłomiej Jankowski ul. Bohaterów znad Nysy 1, 59-630 Mirsk tel / fax 0048 75 7834 058	INWESTOR / LOKALIZACJA OBIEKTU: Urząd Miasta Jelenia Góra Pl. Ratuszowy 58 58-500 Jelenia Góra
NAZWA PROJEKTU: PROJEKT WYMIANY I RENOWACJI STOLARKI OKIENNEJ I DRZWIOWEJ W RATUSZU W JELENIEJ GÓRZE	
NAZWA RYSUNKU: Elewacja południowo-zachodnia - - numeracja otworów	SKALA 1:200
	NR RYSUNKU

NUMERACJA OKIEN ZGODNA
Z OPISEM TECHNICZNYM

R - RENOWACJA
W - WYMIANA

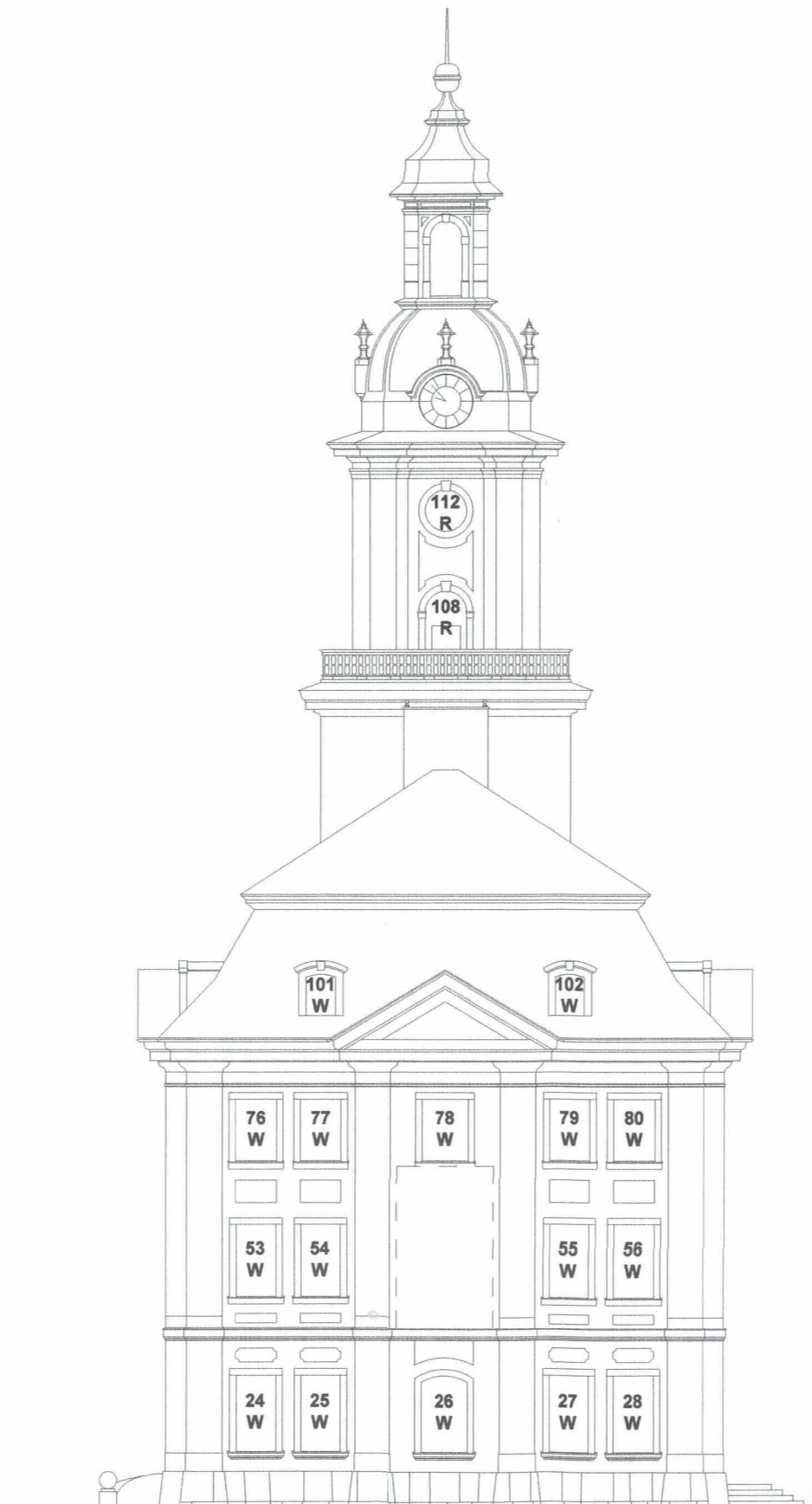

mgr inż. arch. Marek Wroński
Upr. z S. Ausl. pkt 1
prawa bud. Nr ewid. 497/Ww/73

WYKONAWCA:	Pracownia projektowa "STARY DOM" Bartłomiej Jankowski ul. Bohaterów znad Nysy 1, 59-630 Mirsk tel / fax 0048 75 7834 058	INWESTOR / LOKALIZACJA OBIEKTU:	Urząd Miasta Jelenia Góra Pl. Ratuszowy 58 58-500 Jelenia Góra
NAZWA PROJEKTU:	PROJEKT WYMIANY I RENOWACJI STOLARKI OKIENNEJ I DRZWIOWEJ W RATUSZU W JELENIEJ GÓRZE		
NAZWA RYSUNKU:	Elewacja południowo-wschodnia - - numeracja otworów	SKALA	NR RYSUNKU
		1:200	

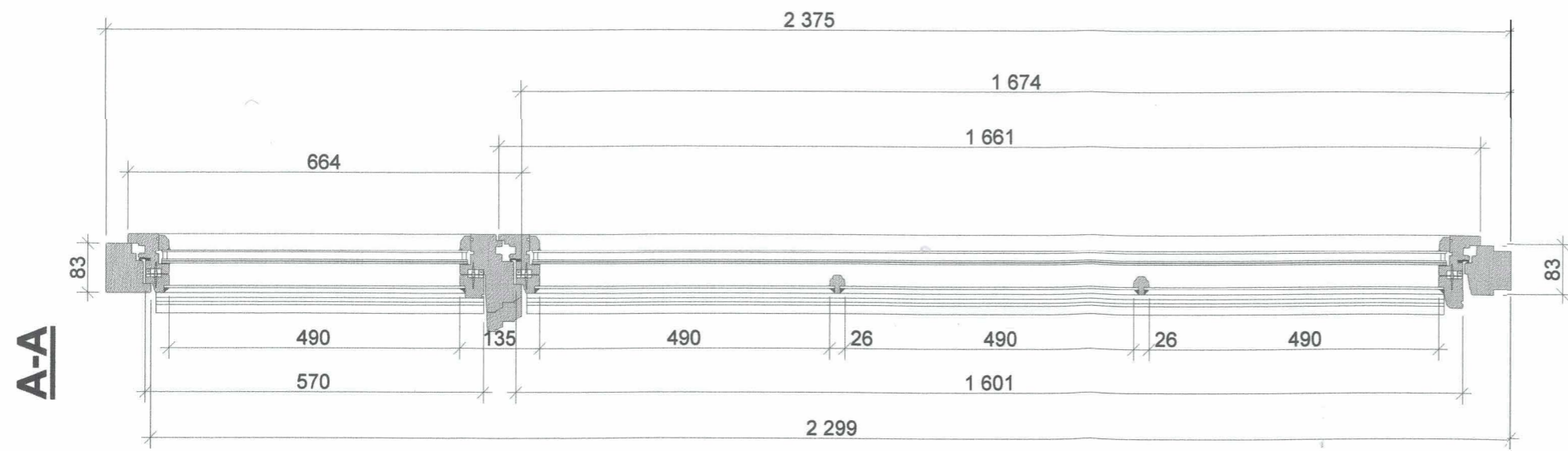
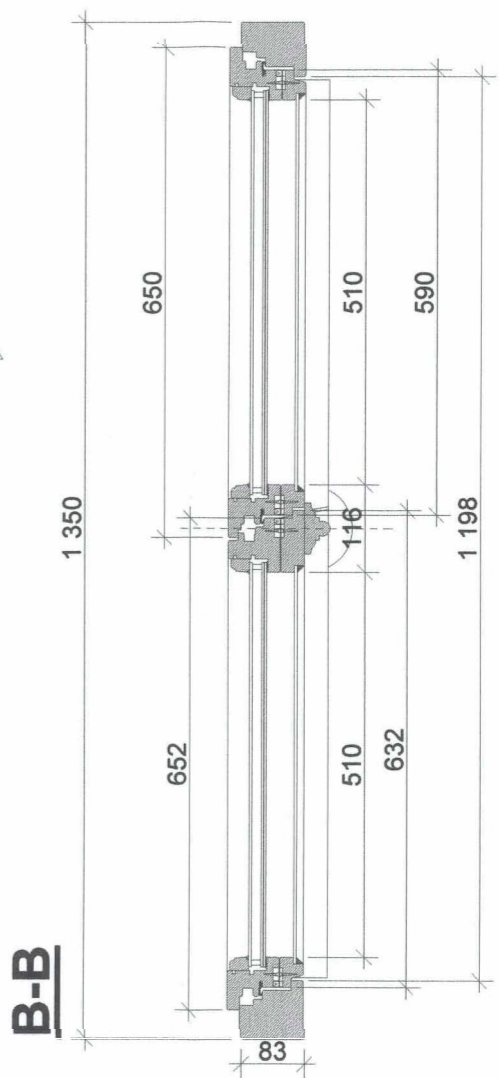
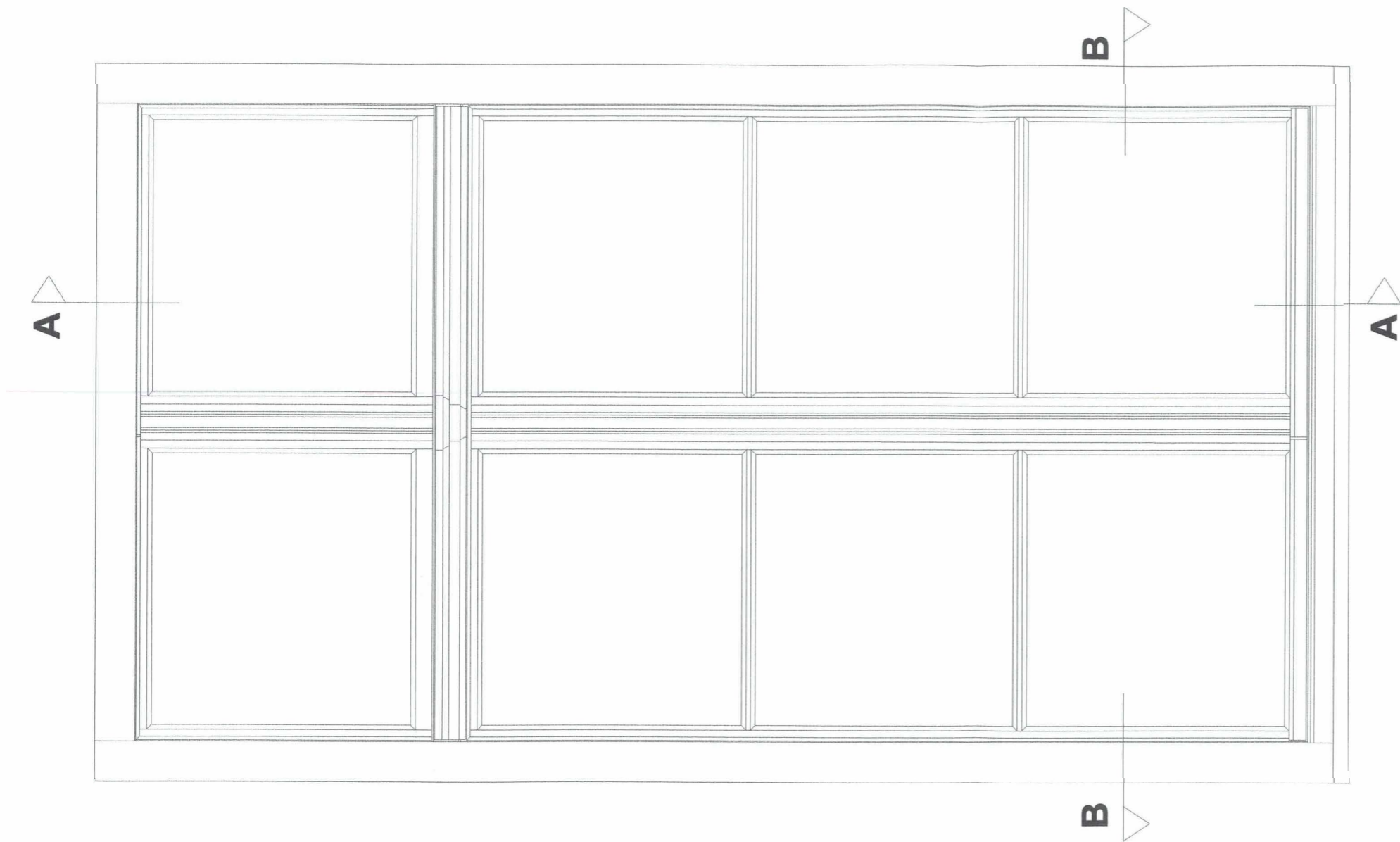

TYP OKNA : T1
 DOTYCZY OKIEN NR : 1, 2, 4, 7, 8, 9, 10, 14, 15, 17, 18, 19, 22, 24, 25, 27, 28

mgr inż. arch. Marek Wroński
 Upr. 5 ust. 1 pkt 1
 prawa bud. 497/Ww/73

WYKONAWCA: Pracownia projektowa "STARY DOM" Bartłomiej Jankowski ul. Bohaterów znad Nysy 1, 58-630 Mirsk tel / fax 0048 75 7834 058	INWESTOR / LOKALIZACJA OBIEKTU: Urząd Miasta Jelenia Góra Pl. Ratuszowy 58 58-500 Jelenia Góra
NAZWA PROJEKTU: PROJEKT WYMIANY I RENOWACJI STÓLARKI OKIENNEJ I DRZWIOWEJ W RATUSZU W JELENIEJ GÓRZE	
NAZWARYSUNKU OKNO T1 - widok zewnętrzny, przekrój pionowy i poziomy	SKALA 1:10
	NR RYSUNKU

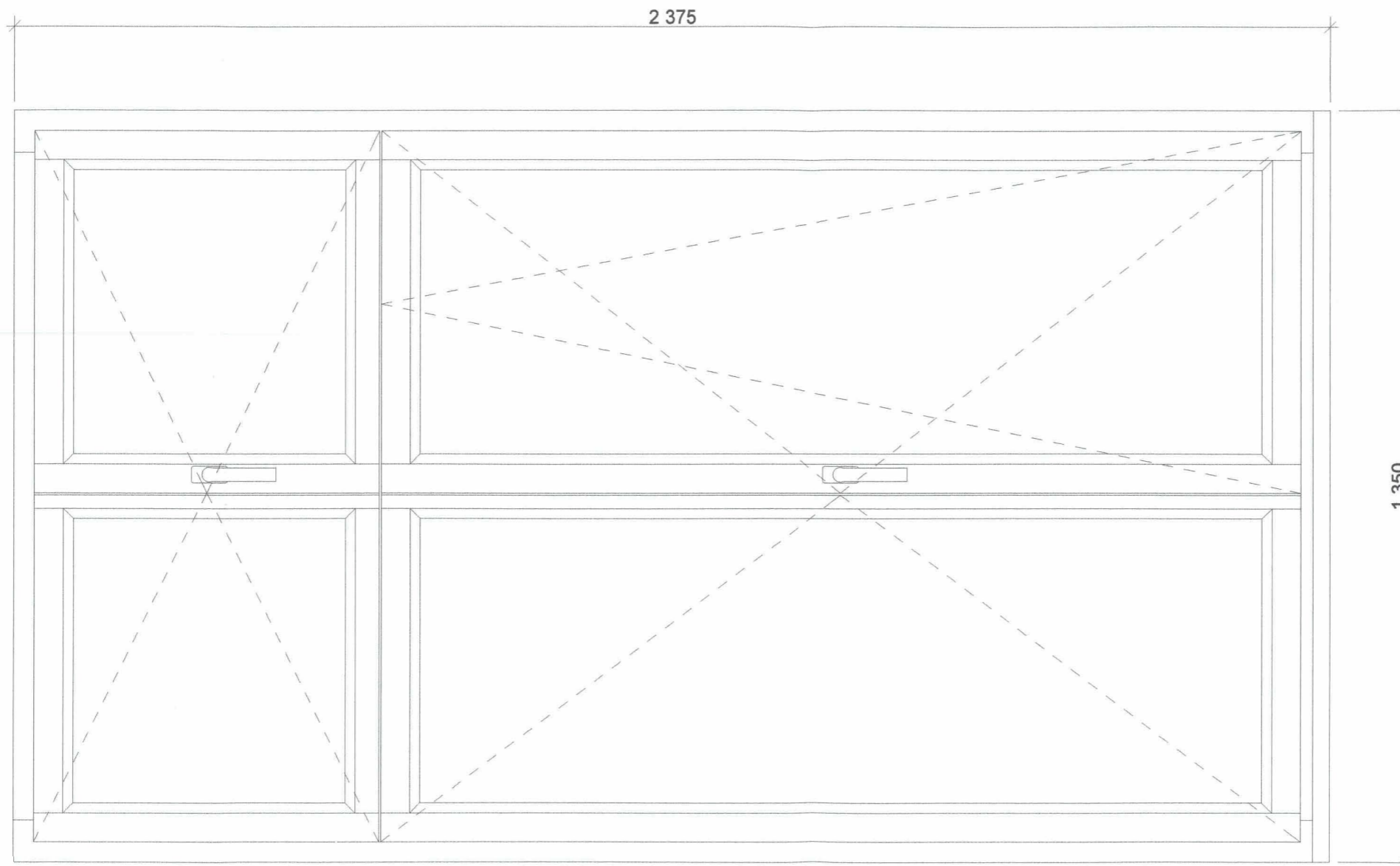

TYP OKNA : T1
 DOTYCZY OKIEN NR : 1, 2, 4, 7, 8, 9, 10, 14, 15, 17, 18, 19, 22, 24, 25, 27, 28

mgr inż. arch. Marek Wroński
 Upr. 2015 ust. 1 pkt 1
 prawa bud. nr ewid. 497/Ww/73

WYKONAWCA: Pracownia projektowa "STARY DOM" Bartłomiej Jankowski ul. Bohaterów znad Nisy 1, 58-630 Mirsk tel / fax 0048 75 7834 058	INWESTOR I LOKALIZACJA OBIEKTU: Urząd Miasta Jelenia Góra Pl. Ratuszowy 58 58-500 Jelenia Góra
NAZWA PROJEKTU: PROJEKT WYMIANY I RENOWACJI STOLARKI OKIENNEJ I DRZWIOWEJ W RATUSZU W JELENIEJ GÓRZE	
NAZWA RYSUNKU: OKNO T1 - widok wewnętrzny, kierunki otwierania	NR RYSUNKU 1:10

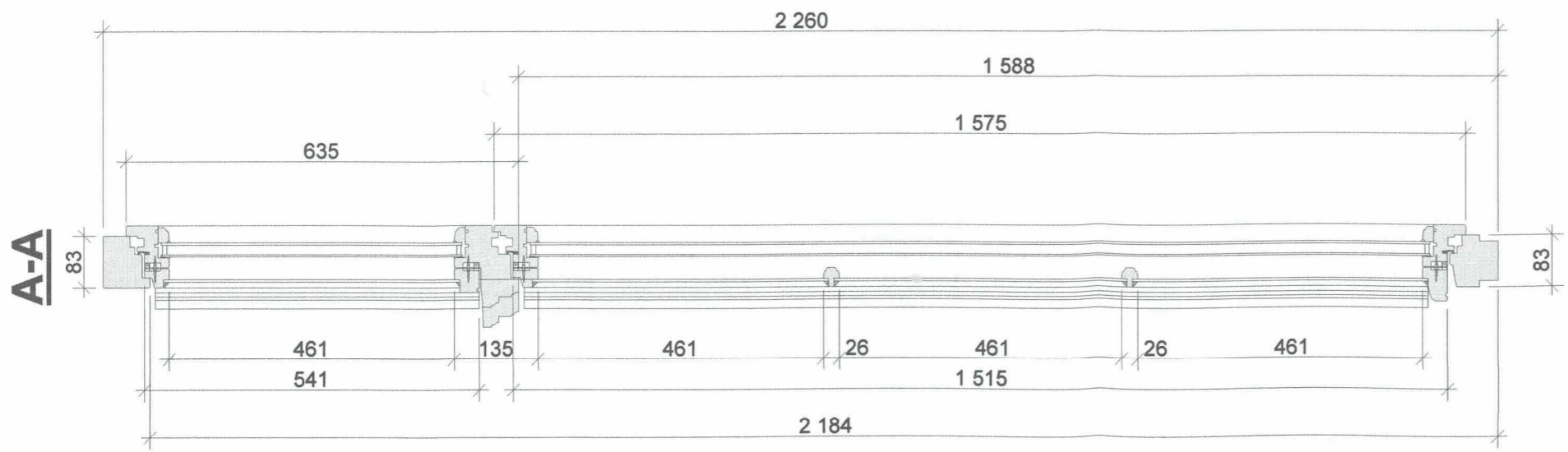
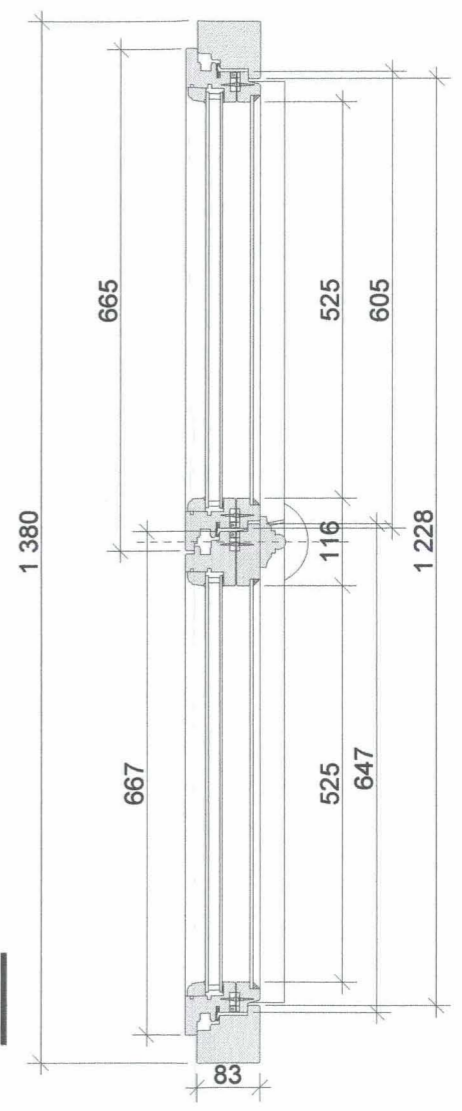
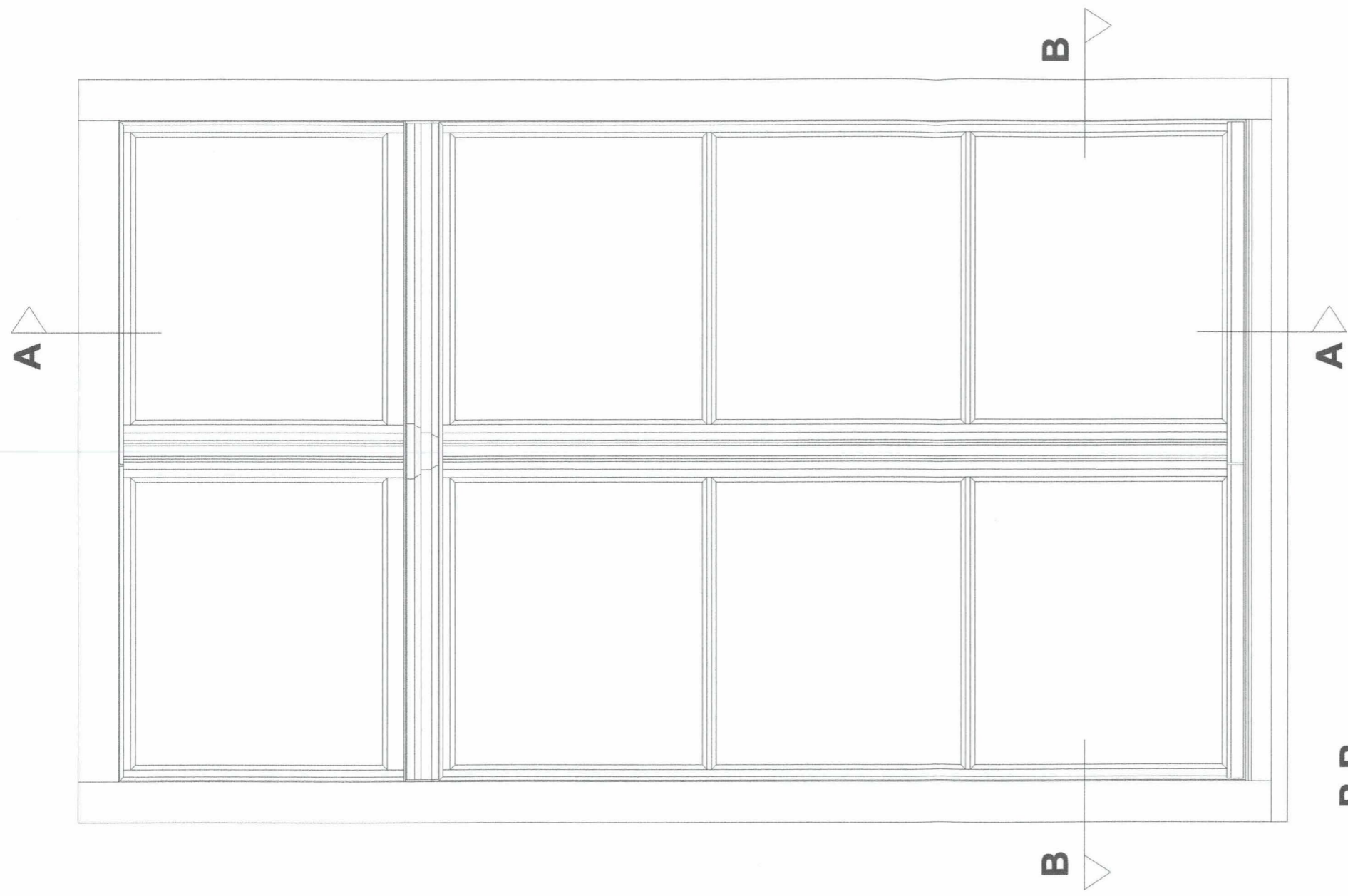

TYP OKNA : T2
 DOTYCZY OKIEN NR : 29, 30, 31, 35, 36, 37, 38, 51, 52, 53, 54, 55, 56

mgr inż. arch. Marek Wroński
 Upr. A 5 ust. 1 pkt 1
 prawa bud. nr ewid. 497/Ww/73

WYKONAWCA: Pracownia projektowa "STARY DOM" Bartłomiej Jankowski ul. Bohaterów młd Nysy 1, 58-630 Mirsk tel / fax 0048 75 7834 058	INWESTOR / LOKALIZACJA OBIEKTU: Urząd Miasta Jelenia Góra Pl. Ratuszowy 58 58-500 Jelenia Góra
NAZWA PROJEKTU: PROJEKT WYMIANY I RENOWACJI STOLARKI OKIENNEJ I DRZWIOWEJ W RATUSZU W JELENIEJ GÓRZE	
NAZWA RYSUNKU: OKNO T2 - widok zewnętrzny, przekrój pionowy i poziomy	SKALA 1:10
	NR RYSUNKU

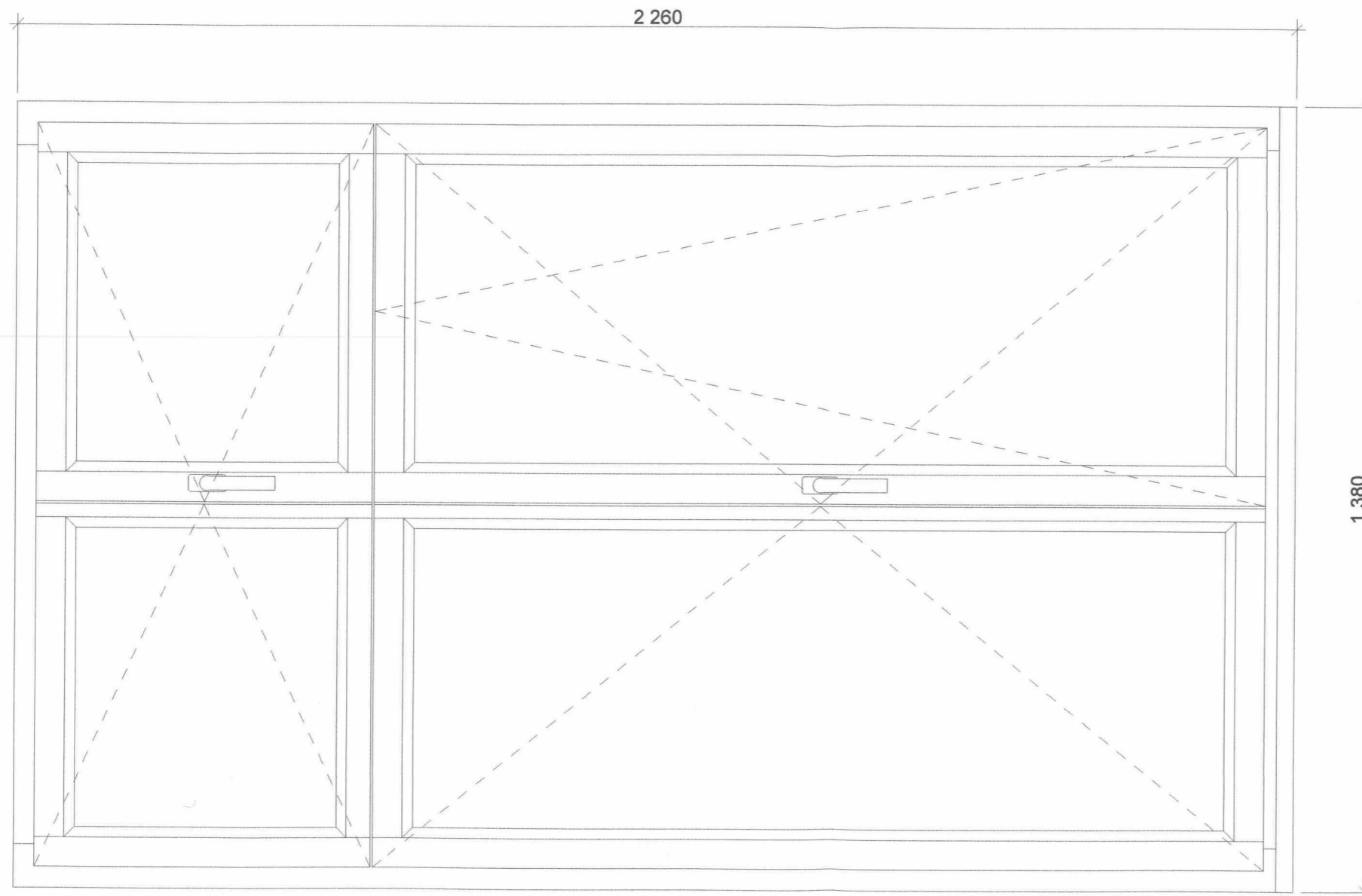

TYP OKNA : T2
 DOTYCZY OKIEN NR : 29, 30, 31, 35, 36, 37, 38, 51, 52, 53, 54, 55, 56

mgr inż. arch. Marek Wroński
 Upi. z. 1 pkt I
 prawa bud. Nr ewid. 497/Ww/73

WYKONAWCA: Pracownia projektowa "STARY DOM" Bartłomiej Jankowski ul. Bohaterów 9045331058	INWESTOR / LOKALIZACJA OBIEKTU: Urząd Miasta Jelenia Góra Pl. Ratuszowy 58 58-500 Jelenia Góra	
NAZWA PROJEKTU: PROJEKT WYMIANY I RENOWACJI STOLARKI OKIENNEJ I DRZWIOWEJ W RATUSZU W JELENIĘJ GÓRZE		
NAZWA RYSUNKU: OKNO T2 - widok wewnętrzny, kierunki otwierania	SKALA 1:10	NR RYSUNKU

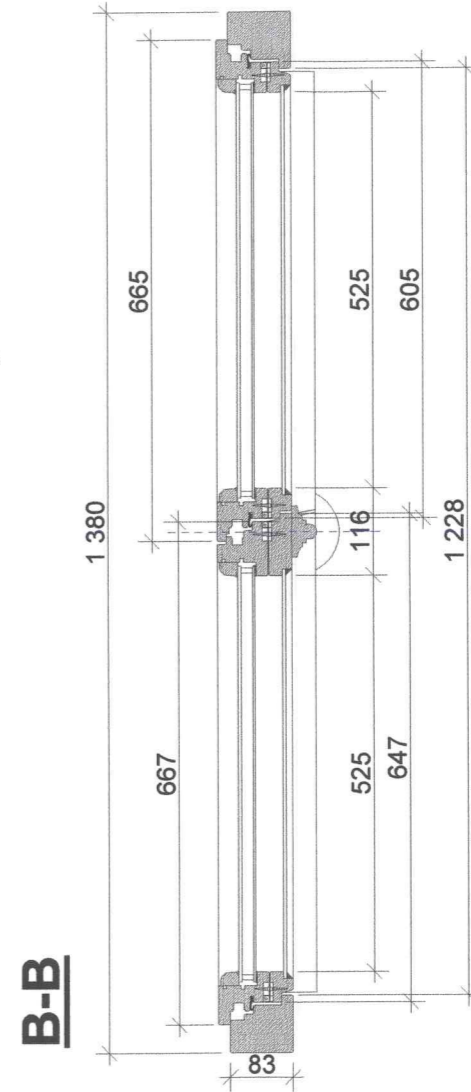
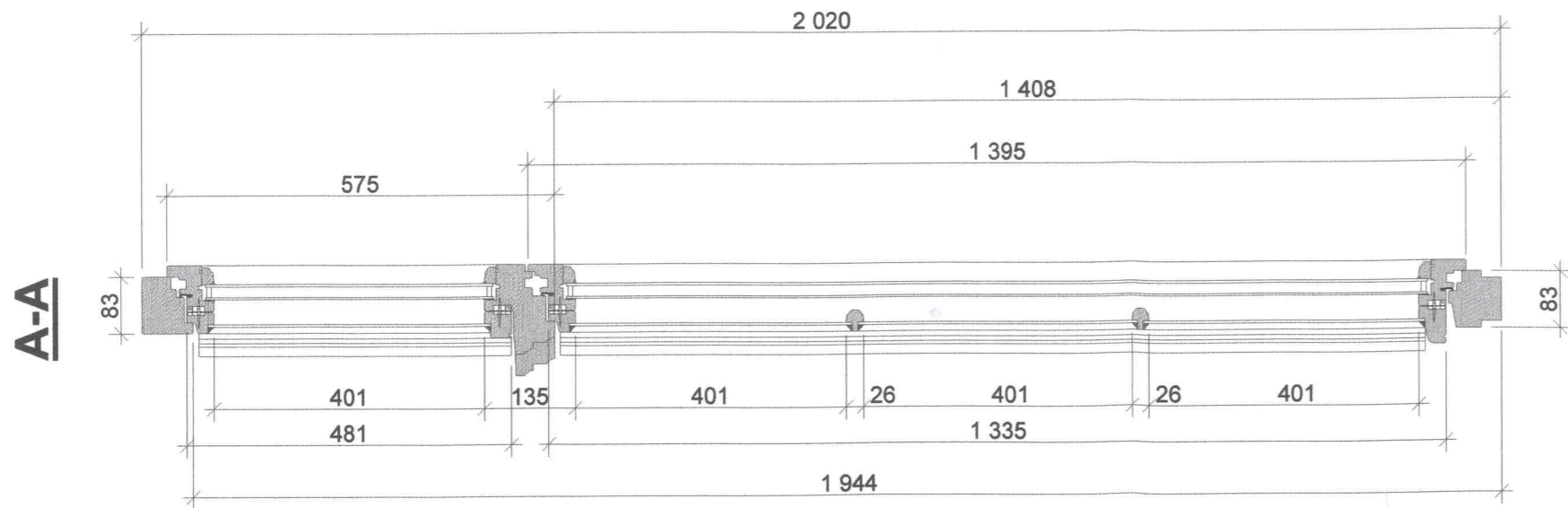
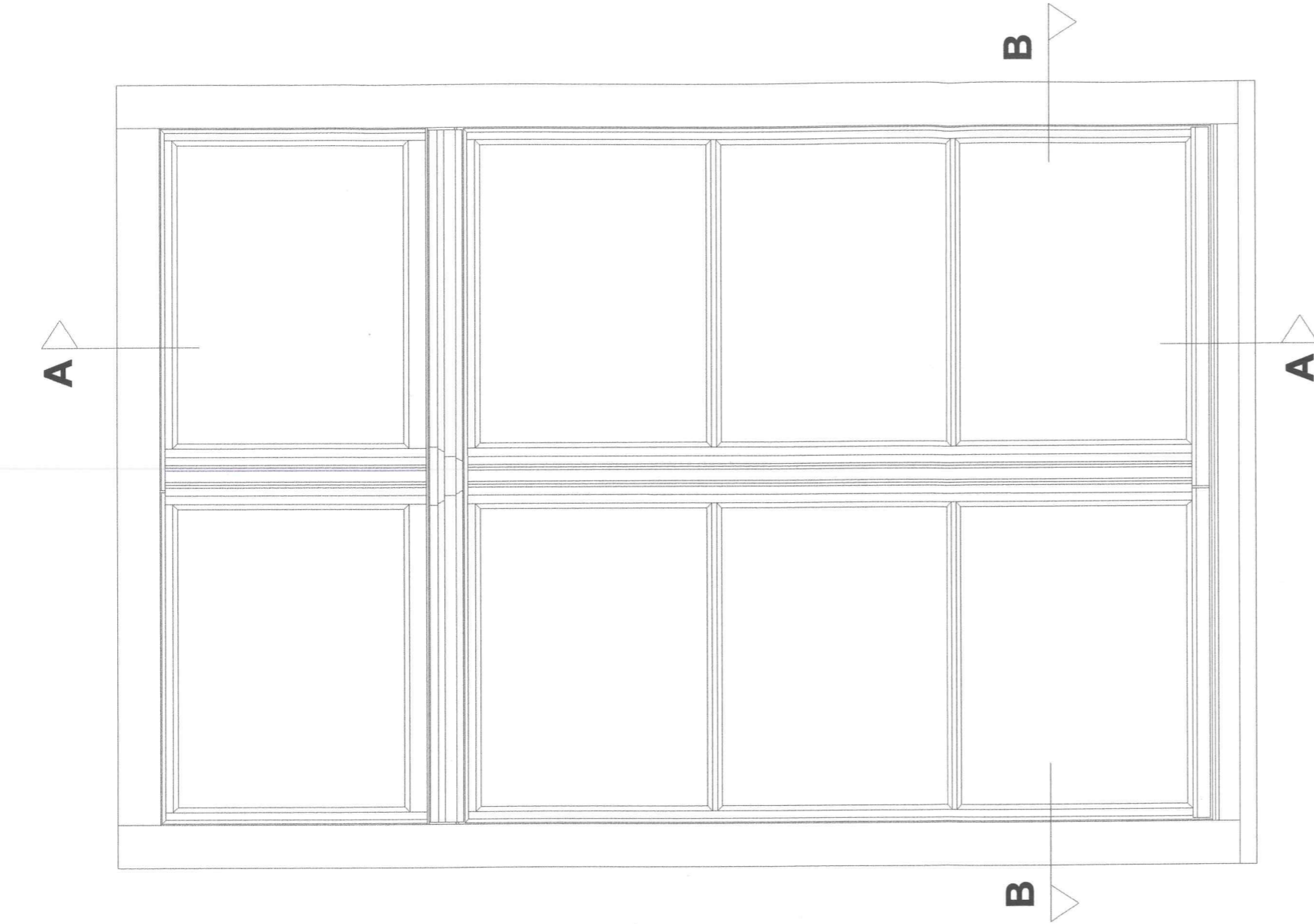

TYP OKNA : T3
 DOTYCZY OKIEN NR : 57, 58, 59, 63, 74, 75, 76, 77, 79, 80

mgr inż. arch. Marek Wroński
 Upr. 1456 ust. 1 pkt 1
 prawa bud. Nrwid. 497/Ww/73

WYKONAWCA: Pracownia projektowa "STARY DOM" Bartłomiej Jankowski ul. Bohaterów znad Nysy 1, 59-630 Mirsk tel / fax 0048 75 7834 058	INWESTOR / LOKALIZACJA OBIEKTU: Urząd Miasta Jelenia Góra Pl. Ratuszowy 58 58-500 Jelenia Góra
NAZWA PROJEKTU: PROJEKT WYMIANY I RENOWACJI STOLARKI OKIENNEJ I DRZWIOWEJ W RATUSZU W JELENIEJ GÓRZE	
NAZWA RYSUNKU: OKNO T3 - widok zewnętrzny, przekrój pionowy i poziomy	SKALA 1:10
	NR RYSUNKU

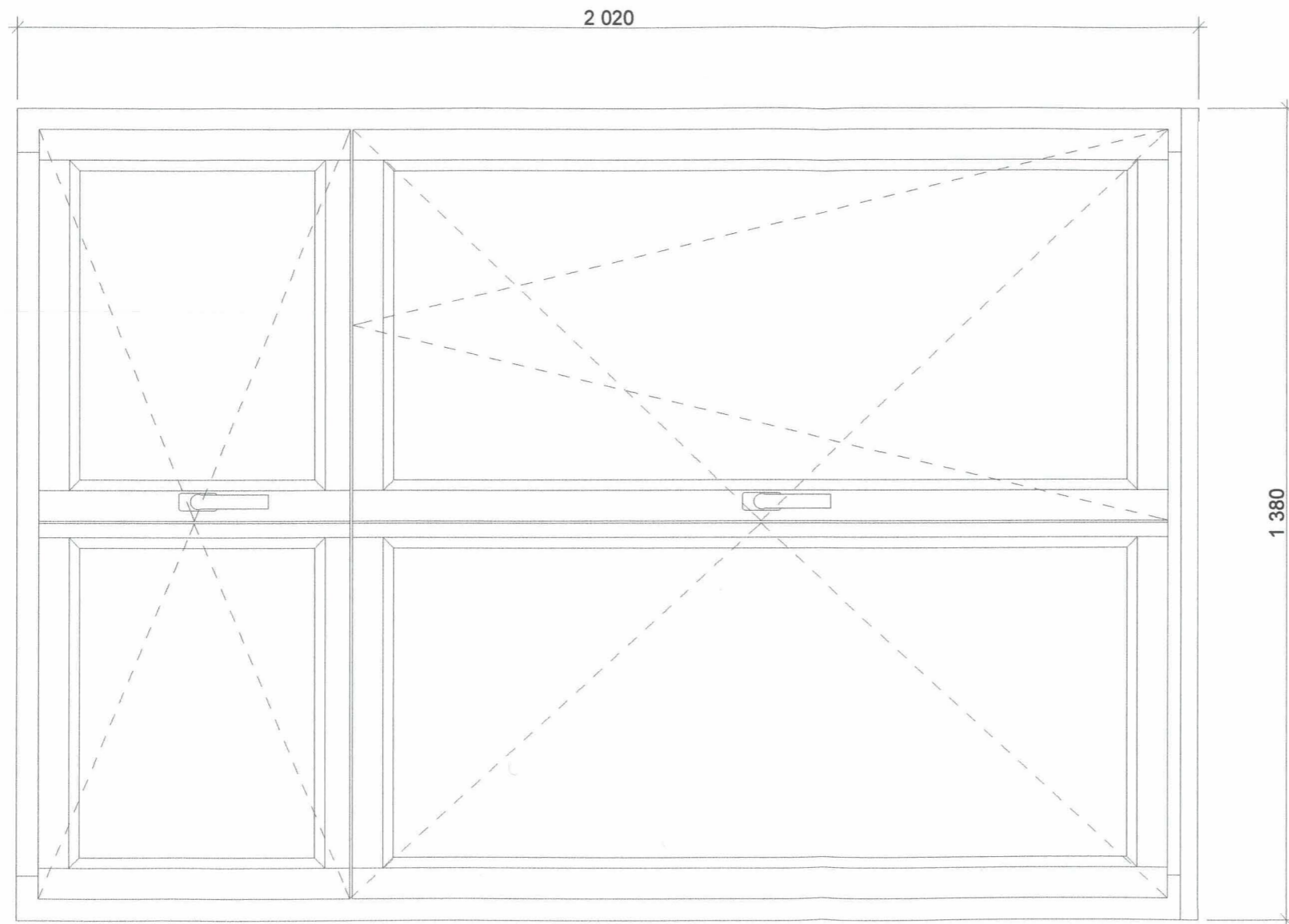

TYP OKNA : T3
 DOTYCZY OKIEN NR : 57, 58, 59, 63, 74, 75, 76, 77, 79, 80

mgr inż. arch. Marek Wroński
 Upr. z zastr. 1 pkt 1
 prawa bud. Nr ewid. 497/Ww/73

WYKONAWCA: Pracownia projektowa "STARY DOM" Bartłomiej Jankowski ul. Bohaterów m. Nysy 1, 59-630 Mirsk tel / fax 0048 75 7834 058	INWESTOR / LOKALIZACJA OBIEKTU: Urząd Miasta Jelenia Góra Pl. Ratuszowy 58 58-500 Jelenia Góra
NAZWA PROJEKTU: PROJEKT WYMIANY I RENOWACJI STOLARKI OKIENNEJ I DRZWIOWEJ W RATUSZU W JELENIEJ GÓRZE	
NAZWA RYSUNKU: OKNO T3 - widok wewnętrzny, kierunki otwierania	SKALA 1:10
	NR RYSUNKU

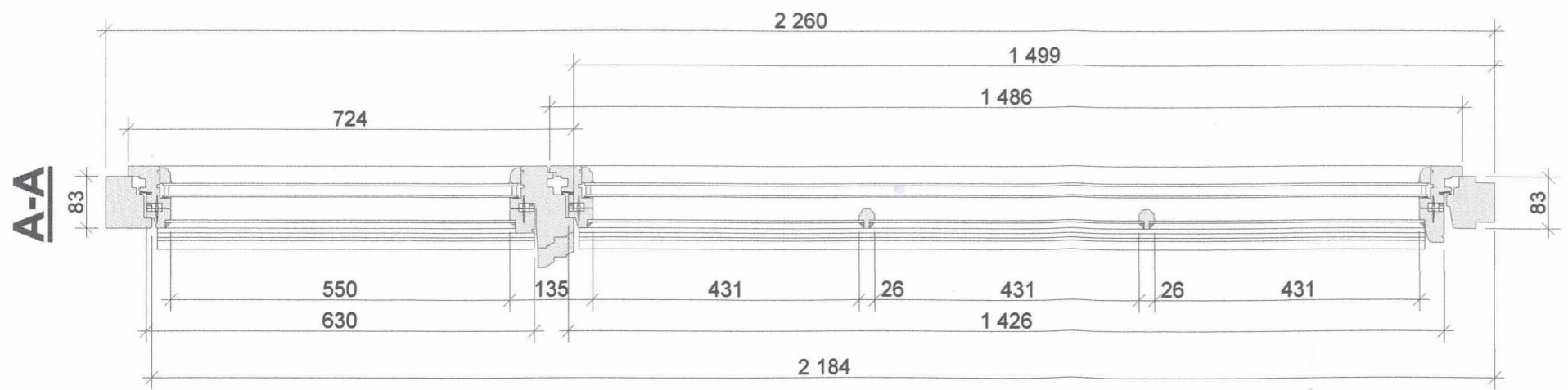
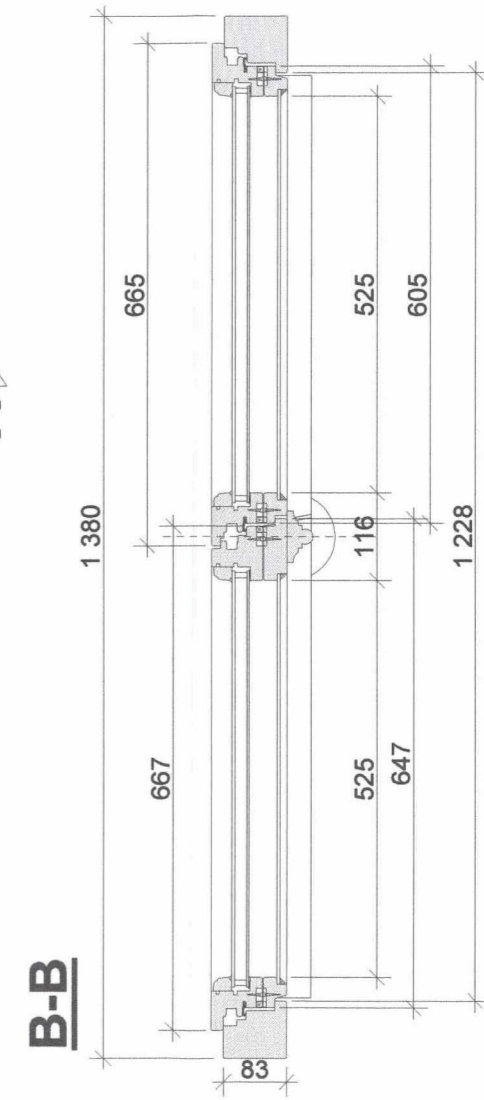
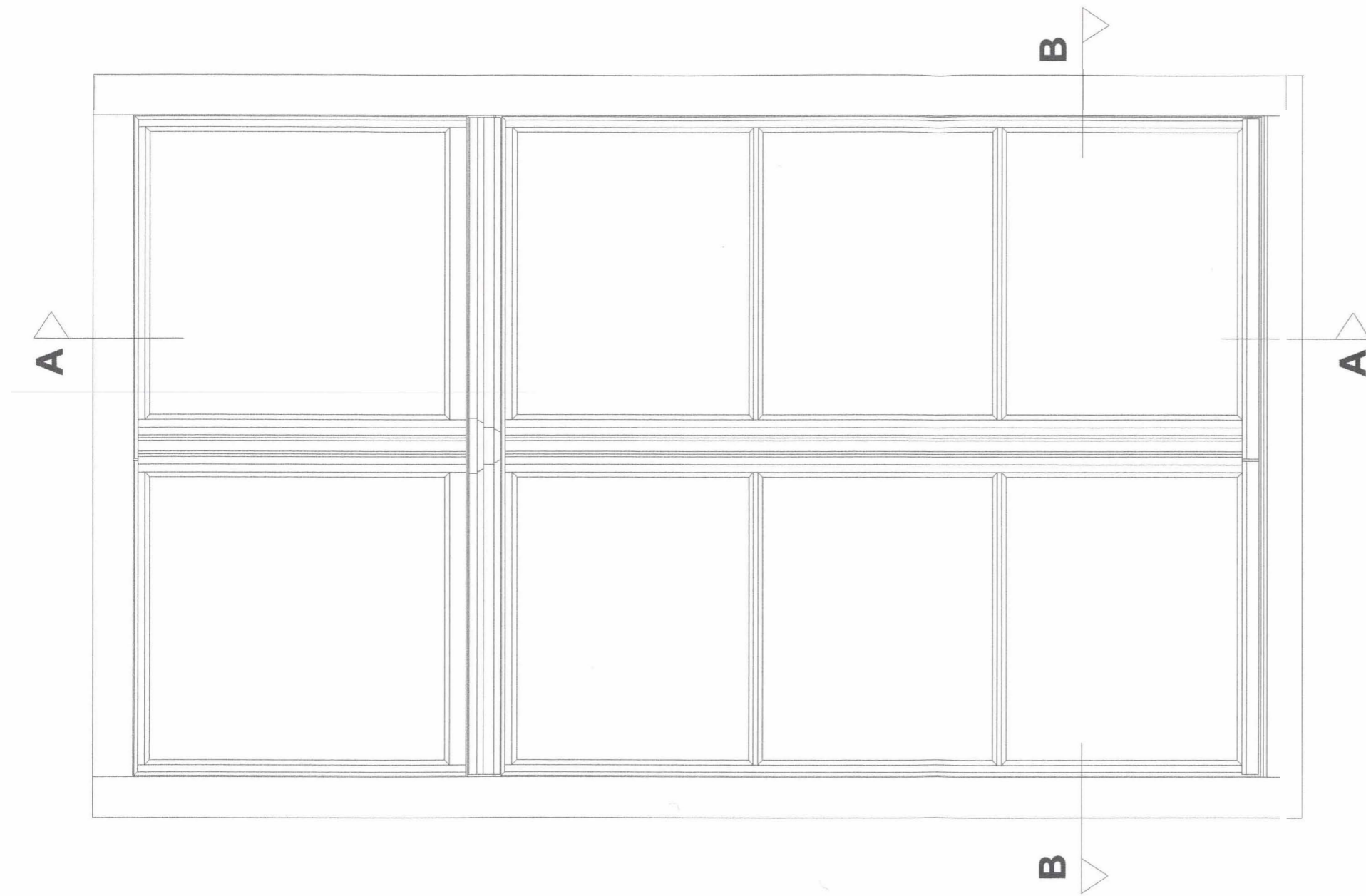

TYP OKNA : T4
DOTYCZY OKIEN NR : 39, 40

mgr inż. arch. Marek Wroński
Upw. 5 ust. 1 pkt 1
prawa bud. Nr ewid. 497/Ww/73

WYKONAWCA: Pracownia projektowa "STARY DOM" Bartłomiej Jankowski ul. Bohaterów znad Nysy 1, 59-630 Mirsk tel / fax 0048 75 7834 058	INWESTOR / LOKALIZACJA OBIEKTU: Urząd Miasta Jelenia Góra Pl. Ratuszowy 58 58-500 Jelenia Gbra
NAZWA PROJEKTU: PROJEKT WYMIANY I RENOWACJI STOLARKI OKIENNEJ I DRZWIOWEJ W RATUSZU W JELENIEJ GÓRZE	
NAZWA RYSUNKU: OKNO T4 - widok zewnętrzny, przekrój pionowy i poziomy	SKALA 1:10
	NR RYSUNKU

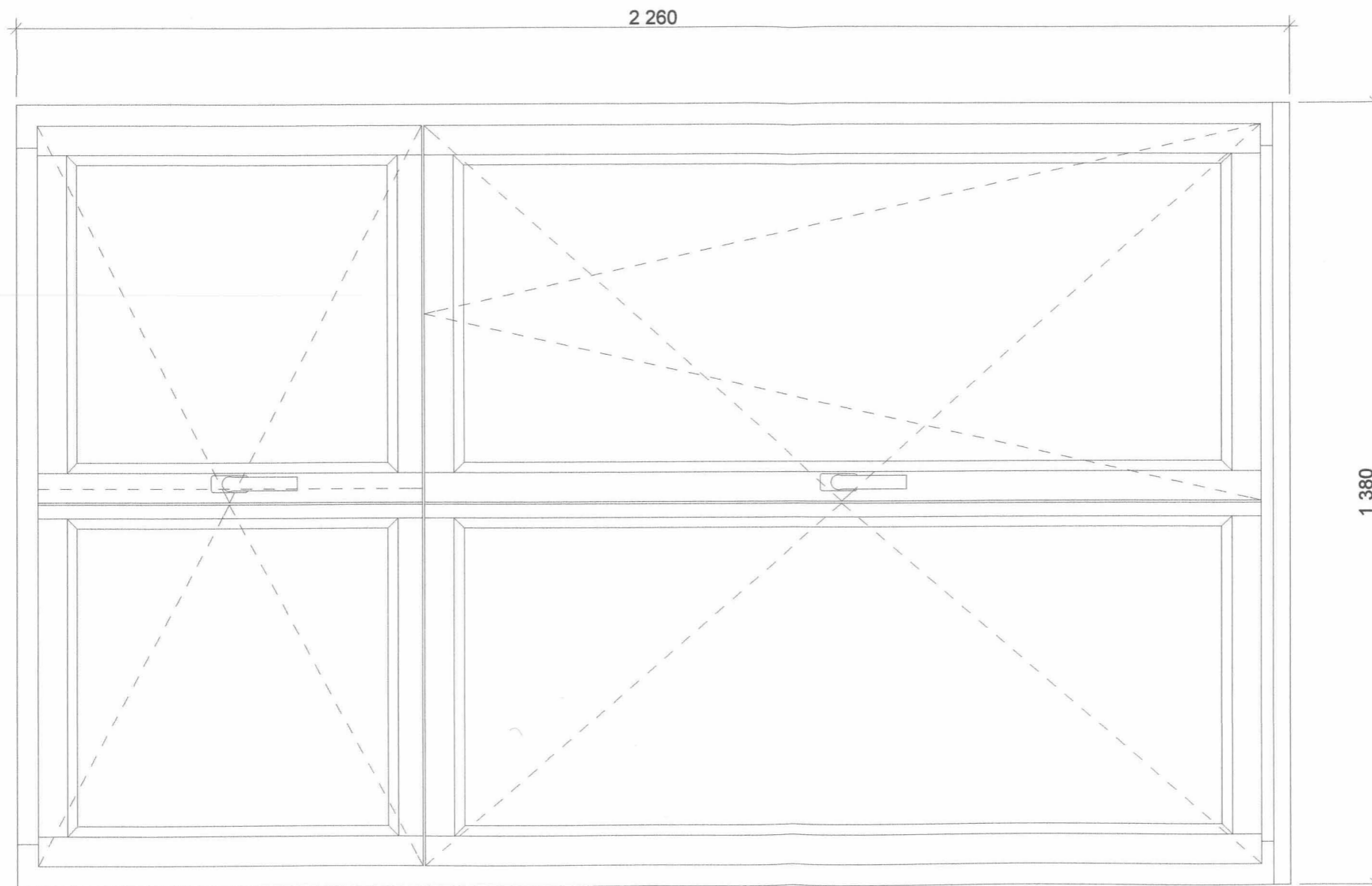

TYP OKNA : T4
 DOTYCZY OKIEN NR : 39, 40

mgr inż. arch. Marek Wroński
 Upr. S. 145.1.01.1
 prawa bud. Nr ewid. 497/Ww/73

WYKONAWCA: Pracownia projektowa "STARY DOM" Bartłomiej Jankowski ul. Bohaterów znad Nysy 1, 59-630 Mirsk tel / fax OW 8 75 7834 058	INWESTOR / LOKALIZACJA OBIEKTU: Urząd Miasta Jelenia Góra Pl. Ratuszowy 58 58-500 Jelenia Góra
NAZWA PROJEKTU: PROJEKT WYMIANY I RENOWACJI STOLARKI OKIENNEJ I DRZWIOWEJ W RATUSZU W JELENIEJ GÓRZE	
NAZWA RYSUNKU: OKNO T4 - widok wewnętrzny, kierunki otwierania	SKALA 1:10
NR RYSUNKU	

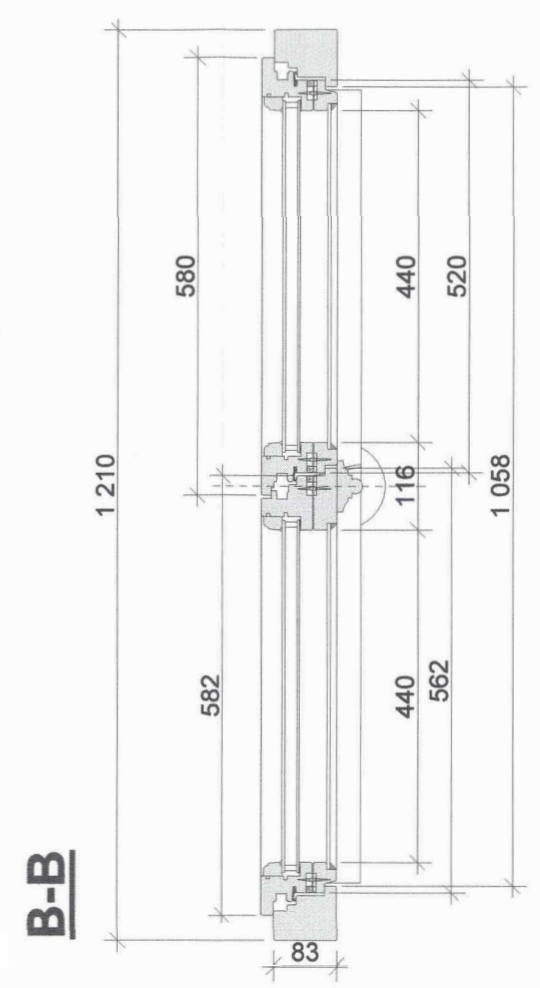
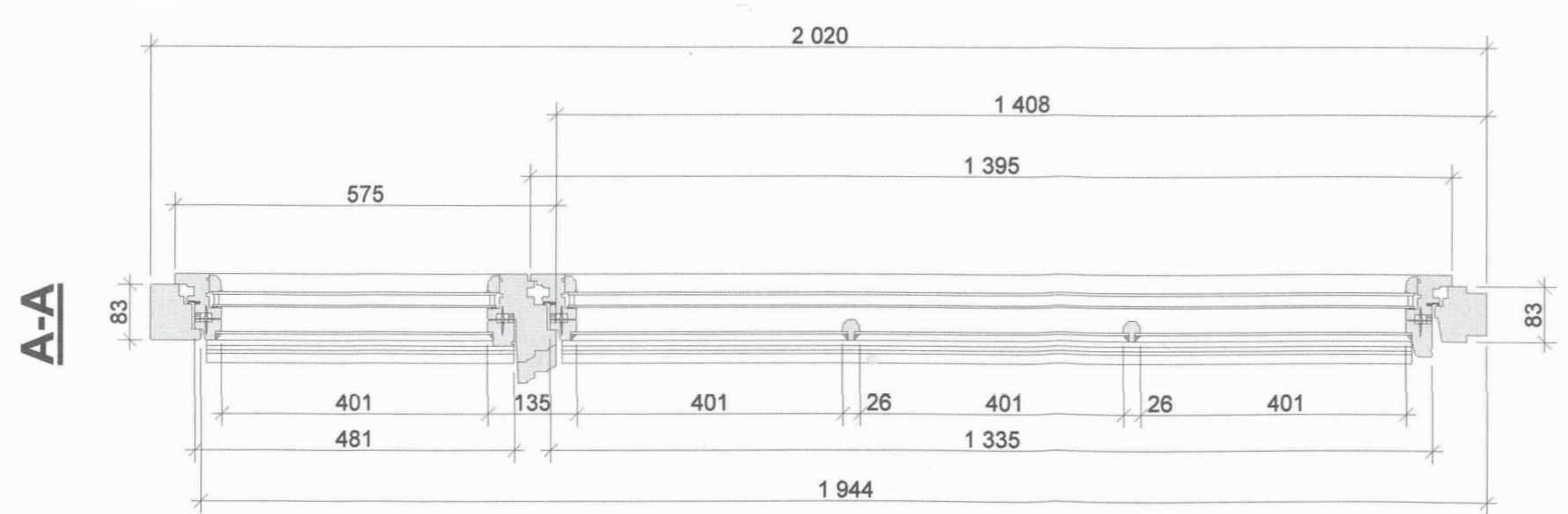
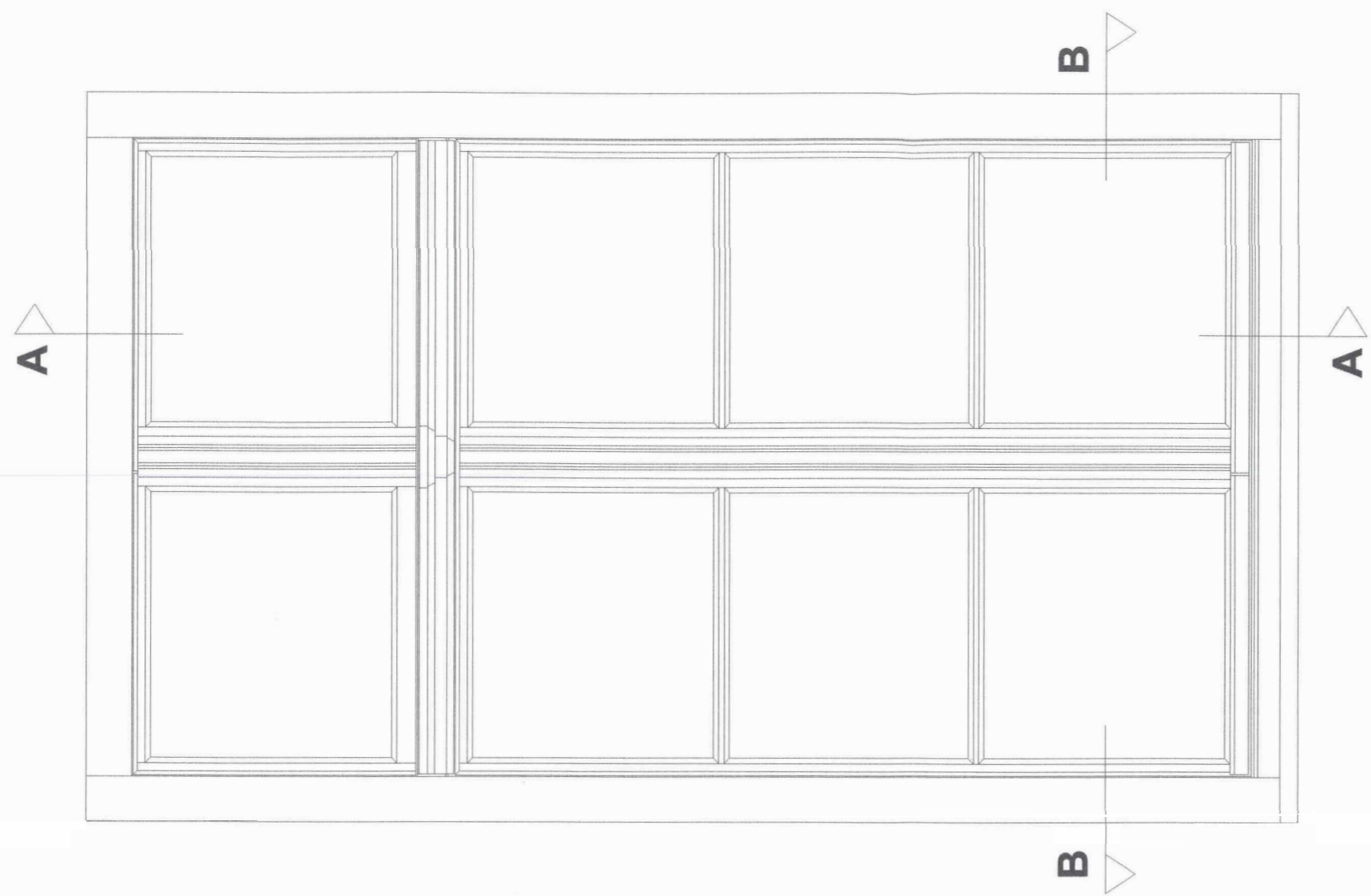

TYP OKNA : T5
 DOTYCZY OKIEN NR : 60, 61, 62

mgr inż. arch. Marek Wroński
 Upr. z/tytułu: ust. pkt I
 prawa bud. Nr ewid. 497/Ww/73

WYKONAWCA: Pracownia projektowa "STARY DOM" Bartłomiej Jankowski ul. Bohaterów znad Nysy 1, 59-630 Mirsk tel / fax 0048 75 7834 058	INWESTOR / LOKALIZACJA OBIEKTU: Urząd Miasta Jelenia Góra Pl. Ratuszowy 58 58-500 Jelenia Góra
NAZWA PROJEKTU: PROJEKT WYMIANY I RENOWACJI STOLARKI OKIENNEJ I DRZWIOWEJ W RATUSZU W JELENIEJ GÓRZE	
NAZWA RYSUNKU: OKNO T5 - widok zewnętrzny, przekrój pionowy i poziomy	SKALA 1:10
	NR RYSUNKU

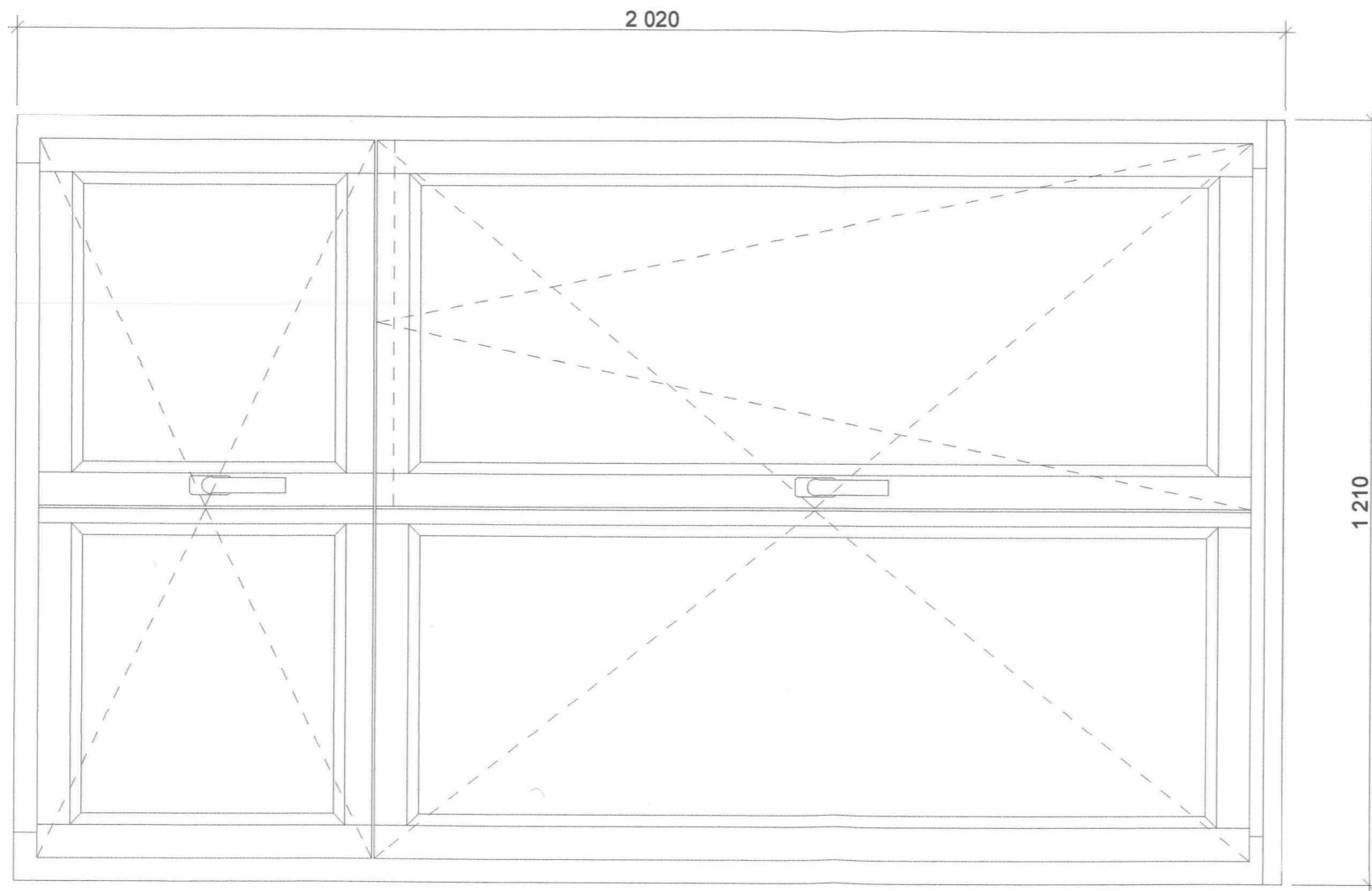

TYP OKNA : T5
 DOTYCZY OKIEN NR : 60, 61, 62

mgr inż. arch. Marek Wroński
 Upr. z § 5 ust. 1 pkt 1
 prawa bud. Nr ewid. 497/Ww/73

WYKONAWCA:	Pracownia projektowa "STARY ROM" Bartłomiej Jankowski ul. Bohaterów znad Nysy 1, 59-630 Mirsk tel / fax OW8 75 7834 058	INWESTOR / LOKALIZACJA OBIEKTU:	Urząd Miasta Jelenia Góra Pl. Ratuszowy 58 58-500 Jelenia Góra
NAZWA PROJEKTU:	PROJEKT WYMIANY I RENOWACJI STOLARKI OKIENNEJ I DRZWIOWEJ W RATUSZU W JELENIEJ GÓRZE		
NAZWA RYSUNKU	OKNO T5 - widok wewnętrzny, kierunki otwierania	SKALA	NR RYSUNKU
		1:10	

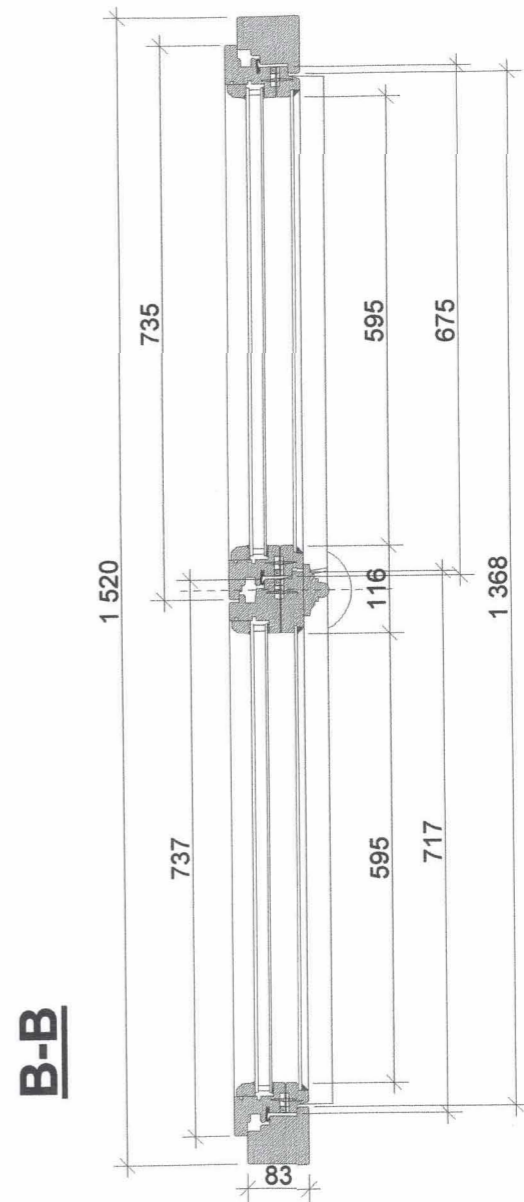
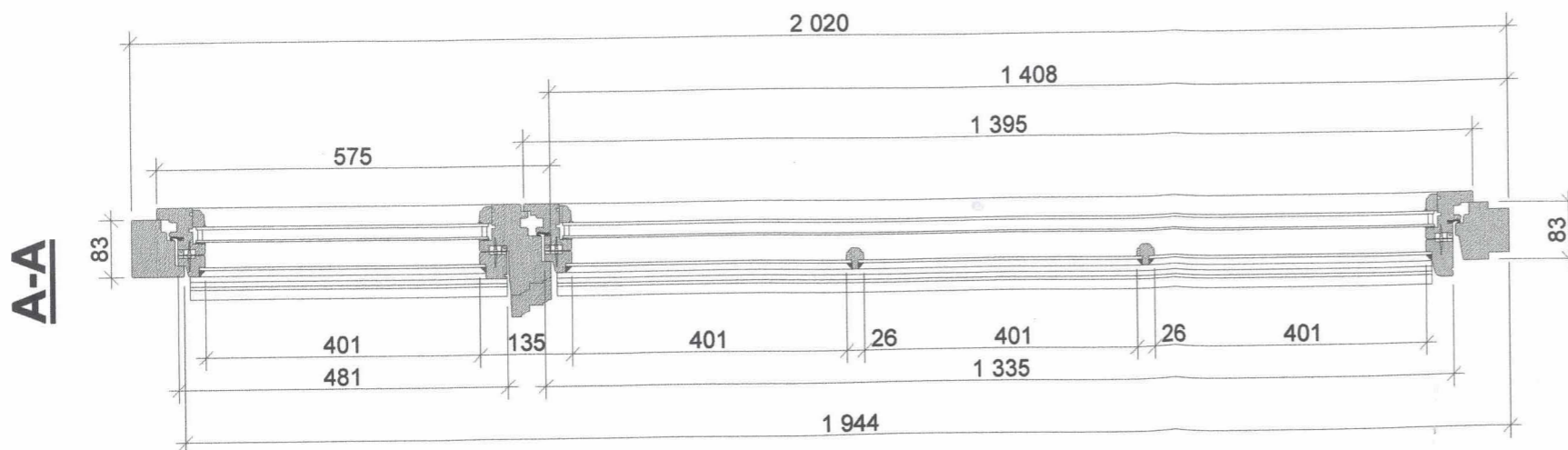
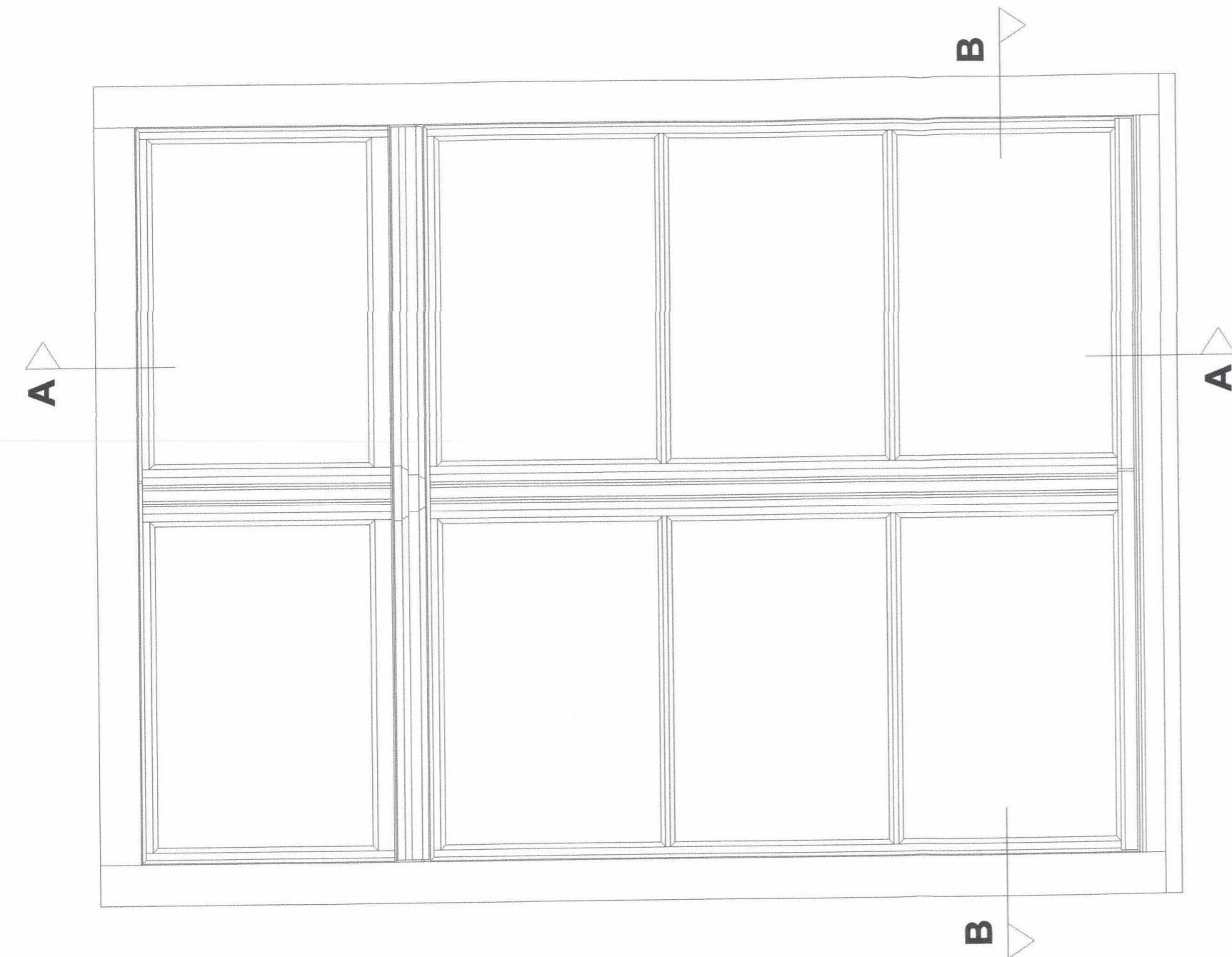

TYP OKNA : T6
DOTYCZY OKIEN NR : 78

mgr inż. arch. Marek Wroński
Upr. 2 *M* / as. 1 pkt 1
prawa bud. Nr ewid. 497/Ww/73

WYKONAWCA: Pracownia projektowa "STARY DOM" Bartłomiej Jankowski ul. Bohaterów znad Nysy 1, 59-630 Mirsk tel/fax 0048 75 7834 058	INWESTOR / LOKALIZACJA OBIEKTU: Urząd Miasta Jelenia Góra Pl. Ratuszowy 58 58-500 Jelenia Góra
NAZWA PROJEKTU: PROJEKT WYMIANY I RENOWACJI STOLARKI OKIENNEJ I DRZWIOWEJ W RATUSZU W JELENIEJ GÓRZE	
NAZWA RYSUNKU: OKNO T6 - widok zewnętrzny, przekrój pionowy i poziomy	SKALA 1:10
	NR RYSUNKU 304

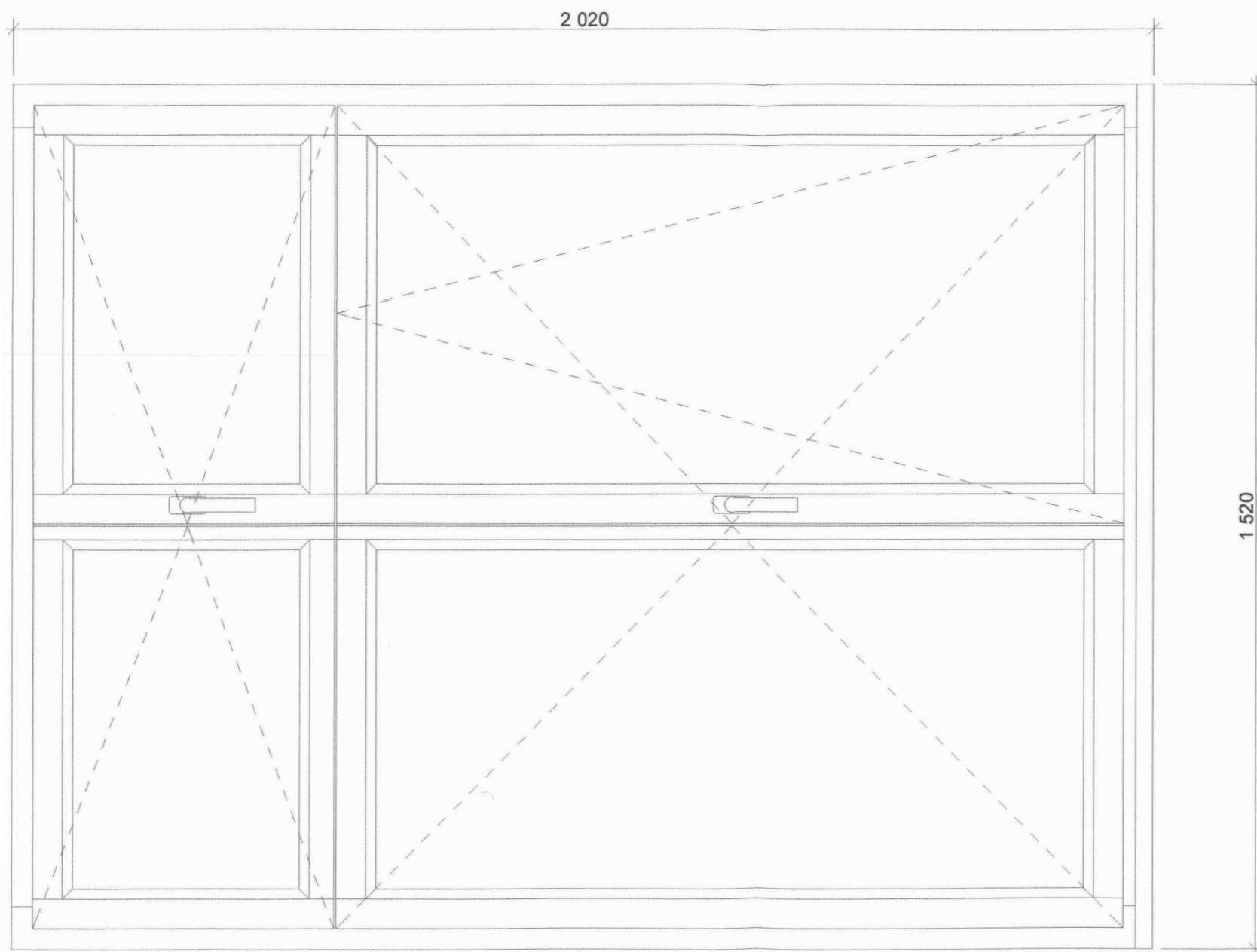

TYP OKNA : T6
 DOTYCZY OKIEN NR : 78

mgr inż. arch. Marek Wroński
 Upr. Arch. 5181. 1 pkt 1
 prawa bud. Nr ewid. 497/Ww/73

WYKONAWCA: Pracownia projektowa "STARY DOM" Bartłomiej Jankowski ul. Bohaterów z nad Nisy 1, 59-630 Mirsk tel / fax 0048 75 7834 058	INWESTOR / LOKALIZACJA OBIEKTU: Urząd Miasta Jelenia Góra Pl. Ratuszowy 58 58-500 Jelenia Góra
NAZWA PROJEKTU: PROJEKT WYMIANY I RENOWACJI STOLARKI OKIENNEJ I DRZWIOWEJ W RATUSZU W JELENIEJ GÓRZE	
NAZWA RYSUNKU: OKNO T6 - widok wewnętrzny, kierunki otwierania	SKALA 1:10
	NR RYSUNKU

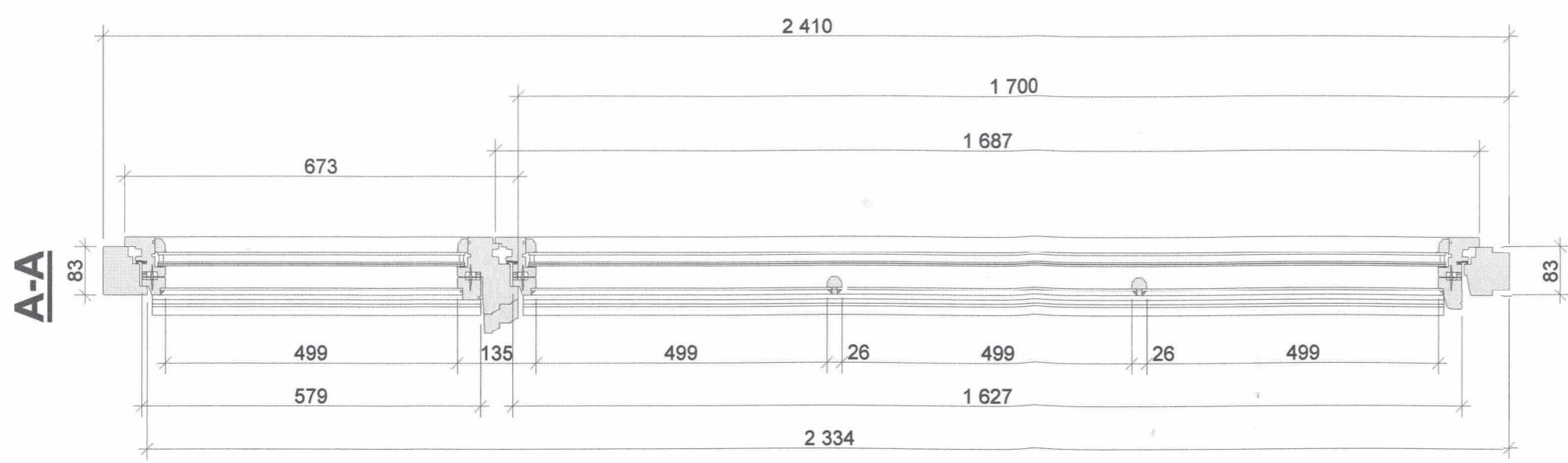
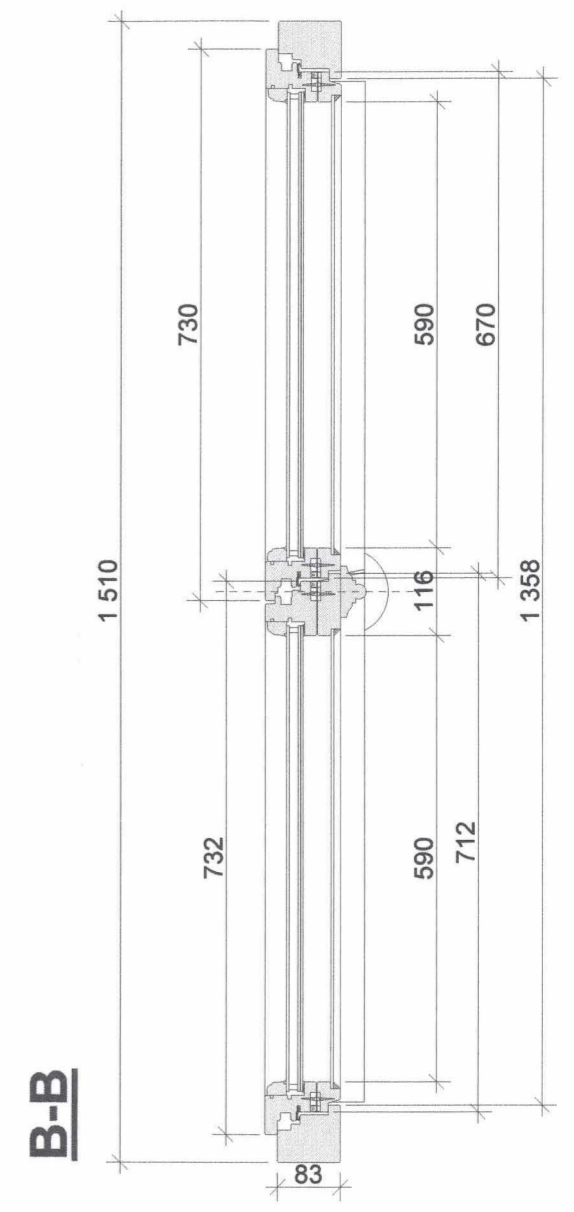
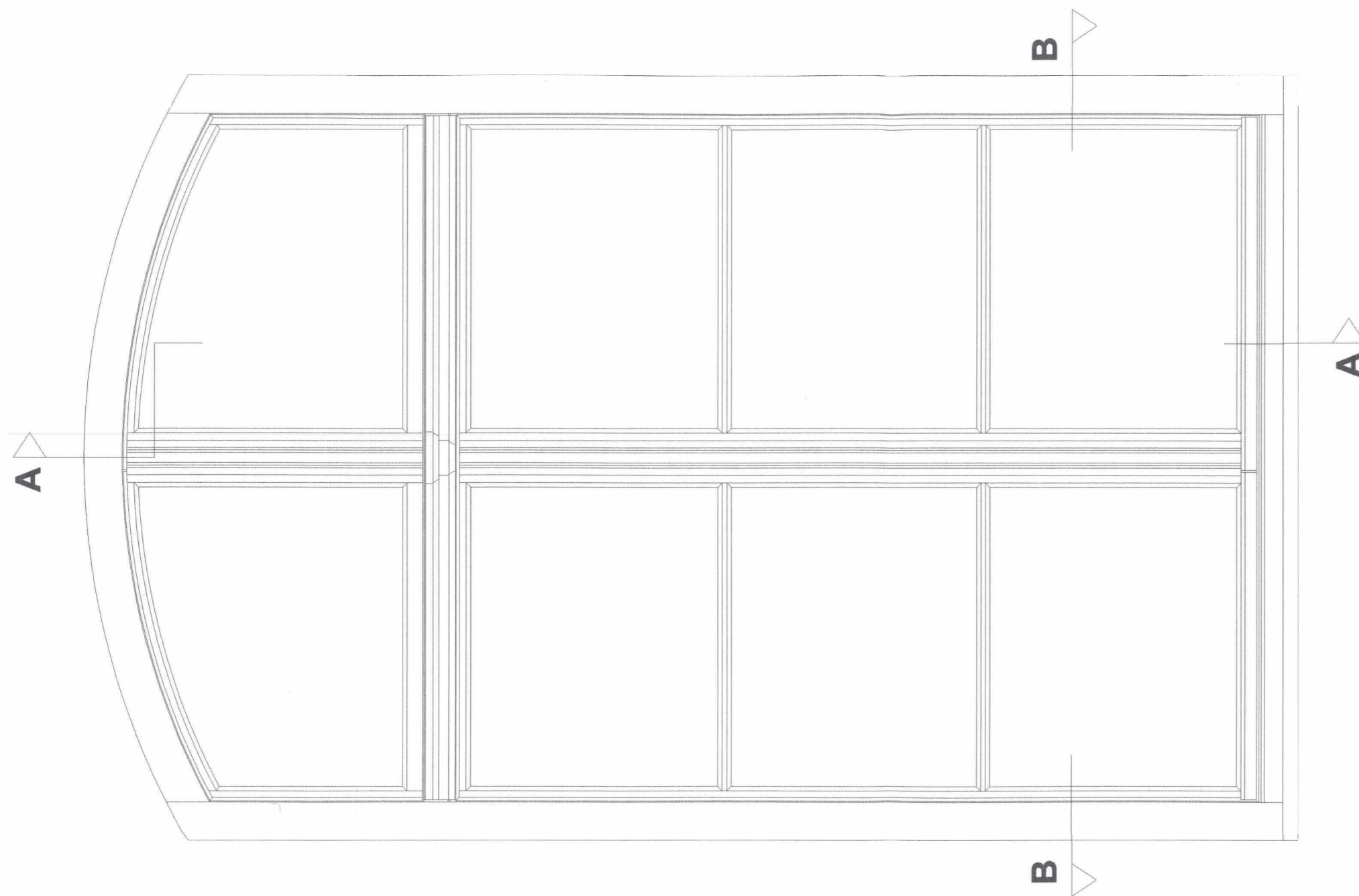

TYP OKNA : T7
DOTYCZY OKNA NR : 26

mgr inż. arch. Marek Wroński
Upř. A. 5. ust. 1 pkt 1
prawa bud. Nr ewid. 497/Ww/73

WYKONAWCA: Pracownia projektowa "STARY DOM" Bartłomiej Jankowski ul. Bohaterów <i>maxi</i> Nysy 1, 58-830 Mirk tel/fax 0048 75 7834 058	INWESTOR / LOKALIZACJA OBIEKTU: Urząd Miasta Jelenia Góra Pl. Ratuszowy 58 58-500 Jelenia Góra
NAZWA PROJEKTU: PROJEKT WYMIANY I RENOWACJI STOLARKI OKIENNEJ I DRZWIOWEJ W RATUSZU W JELENIEJ GÓRZE	
NAZWA RYSUNKU: OKNO T7 - widok zewnętrzny, przekrój pionowy i poziomy	SKALA 1:10
	NR RYSUNKU

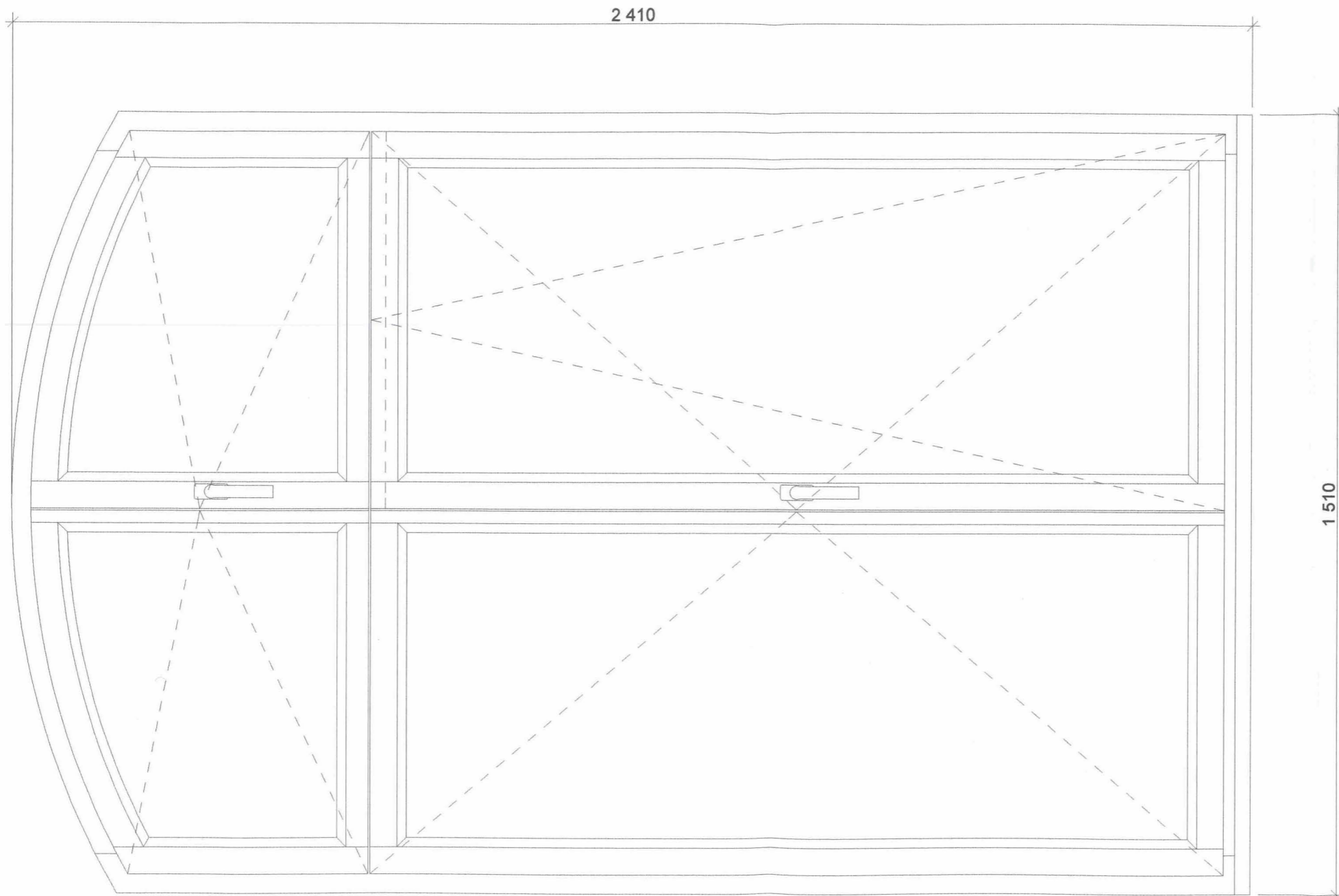

TYP OKNA : T7
 DOTYCZY OKNA NR : 26

mgr inż. arch. Marek Wroński
 Upr. 5 ust. 1 pkt 1
 prawa bud. Nr ewid. 497/Ww/73

WYKONAWCA: Pracownia projektowa "STARY DOM" Bartłomiej Jankowski ul. Bohaterów mad Nysy 1, 59-630 Mirsk tel / fax 0048 75 7834 058	INWESTOR / LOKALIZACJA OBIEKTU: Urząd Miasta Jelenia Góra Pl. Ratuszowy 58 58-500 Jelenia Góra
NAZWA PROJEKTU: PROJEKT WYMIANY I RENOWACJI STOLARKI OKIENNEJ I DRZWIOWEJ W RATUSZU W JELENIEJ GÓRZE	
NAZWA RYSUNKU: OKNO T7 - widok wewnętrzny, kierunki otwierania	SKALA 1:10
	NR RYSUNKU

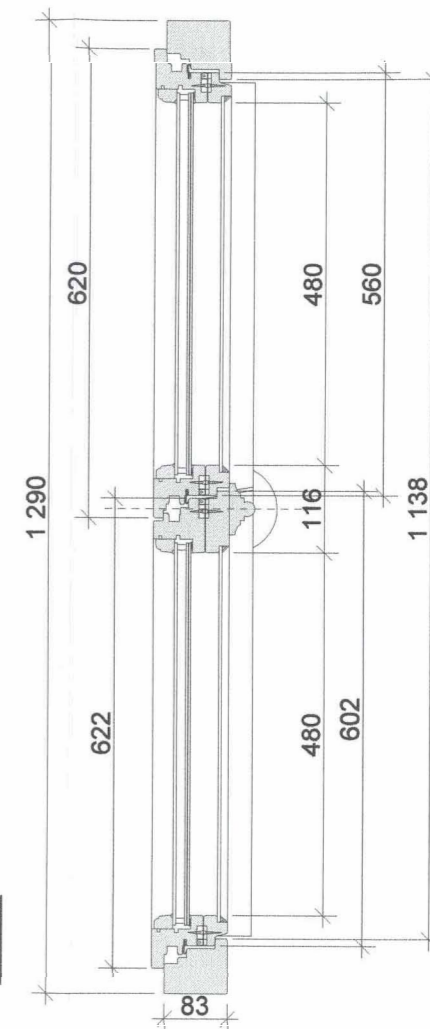
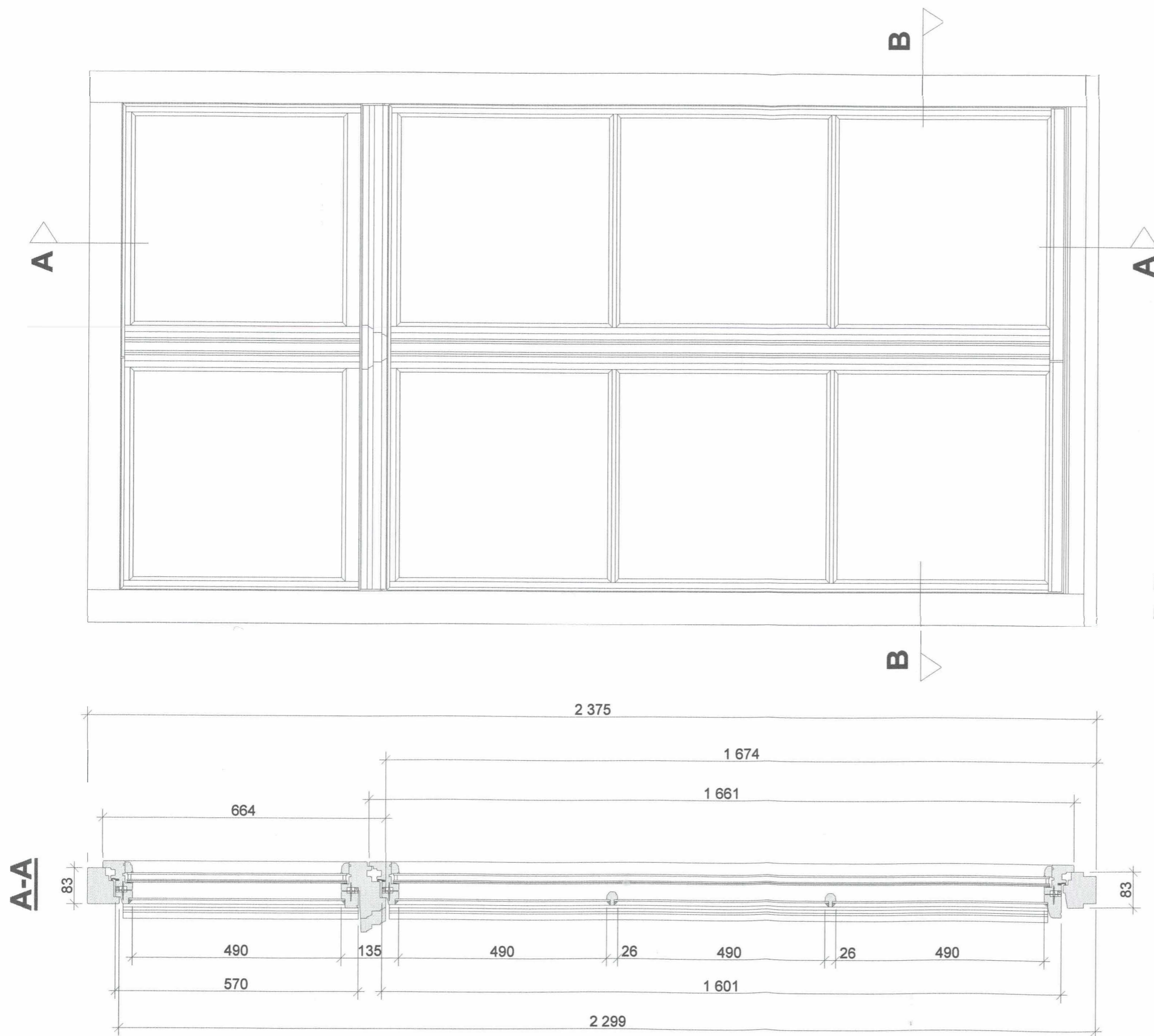

TYP OKNA : T8
DOTYCZY OKIEN NR : 11, 12

mgr inż. arch. Marek Wroński
Up. 5 ust. 1 pkt 1
prawa bud. Nr ewid. 497/Ww/73

WYKONAWCA: Pracownia projektowa "STARY DOM" Bartłomiej Jankowski ul. Bohaterów znad Nysy 1, 59-630 Mirsk tel/fax 0048 75 7834 058	INWESTOR / LOKALIZACJA OBIEKTU: Urząd Miasta Jelenia Góra Pl. Ratuszowy 58 58-500 Jelenia Góra
NAZWA PROJEKTU: PROJEKT WYMIANY I RENOWACJI STOLARKI OKIENNEJ I DRZWIOWEJ W RATYSZU W JELENIEJ GÓRZE	
NAZWA RYSUNKU: OKNO T8 - widok zewnętrzny, przekrój pionowy i poziomy	SKALA: 1:10
	NR RYSUNKU:

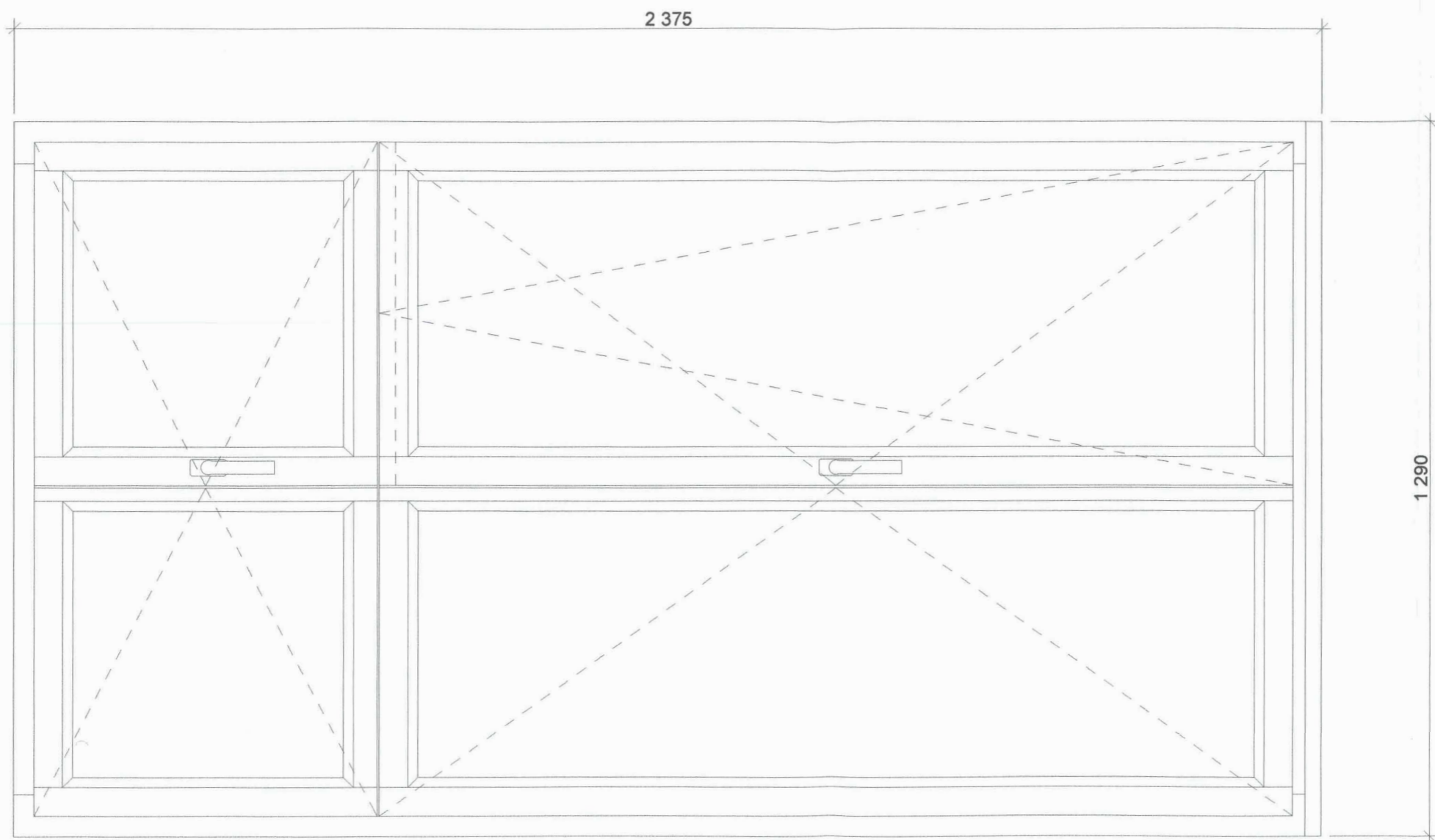

TYP OKNA : T8
 DOTYCZY OKIEN NR : 11, 12

mgr inż. arch. Marek Wroński
 Upr. S. 497/W/73
 prawa bud. Nr ewid. 497/

WYKONAWCA: Pracownia projektowa "STARY DOM" Bartłomiej Jankowski ul. Bohaterów zwał Nysy 1, 59-630 Mirsk tel / fax 0048 75 7834 058		INWESTOR I LOKALIZACJA OBIEKTU: Urząd Miasta Jelenia Góra Pl. Ratuszowy 58 58-500 Jelenia Góra	
NAZWA PROJEKTU: PROJEKT WYMIANY I RENOWACJI STOLARKI OKIENNEJ I DRZWIOWEJ W RATUSZU W JELENIEJ GÓRZE			
NAZWARYSUNKU: OKNO T8 - widok wewnętrzny, kierunki otwierania		1:10	NR RYSUNKU

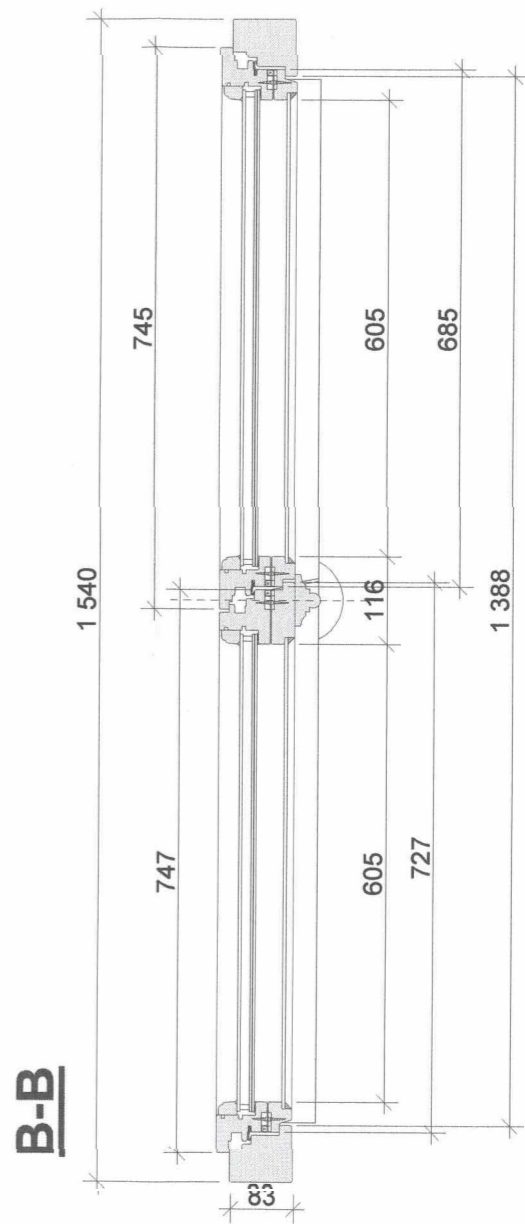
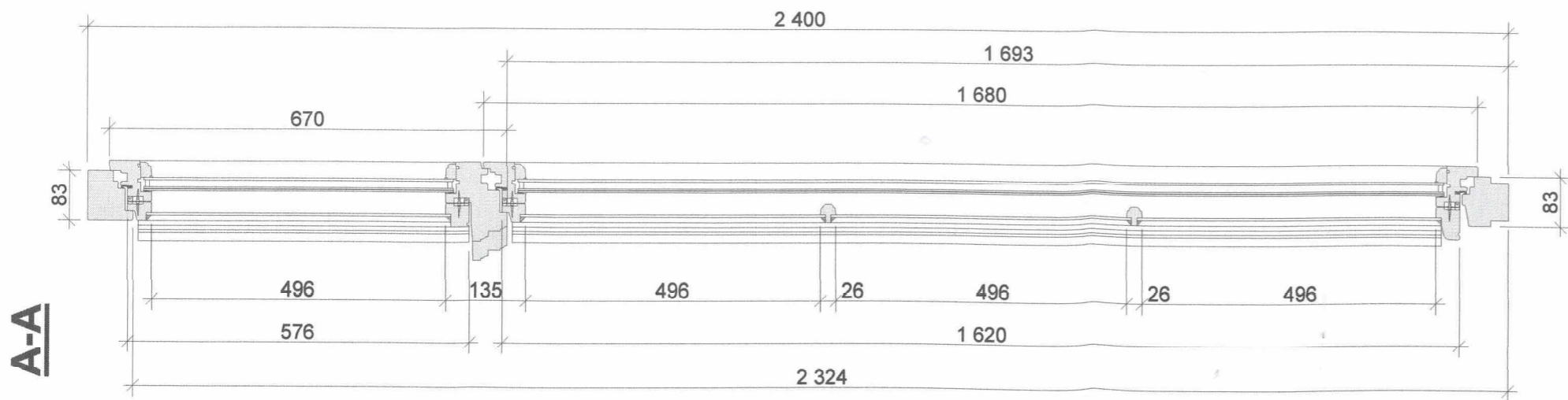
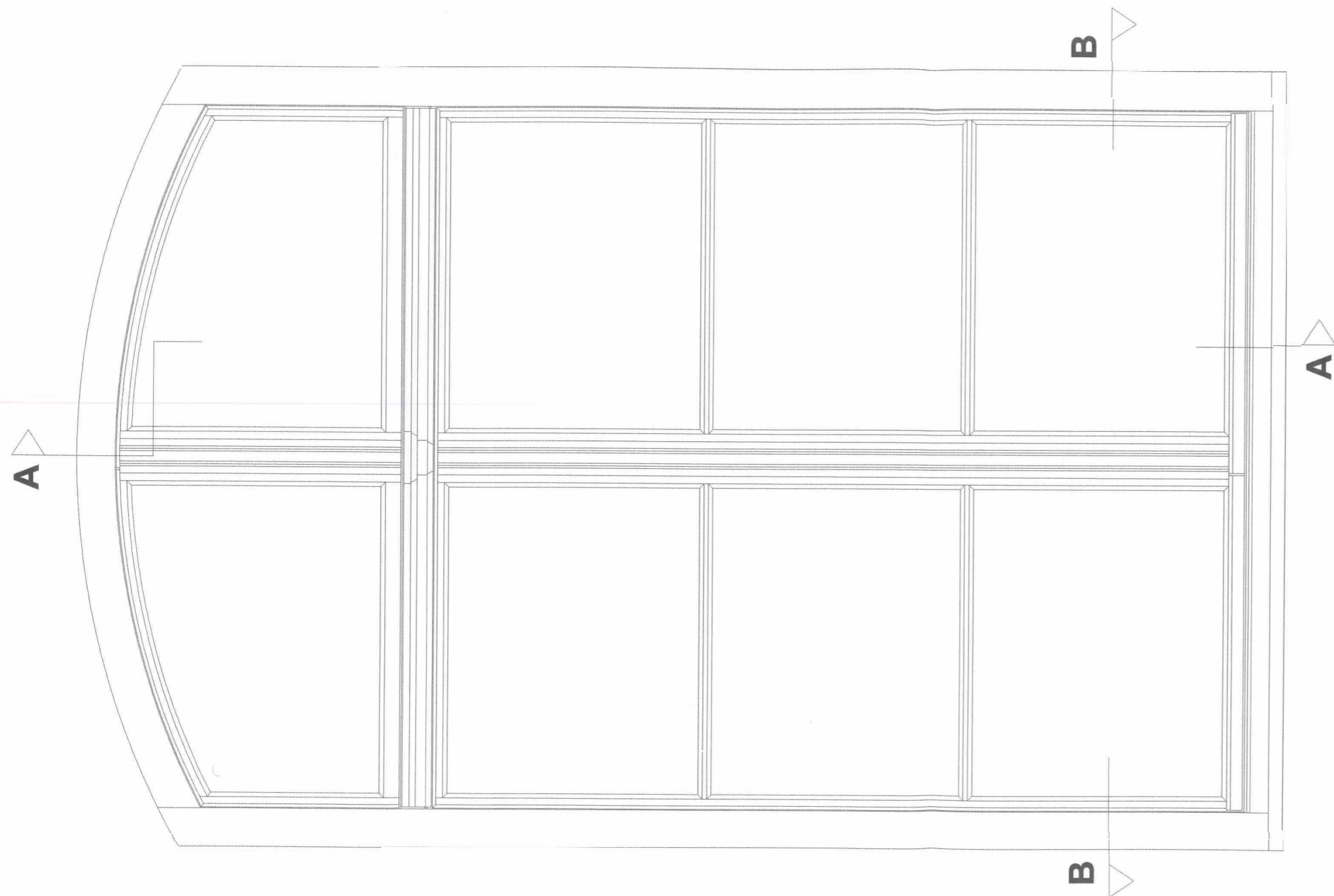

TYP OKNA : T9
DOTYCZY OKNA NR : 13

mgr inż. arch. Marek Wroński
Up. 6.5 ust. 1 pkt 1
prawa bud. Nr ewid. 497/Ww/73

WYKONAWCA: Pracownia projektowa "STARY DOM" Bartłomiej Jankowski ul. Bohaterów znad Nysy 1, 59-630 Mirsk tel / fax 0048 75 7834 058	INWESTOR / LOKALIZACJA OBIEKTU: Urząd Miasta Jelenia Góra Pl. Ratuszowy 58 58-500 Jelenia Góra
NAZWA PROJEKTU: PROJEKT WYMIANY I RENOWACJI STOLARKI OKIENNEJ I DRZWIOWEJ W RATUSZU W JELENIEJ GÓRZE	
NAZWA RYSUNKU: OKNO T9 - widok zewnętrzny, przekrój pionowy i poziomy	NR RYSUNKU: 1:10

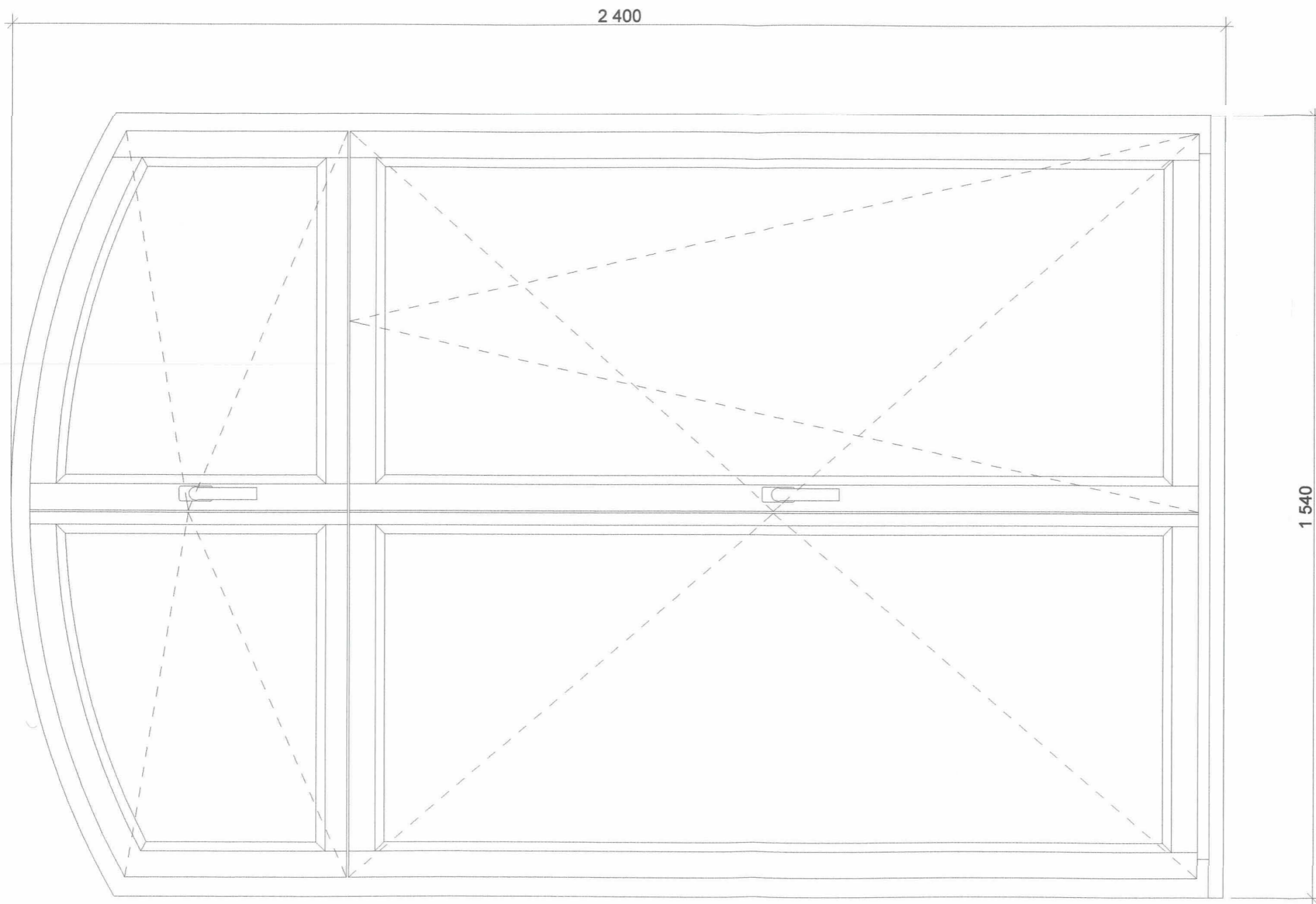

TYP OKNA : T9
DOTYCZY OKNA NR : 13

mgr inż. arch. Marek Wroński
Upz. 3.5.15.1 pkt I
prawa bud. Nr ewid. 497/Ww/73

WYKONAWCA: Pracownia projektowa "STARY DOM" Bartłomiej Jankowski ul. Bohaterów znad Nysy 1, 59-630 Mirsk tel / fax 0048 75 7834 058	INWESTOR / LOKALIZACJA OBIEKTU: Urząd Miasta Jelenia Góra Pl. Ratuszowy 58 58-500 Jelenia Góra	
NAZWA PROJEKTU: PROJEKT WYMIANY I RENOWACJI STOLARKI OKIENNEJ I DRZWIOWEJ W RATUSZU W JELENIEJ GÓRZE		
NAZWA RYSUNKU: OKNO T9 - widok wewnętrzny, kierunki otwierania	SKALA 1:10	NR RYSUNKU

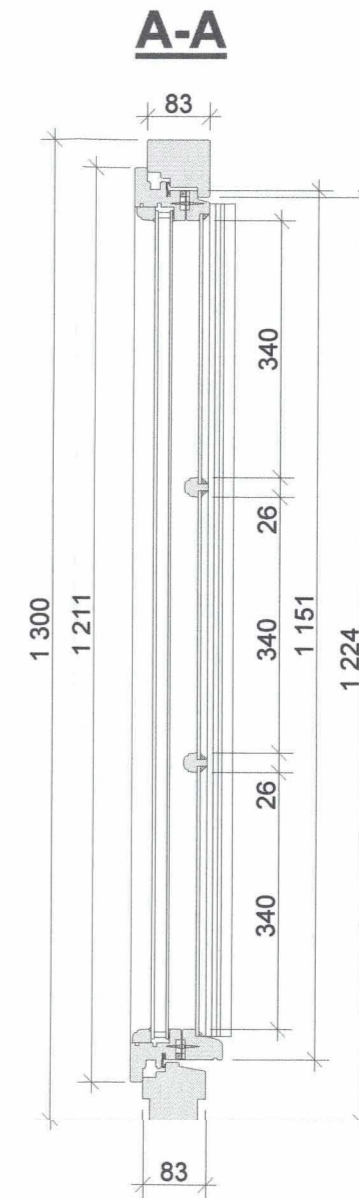
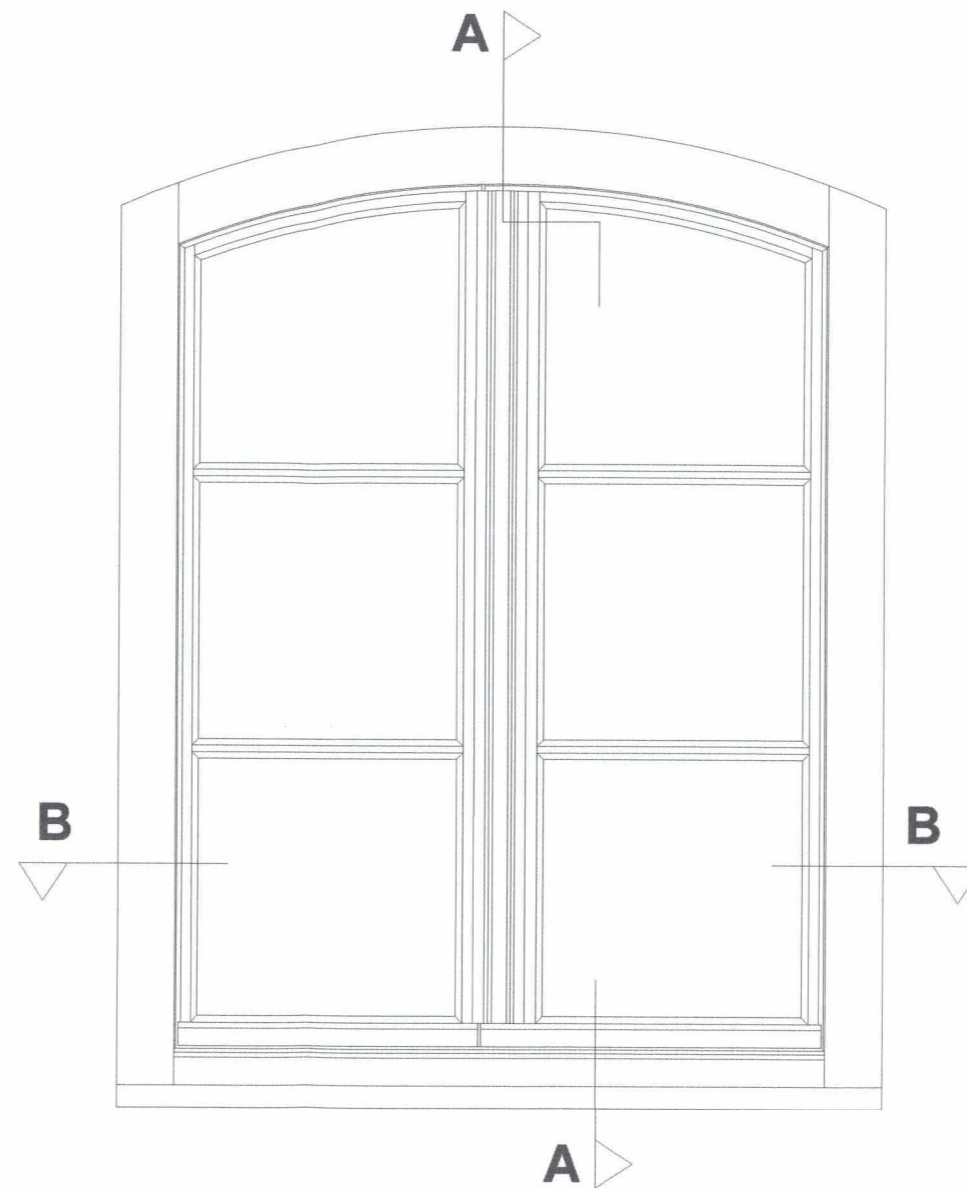
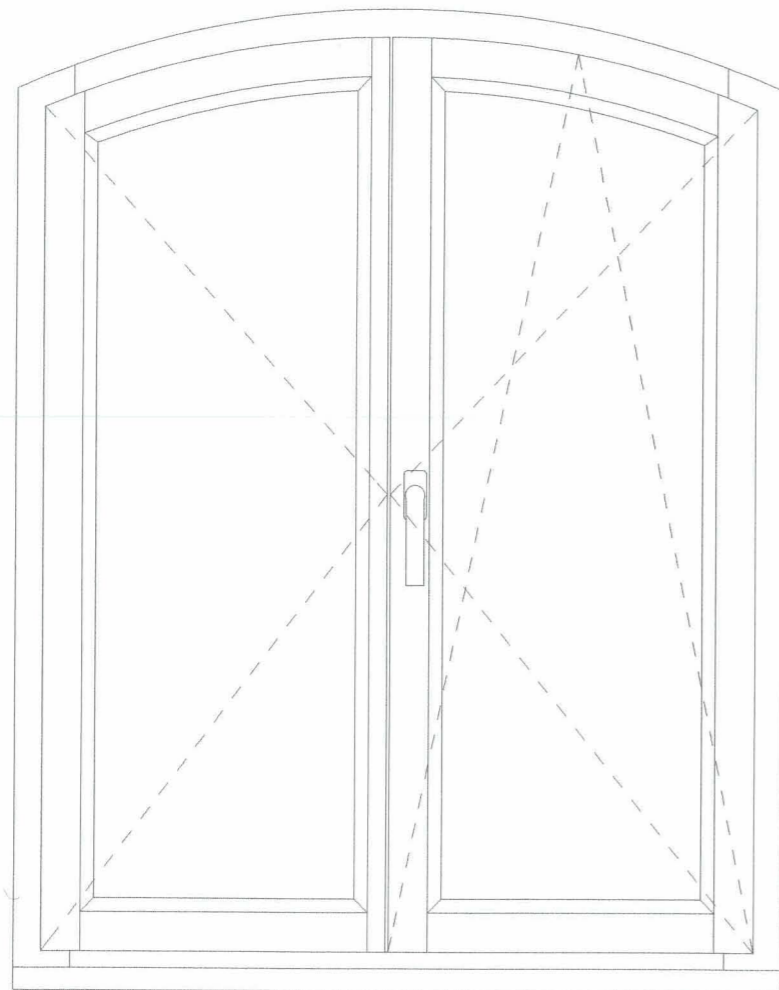

N P OKNA : T10
DOTYCZY OKNA NR : 93 ,94 ,97 ,98

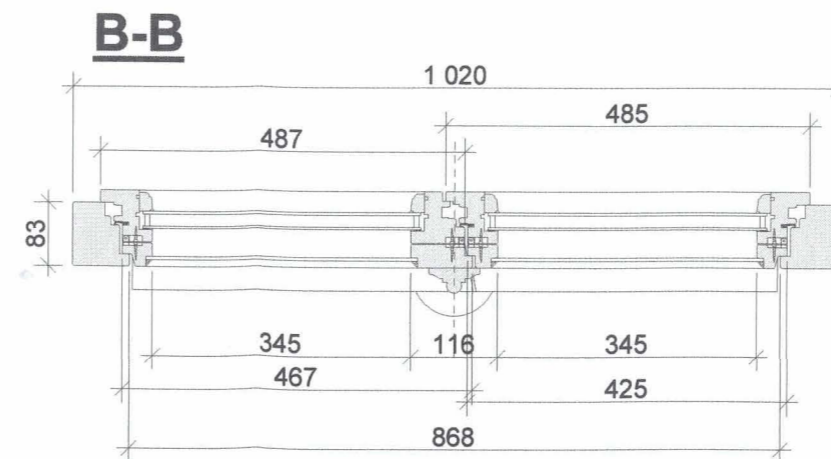

mgr inż. arch. Marek Wroński
Upz. 28.5 ust. 1 pkt 1
prawa bud. Nr ewid. 497/Ww/73

WYKONAWCA: Pracownia projektowa "STARY DOM" Bartłomiej Jankowski ul. Bohaterów znad Nysy 1, 59-630 Mirsk tel / fax 0048 75 7834 058	INWESTOR / LOKALIZACJA OBIEKTU: Urząd Miasta Jelenia Góra Pl. Ratuszowy 58 58600 Jelenia Góra
NAZWA PROJEKTU: PROJEKT WYMIANY I RENOWACJI STOLARKI OKIENNEJ I DRZWIOWEJ W RATUSZU W JELENIEJ GÓRZE	
NAZWA RYSUNKU: OKNO T10 - widok zewnętrzny i wewnętrzny, przekrój pionowy i poziomy, konstrukcja	SKALA 1:10
NR RYSUNKU	

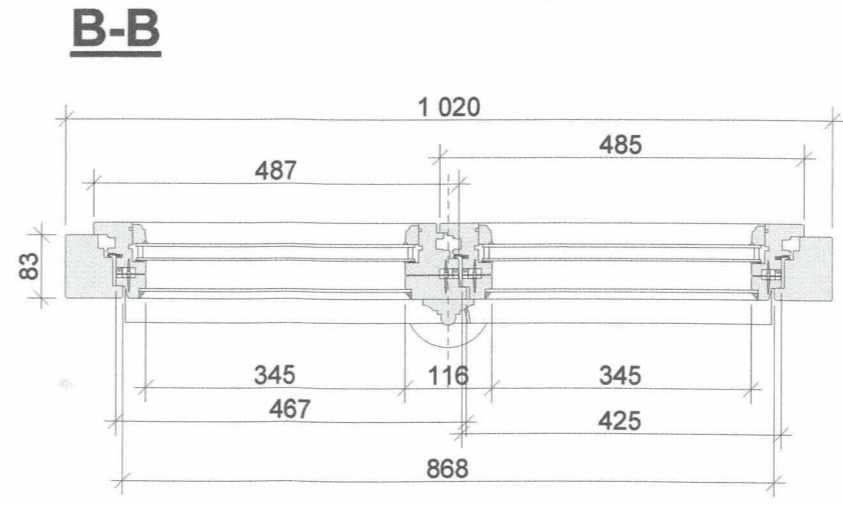
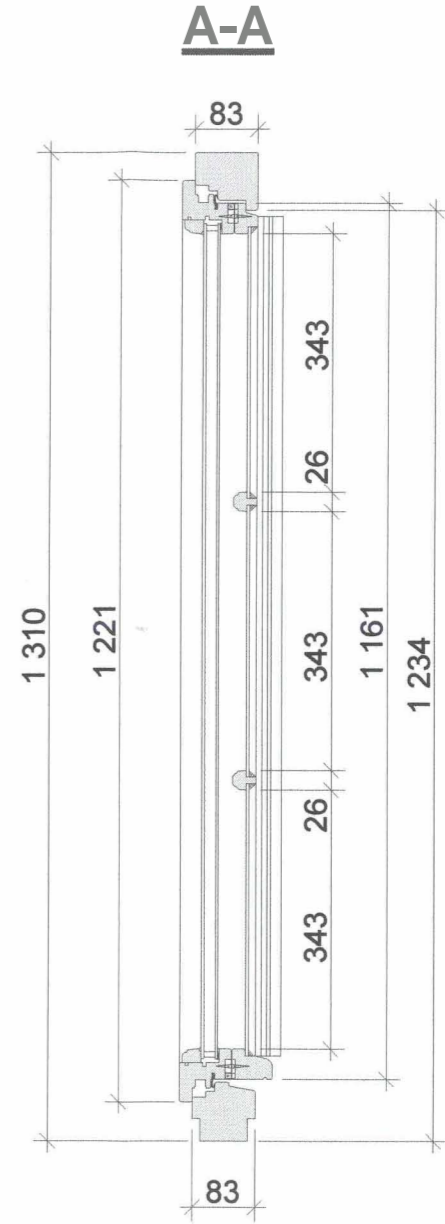
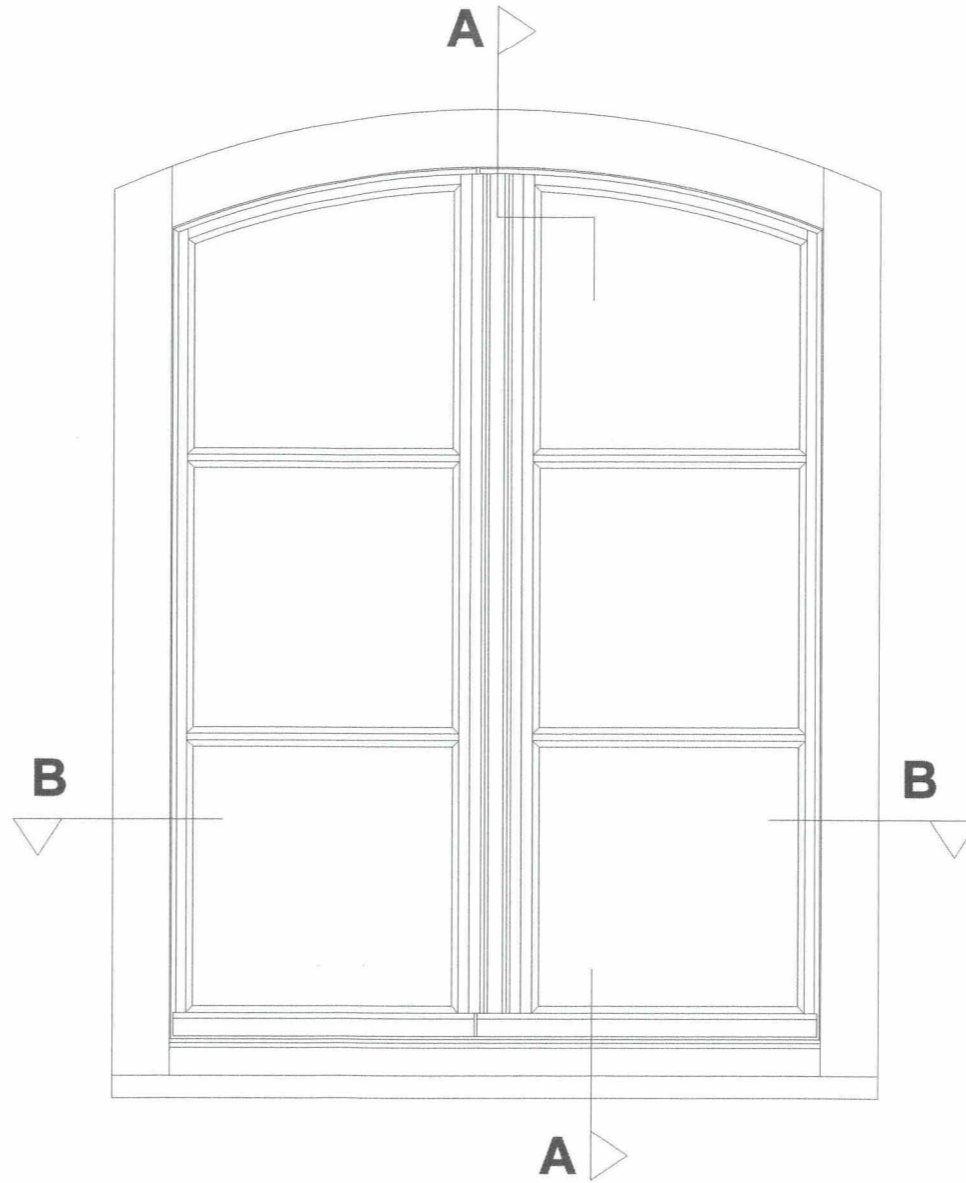
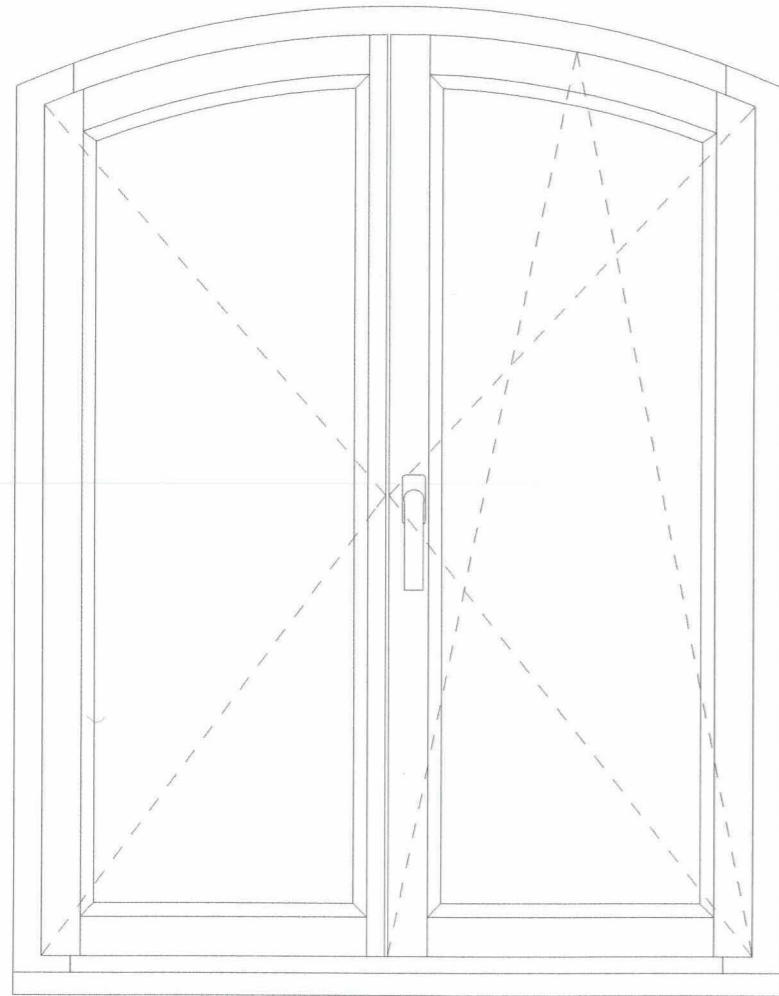

N P OKNA : T11
 DONCZY OKNA NR : 91, 92, 95, 96, 101, 102

mgr inż. arch. Marek Woński
 Upy 3 5 ust. 1 pkt 1
 prawa bud. nr ewid. 497/Ww/73

WYKONAWCA: Pracownia projektowa "STARY DOM" Bartłomiej Jankowski ul. Bohaterów znad Nysy 1, 59-630 Mirsk tel/fax 0048 75 7834 058	INWESTOR / LOKALIZACJA OBIEKTU: Urząd Miasta Jelenia Góra Pl. Ratuszowy 58 58600 Jelenia Góra
NAZWA PROJEKTU: PROJEKT WYMIANY I RENOWACJI STOLARKI OKIENNEJ I DRZWIOWEJ W RATUSZU W JELENIEJ GÓRZE	
NAZWA RYSUNKU: OKNO T11 - widok zewnętrzny i wewnętrzny, przekrój pionowy i poziomy,	SKALA 1:10
	NR RYSUNKU

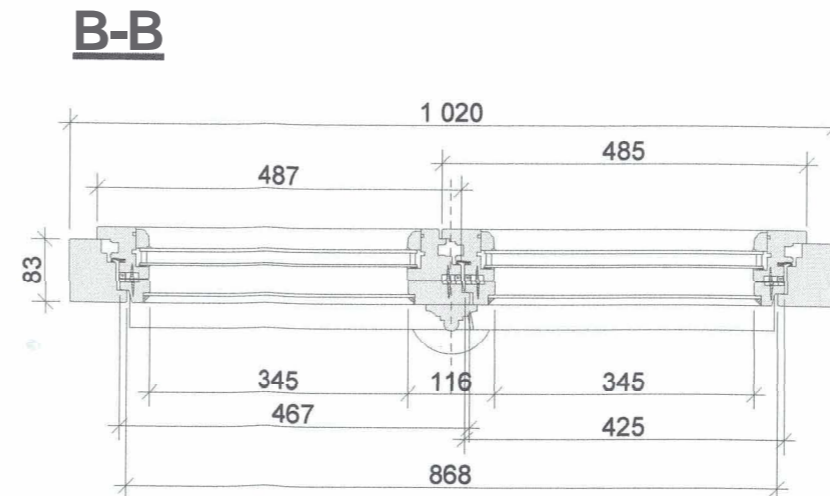
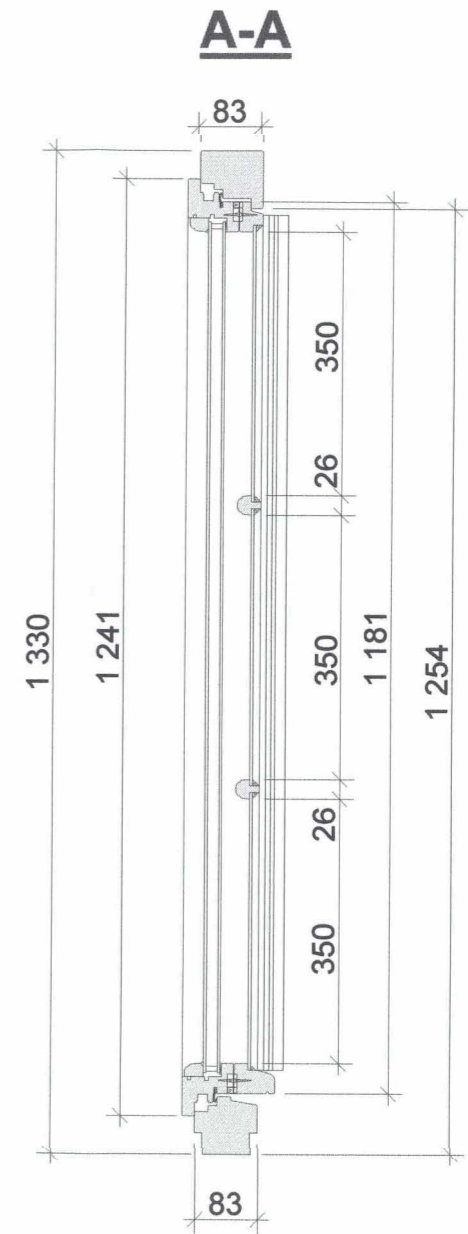
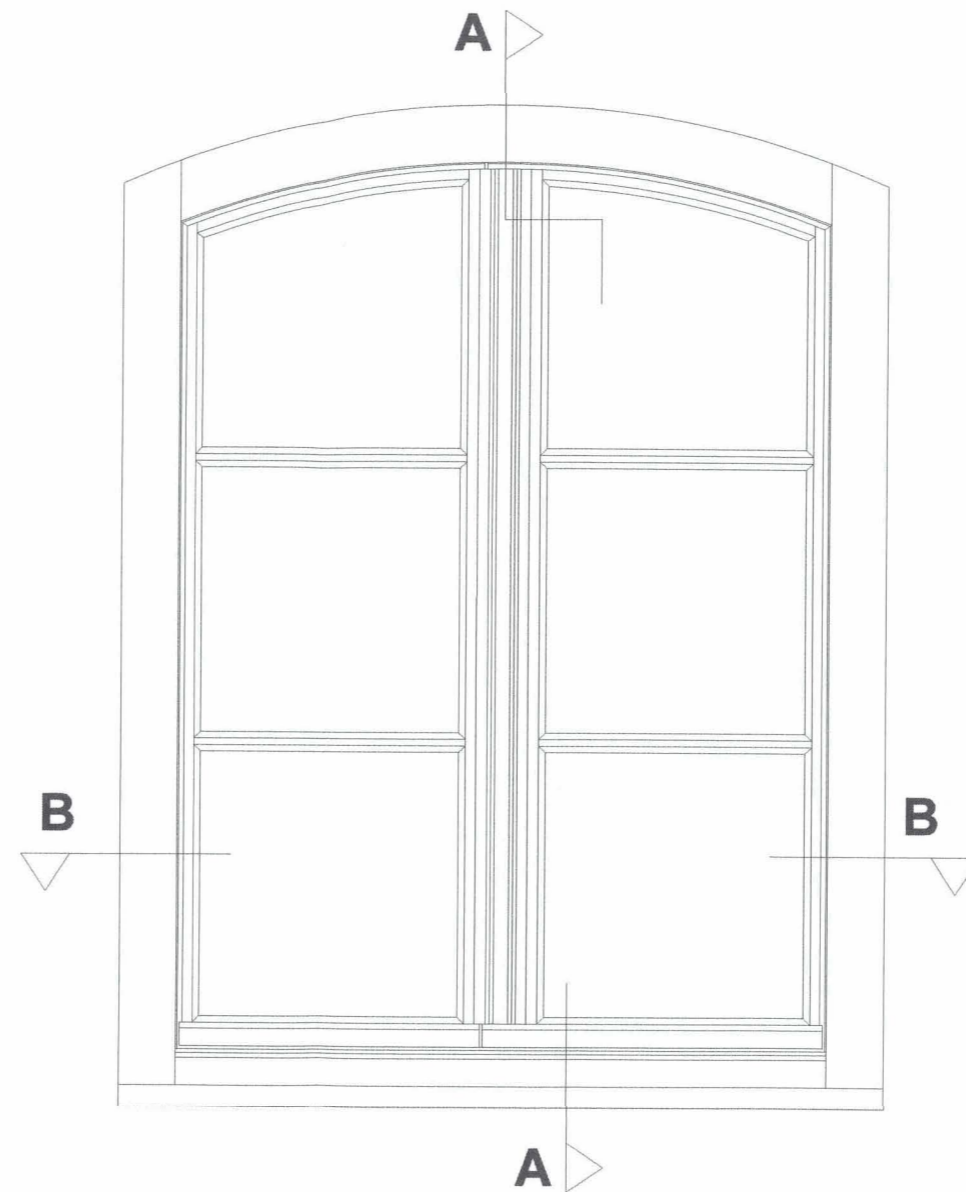
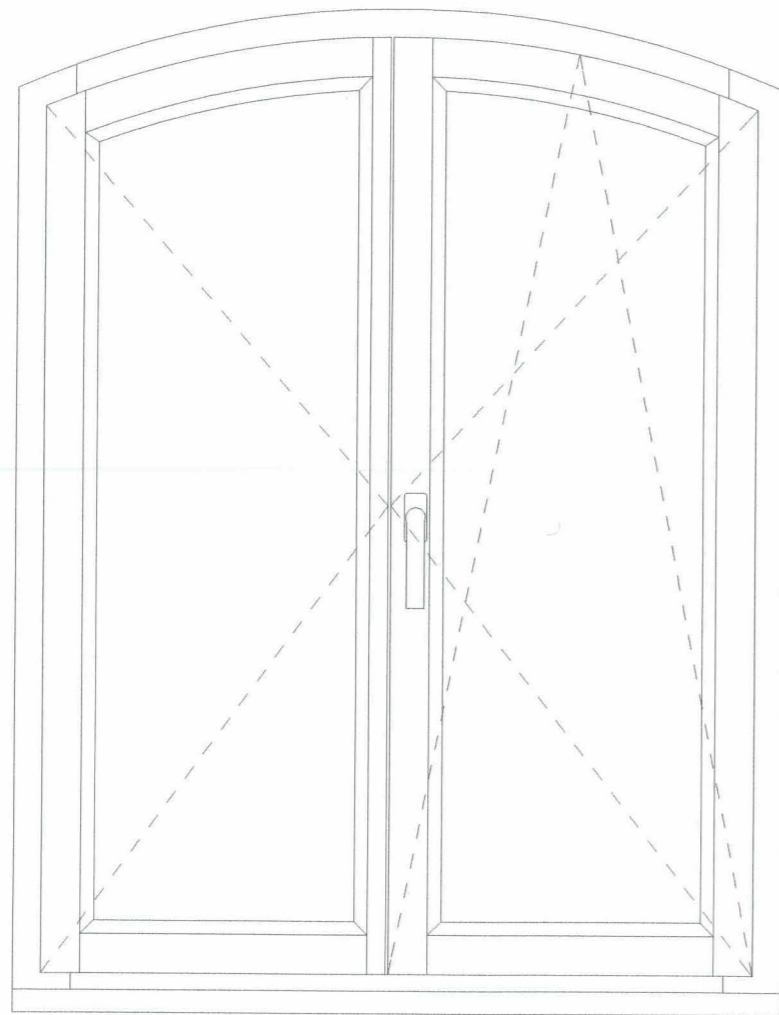

TYP OKNA : T12
DOTYCZY OKNA NR : 99,100

mgr inż. arch. Marek Wroński
Upw. 3.5 ust. 1 pkt 1
prawa bud. Nr ewid. 497/Ww/73

WYKONAWCA: Pracownia projektowa "STARY DOM" Bartłomiej Jankowski ul. Bohaterów znad Nysy 1, 59-630 Mirsk tel/fax 0048 75 7834 058	INWESTOR I LOKALIZACJA OBIEKTU: Urząd Miasta Jelenie Góra Pl. Ratuszowy 58 58-500 Jelenie Góra
NAZWA PROJEKTU: PROJEKT WYMIANY I RENOWACJI STOLARKI OKIENNEJ I DRZWIOWEJ W RATUSZU W JELENIEJ GÓRZE	
NAZWA RYSUNKU: OKNO T12 - widok zewnętrzny i wewnętrzny, przekrój pionowy i poziomy,	SKALA 1:10 NR RYSUNKU

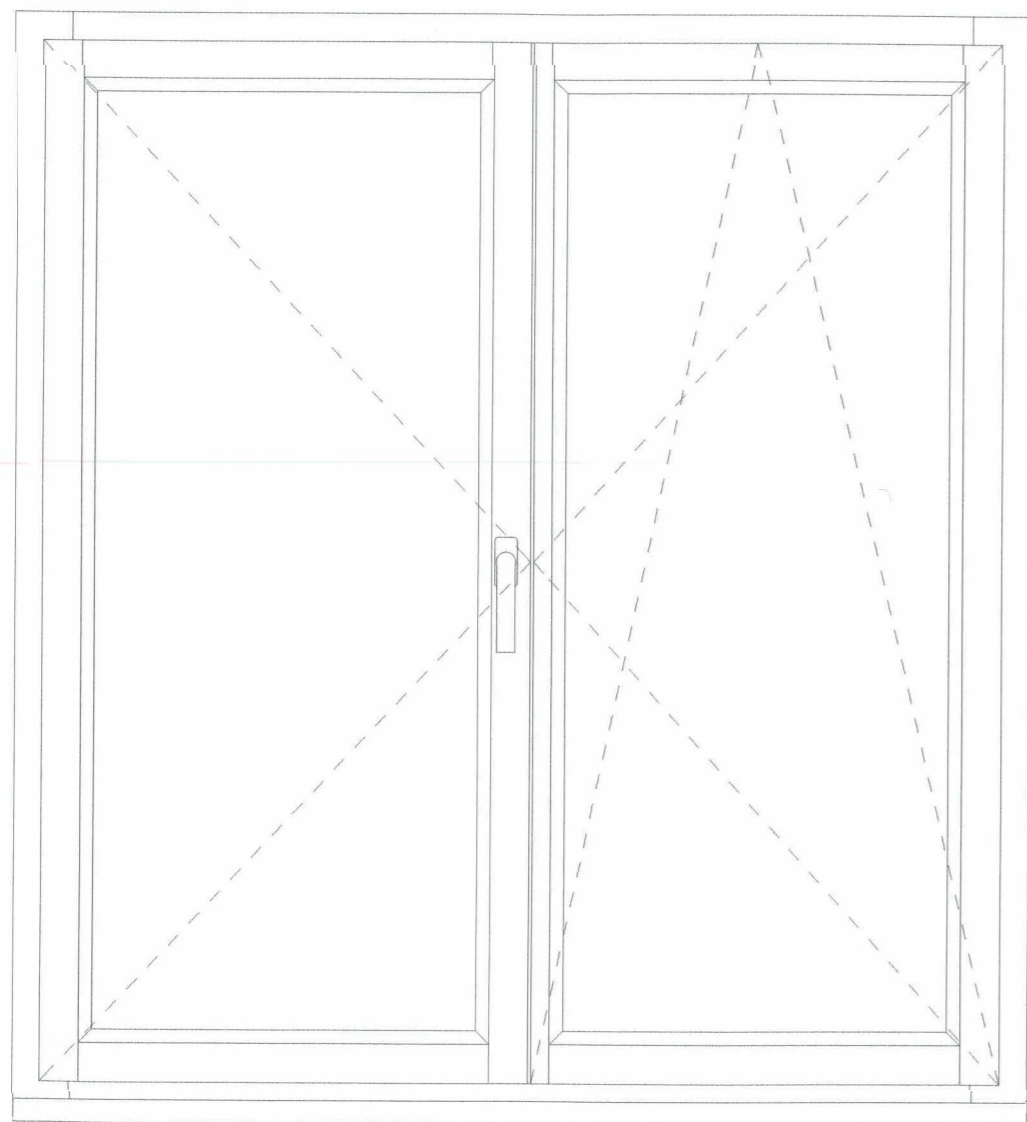

TYP OKNA : T13
DOTYCZY OKNA NR : 103

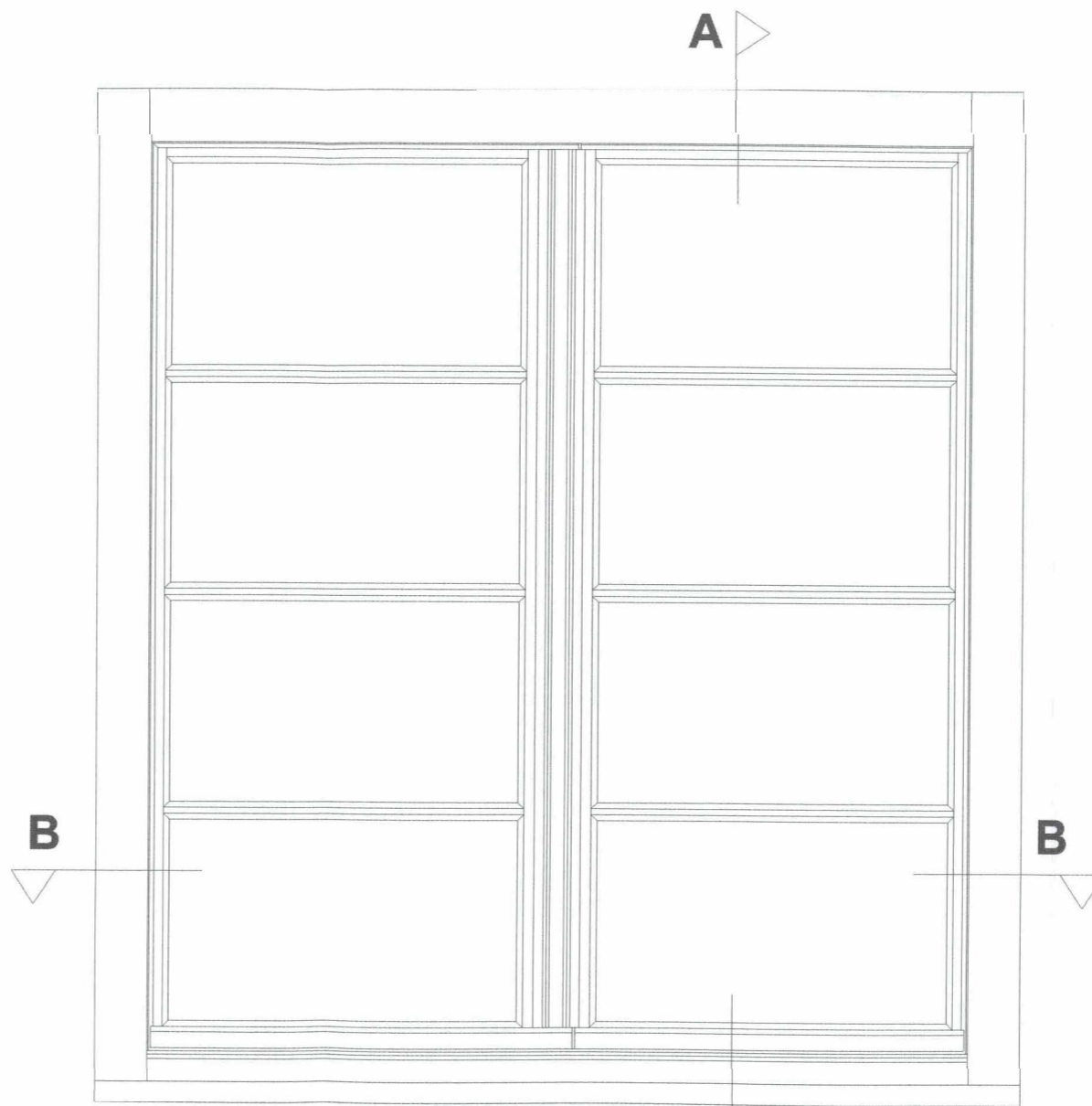

B-B

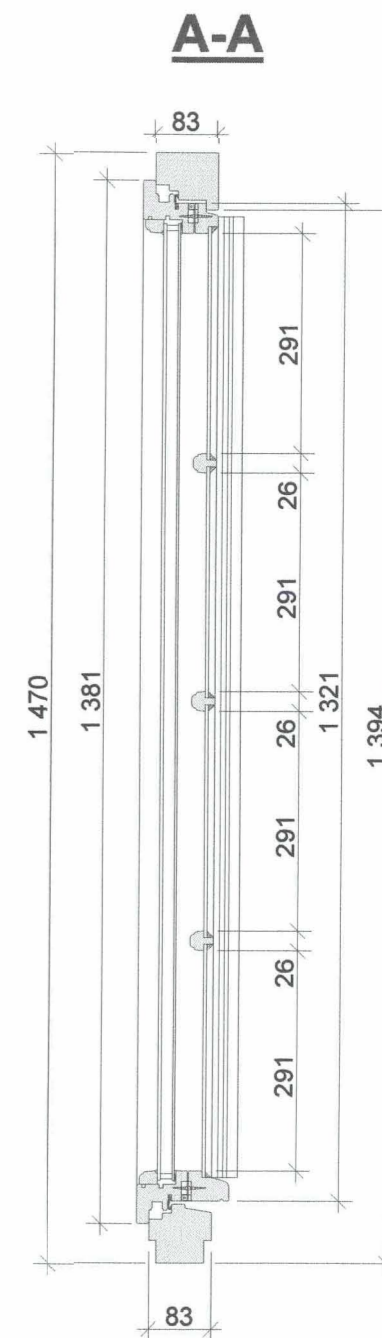
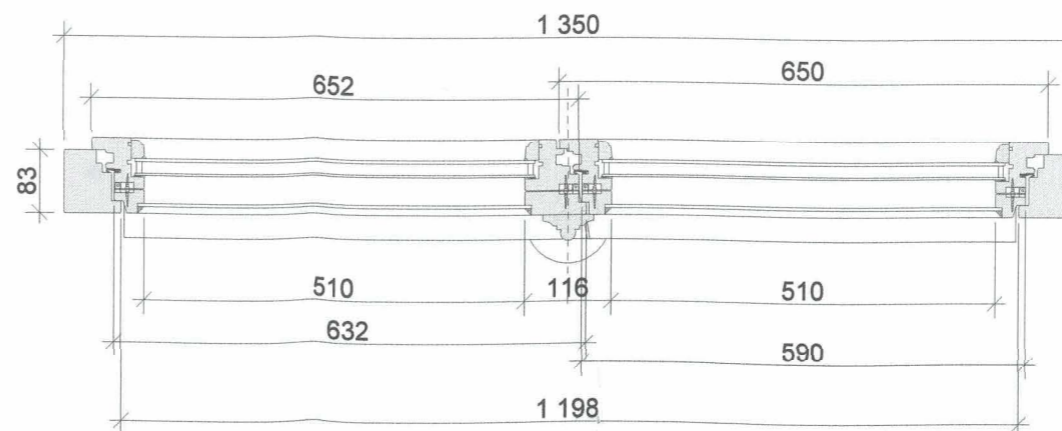

mgr inż. arch. Marek Woźniak
Upr. z 5 ust. 1 pkt 1
prawa bud. Nr ewid. 497/Ww/73

WYKONAWCA: Pracownia projektowa "STARY DOM" Bartłomiej Jankowski ul. Bohaterów znad Nisy 1, 59-630 Mirsk tel / fax 0048 75 7834 058	INWESTOR I LOKALIZACJA OBIEKTU: Urząd Miasta Jelenia Góra Pl. Ratuszowy 58 58-500 Jelenia Góra
NAZWA PROJEKTU: PROJEKT WYMIANY I RENOWACJI STOLARKI OKIENNEJ I DRZWIOWEJ W RATUSZU W JELENIEJ GÓRZE	
NAZWA RYSUNKU: OKNO T13 - widok zewnętrzny i wewnętrzny, przekrój pionowy i poziomy	SKALA 1:10
	NR RYSUNKU

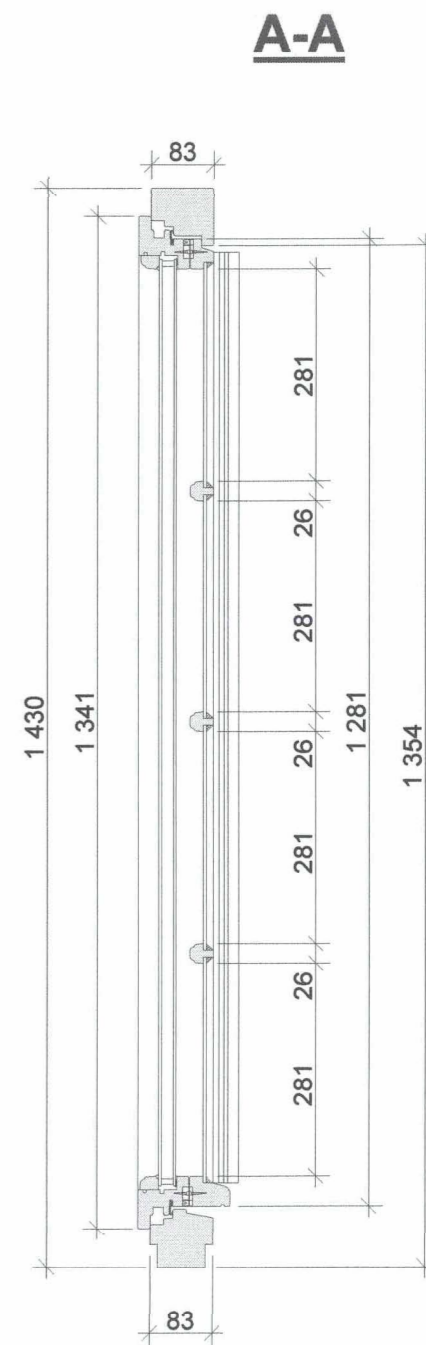
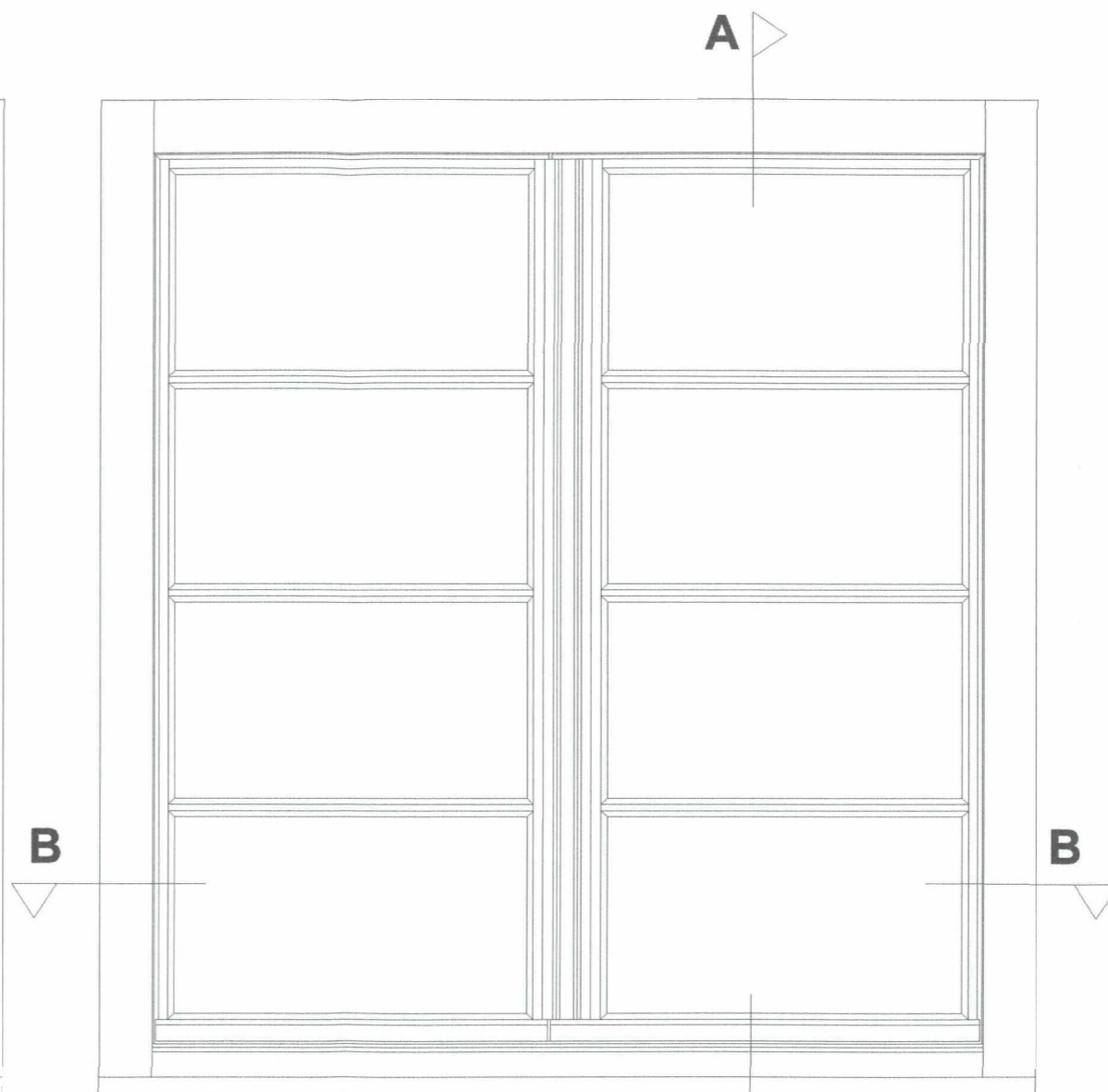
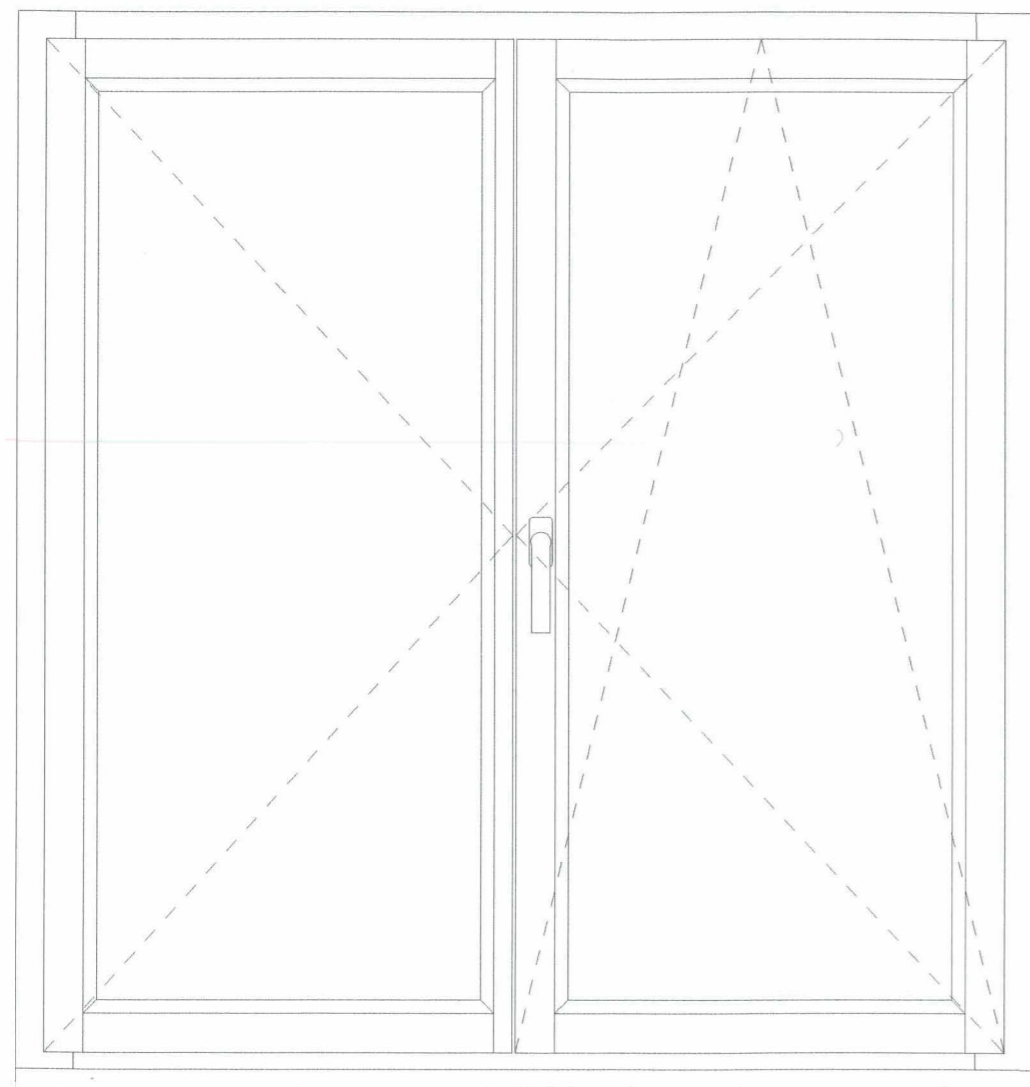

TYP OKNA : T14
DOTYCZY OKNA NR : 104

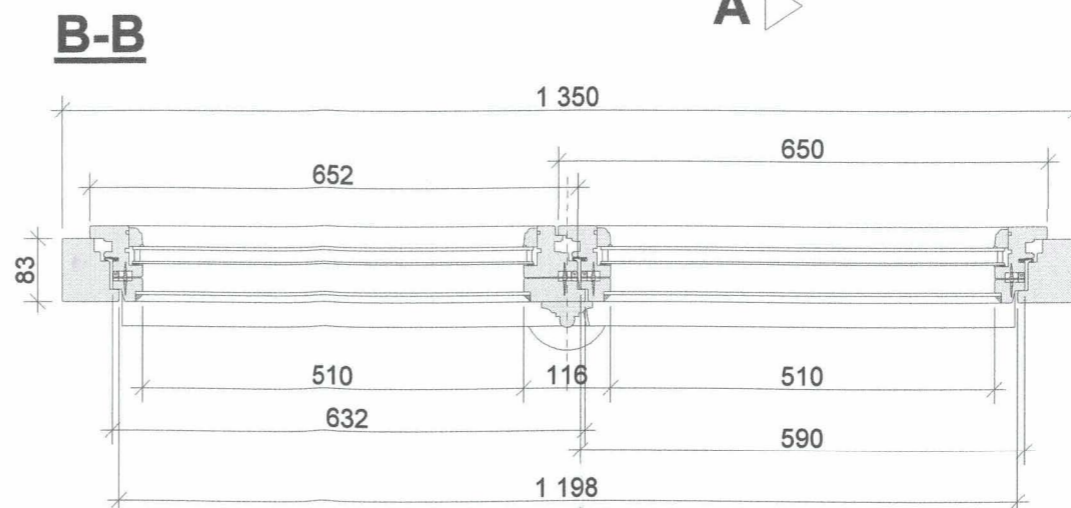

mgr inż. arch. Matek Wroński
Upr. ... pkt 1
prawa bud. Nr ewid. 497/Ww/73

WYKONAWCA: Pracownia projektowa "STARY DOM" Bartłomiej Jankowski ul. Bohaterów znad Nysy 1, 59-630 Mirsk tel / fax 0048 75 7834 058	INWESTOR / LOKALIZACJA OBIEKTU: Urząd Miasta Jelenia Góra Pl. Ratuszowy 58 58-500 Jelenia Góra
NAZWA PROJEKTU: PROJEKT WYMIANY I RENOWACJI STOLARKI OKIENNEJ I DRZWIOWEJ W RATUSZU W JELENIEJ GÓRZE	
NAZWA RYSUNKU: OKNO T14 - widok zewnętrzny i wewnętrzny, przekrój pionowy i poziomy, kierunki otwierania	SKALA 1:10
	NR RYSUNKU

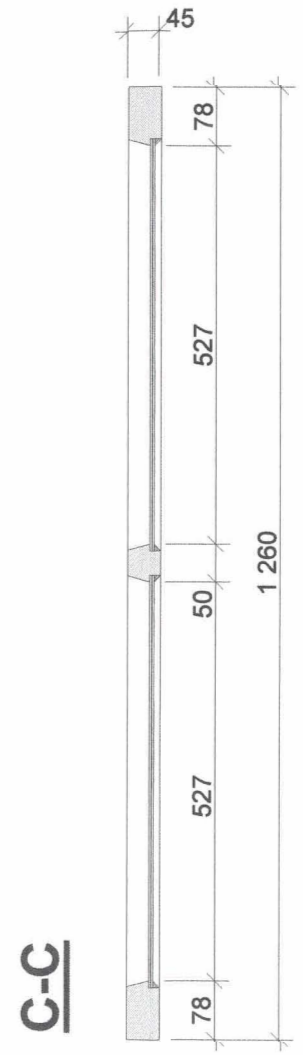
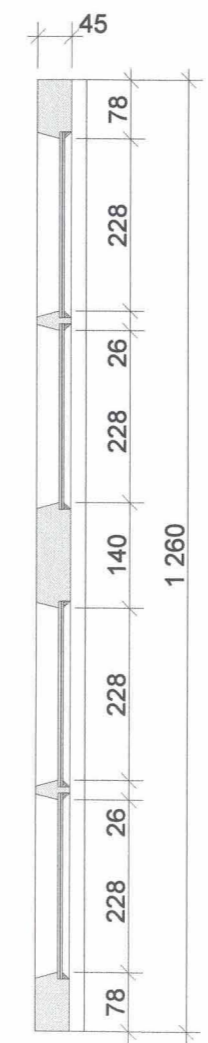
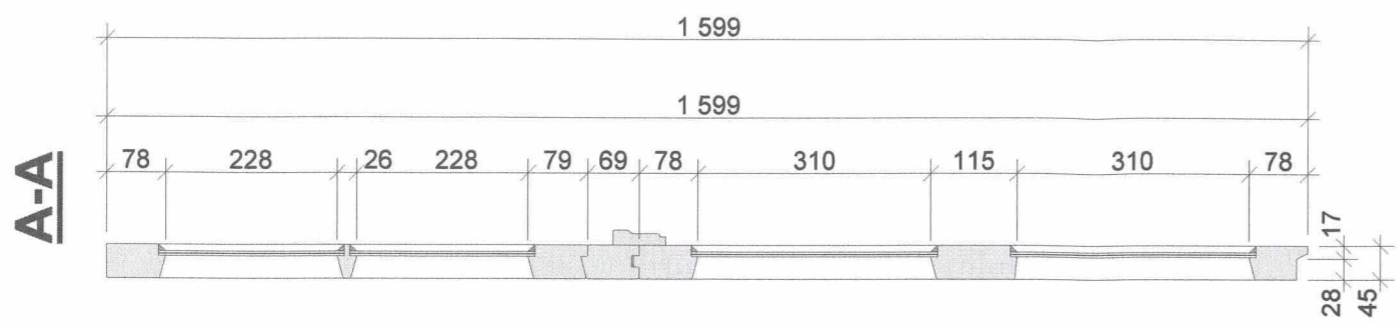
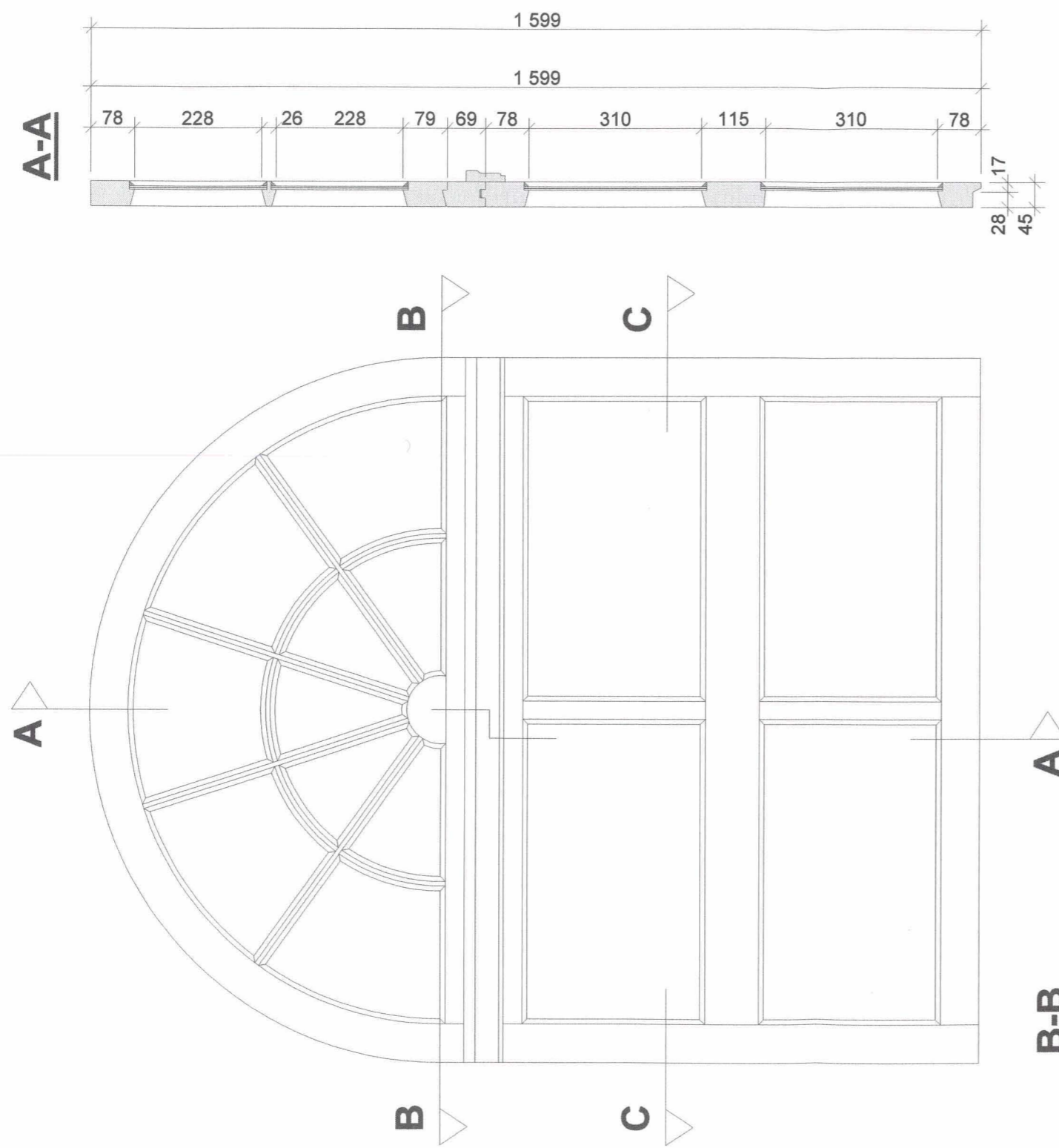

TYP OKNA : T15
 DOTYCZY OKNA NR : 105, 106, 107

mgr inż. arch. Marek Wroński
 Upr. 497/Ww/73
 prawa bud. Nr ewid. 497/Ww/73

WYKONAWCA: Pracownia projektowa "STARY DOM" Bartomiej Jankowski ul. Bohaterów znad Nisy 1, 59-630 Mirsk tel / fax 0048 75 7834 058	INWESTOR / LOKALIZACJA OBIEKTU: Urząd Miasta Jelenia Góra Pl. Ratuszowy 58 58-500 Jelenia Góra
NAZWA PROJEKTU: PROJEKT WYMIANY I RENOWACJI STOLARKI OKIENNEJ I DRZWIOWEJ W RATUSZU W JELENIEJ GÓRZE	
NAZWA RYSUNKU: OKNO T15 - widok zewnętrzny, przekrój pionowy i poziomy	SKALA 1:10
	NR RYSUNKU

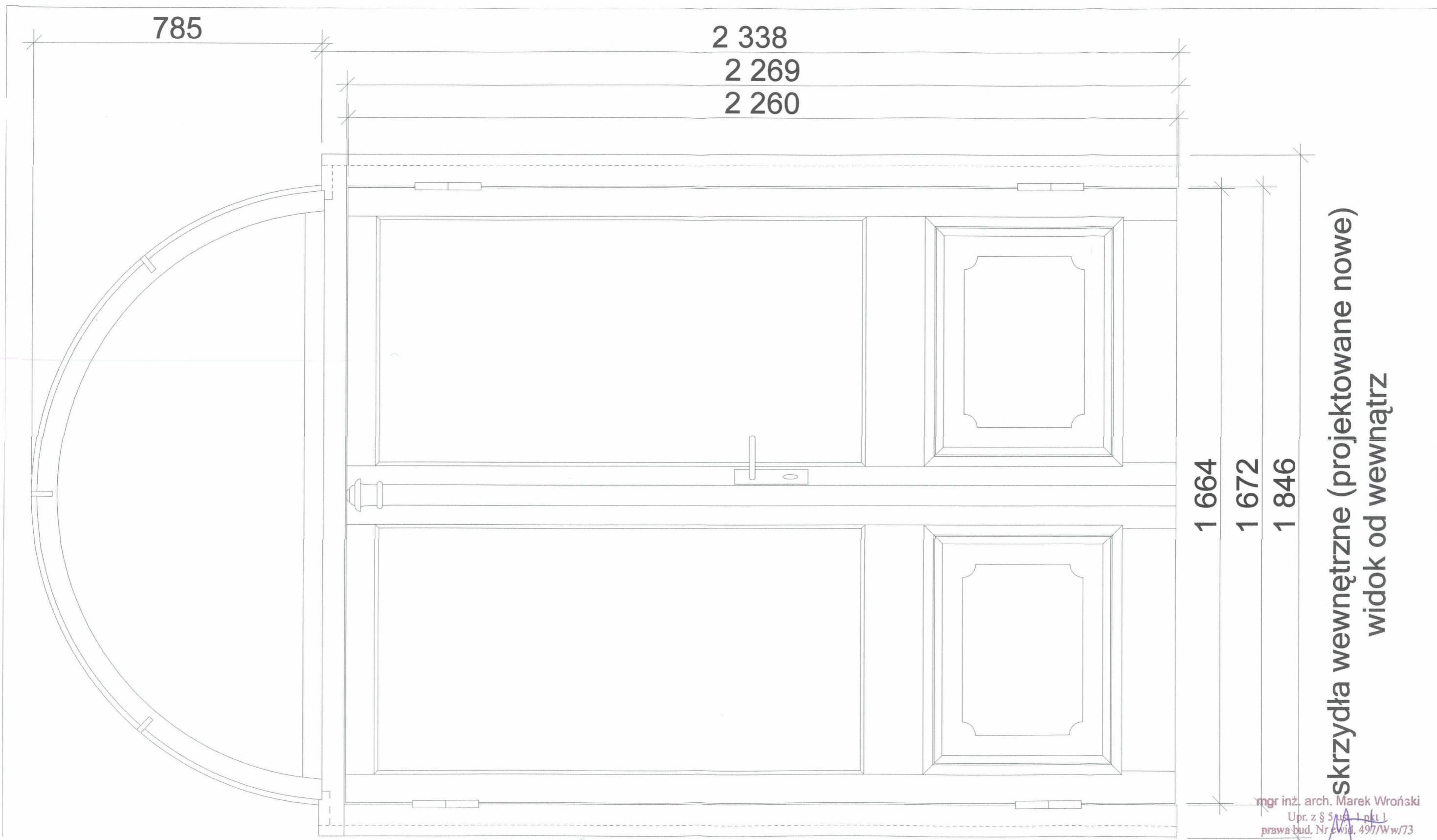

skrzydła wewnętrzne (projektowane nowe)
widok od wewnątrz

mgr inż. arch. Marek Wroński
Upr. z § 5 ust. 1 pkt 1
prawa bud. Nr ewid. 497/Ww/73

WYKONAWCA: Pracownia projektowa "STARY DOM" Bartłomiej Jankowski ul. Bohaterów znad Nisy 1, 59-630 Mirsk tel / fax 0048 75 7834 058	INWESTOR / LOKALIZACJA OBIEKTU: Urząd Miasta Jelenia Góra Pl. Ratuszowy 58 58-500 Jelenia Góra
NAZWA PROJEKTU: PROJEKT WYMIANY I RENOWACJI STOLARKI OKIENNEJ I DRZWIOWEJ W RATUSZU W JELENIEJ GÓRZE	
NAZWA RYSUNKU: DRZWI NR. 48- skrzydła wewnętrzne	SKALA 1:10
	NR RYSUNKU

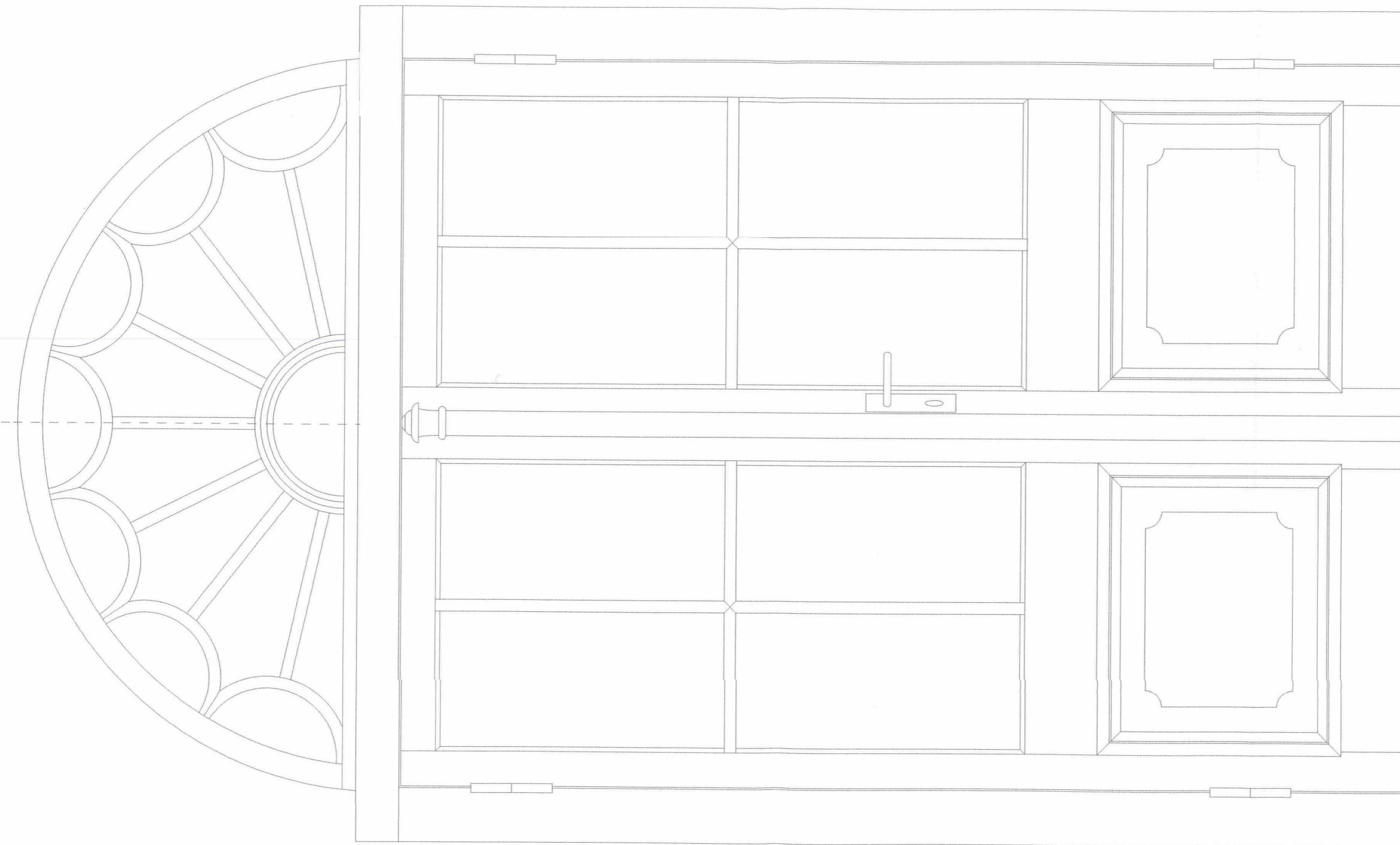

**skrzydła zewnętrzne (istniejące odnawiane)
widok od wewnątrz**

mgr ink. arch. Marek Wroński

Up. 14.5.1st.1 pkt 1
prawa bud. Nr ewid. 497/Ww/73

WYKONAWCA: Pracownia projektowa Bartłomiej Jankowski ul. Bohaterów znad Nysy 1, 59-630 Mink tel / fax 0048 75 7834 058	INWESTOR / LOKALIZACJA OBIEKTU: Urząd Miasta Jelenia Góra Pl. Ratuszowy 58 58-500 Jelenia Góra	
NAZWA PROJEKTU: PROJEKT WYMIANY I RENOWACJI STOLARKI OKIENNEJ I DRZWIOWEJ W RATUSZU W JELENIEJ GÓRZE		
NAZWA RYSUNKU: DRZWI NR. 48 - skrzydła zewnętrzne	SKALA: 1:10	NR RYSUNKU

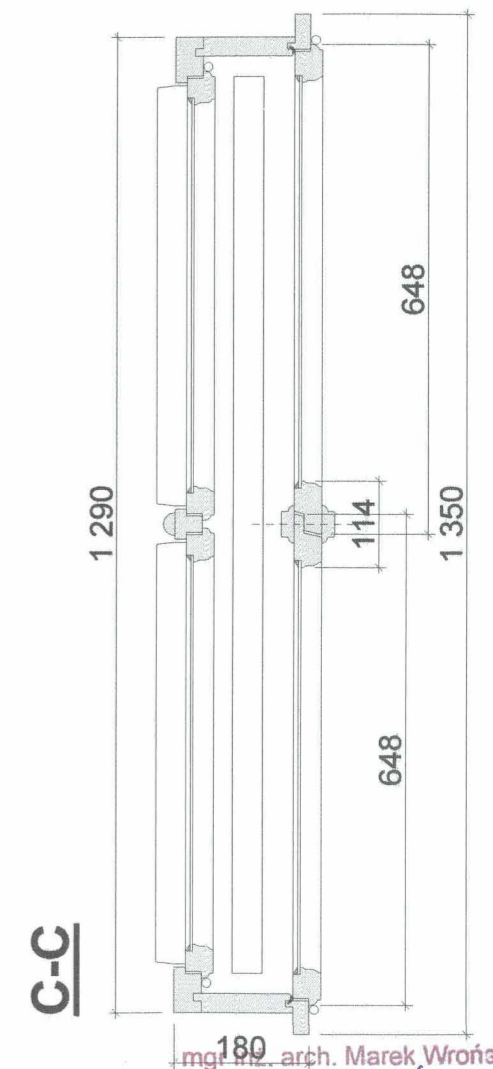
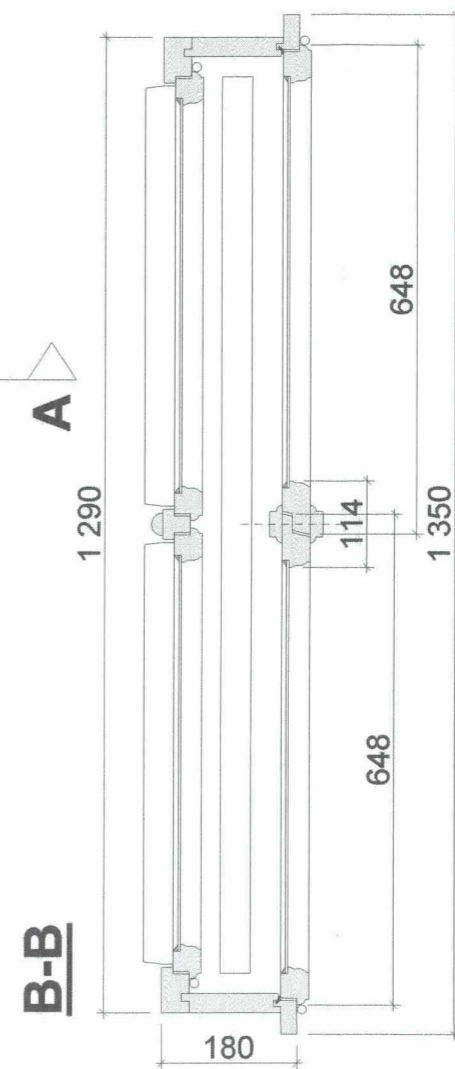
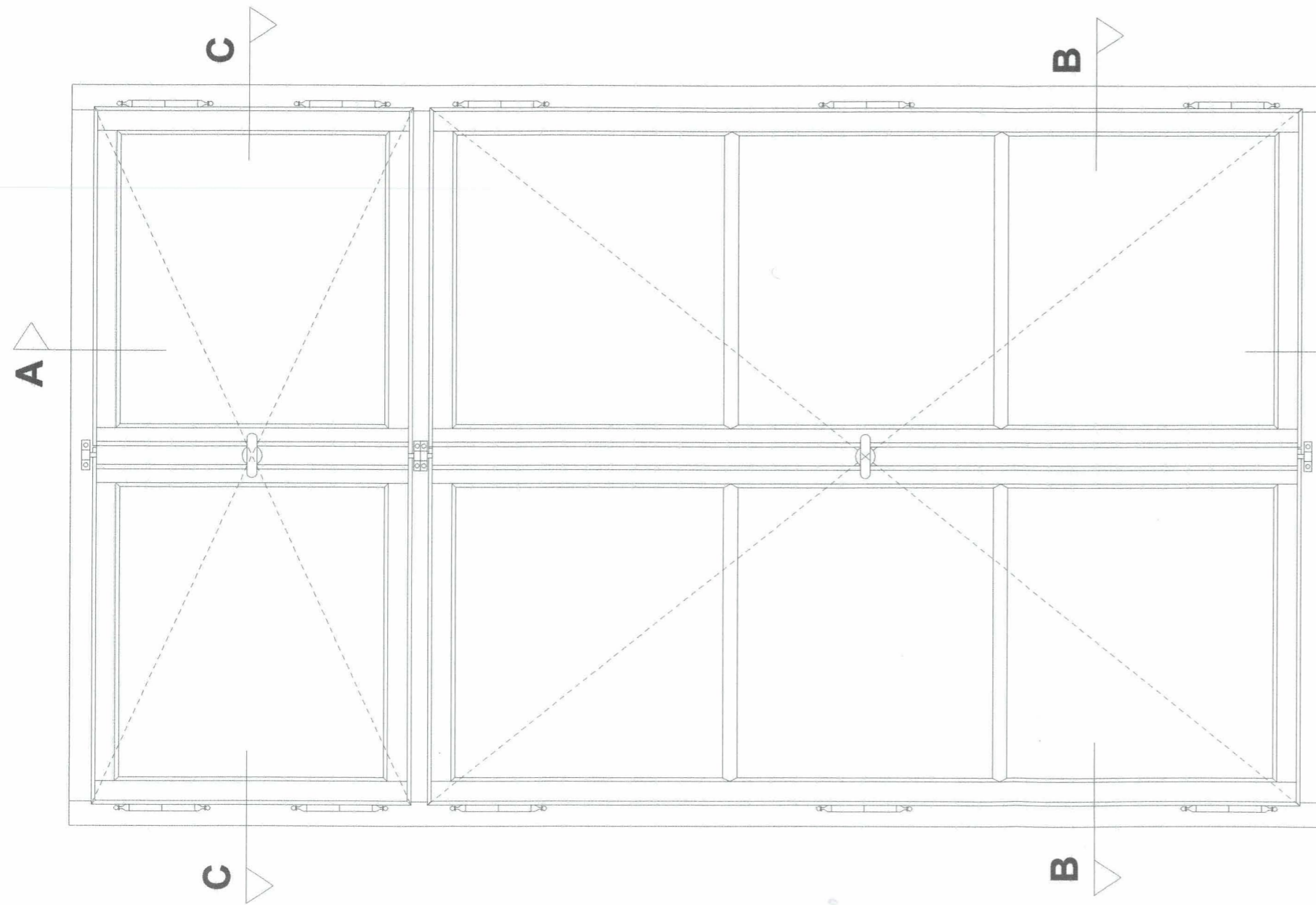
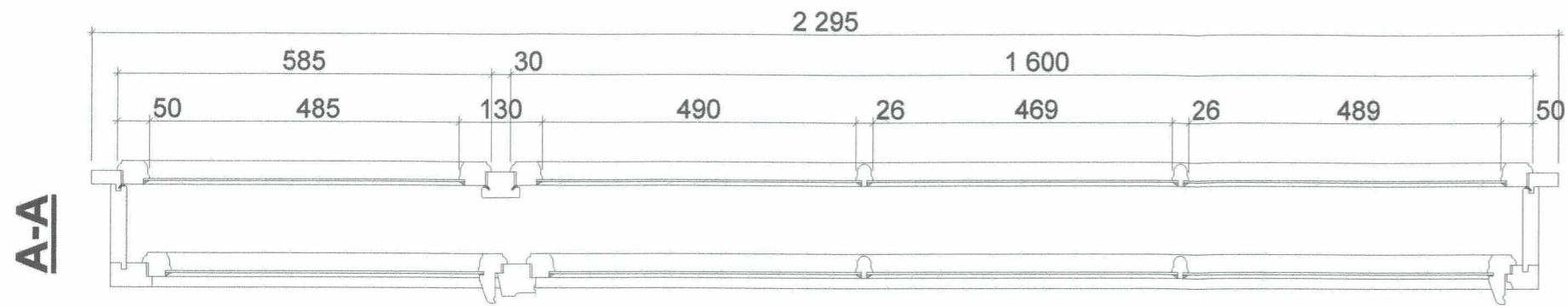

mgr inż. arch. Marek Wroński
 Upr. z § 5/Art. 1 pkt 1
 prawa bud. Nr ewid. 497/Ww/73

WYKONAWCA: Pracownia projektowa "STARY DOM" Bartłomiej Jankowski ul. Bohaterów znad Nysy 1, 59-630 Mirsk tel/fax 0048 75 7834 058	INWESTOR I LOKALIZACJA OBIEKTU: Urząd Miasta Jelenia Góra Pl. Ratuszowy 58 58-500 Jelenia Góra
NAZWA PROJEKTU: PROJEKT WYMIANY I RENOWACJI STÓLARKI OKIENNEJ I DRZWIOWEJ W RATUSZU W JELENIĘJ GÓRZE	
NAZWA RYSUNKU: OKNO NR. 50 - skrzydła wewnętrzne przekrój pionowy i poziomy	SKALA: 1:10 NR RYSUNKU:

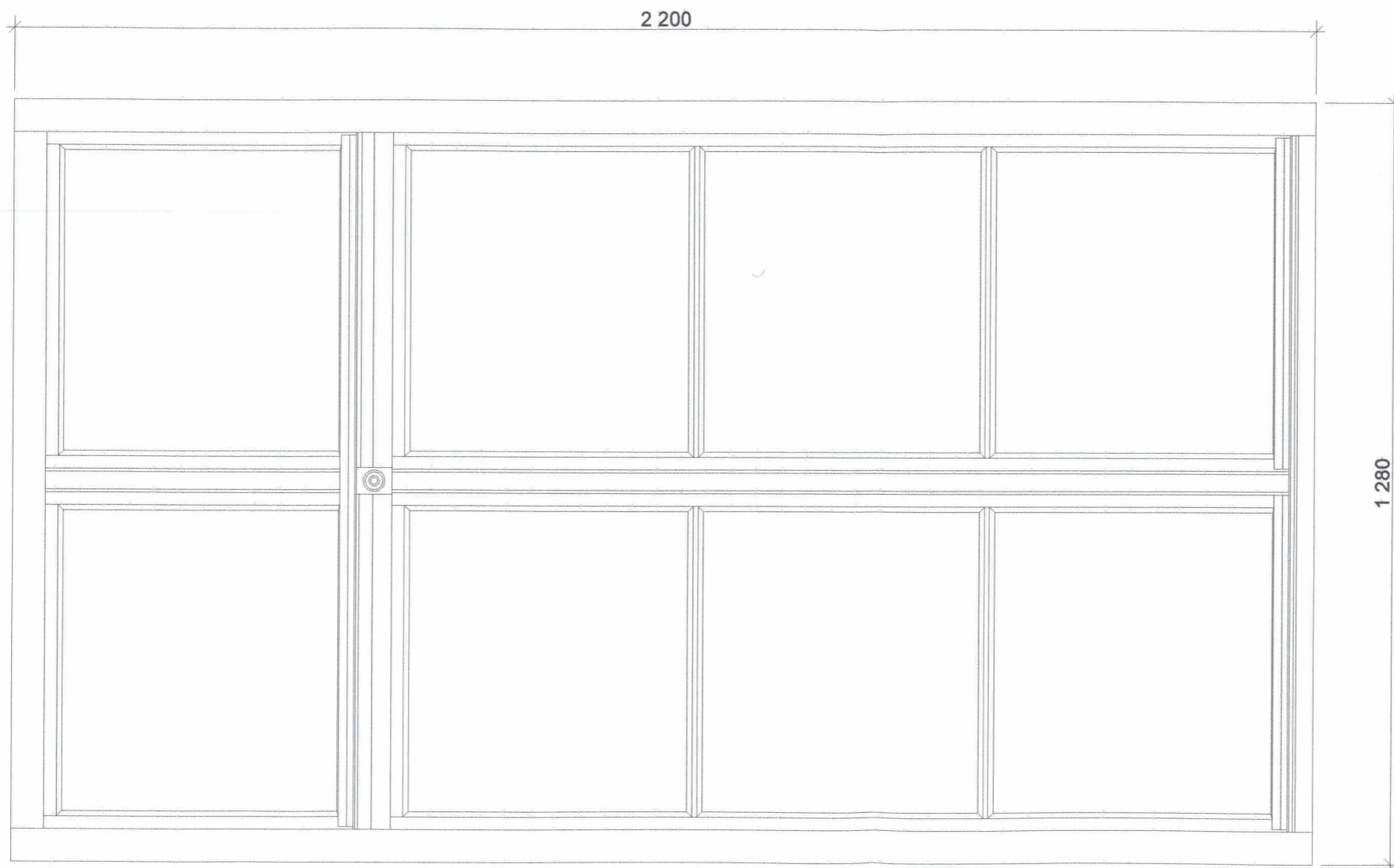

**wymiary okna sprawdzic
na budowie**

mgr inż. arch. Marek Wroński
Upr. z 5 ust. 1 pkt 1
prawa bud. Nr ewid. 497/Ww/73

WYKONAWCA: Pracownia projektowa "STARY DOM" Bartłomiej Jankowski ul. Bohaterów znad Nisy 1, 59-630 Mirsk tel fak 0048 75 7834 058	INWESTOR / LOKALIZACJA OBIEKTU: Urząd Miasta Jelenia Góra Pl. Ratuszowy 58 58-500 Jelenia Góra	
NAZWA PROJEKTU: PROJEKT WYMIANY I RENOWACJI STOLARKI OKIENNEJ I DRZWIOWEJ W RATUSZU W JELENIEJ GÓRZE		
NAZWA RYSUNKU: OKNO NR. 50 - skrzydła zewnętrzne	SKALA 1:10	NR RYSUNKU

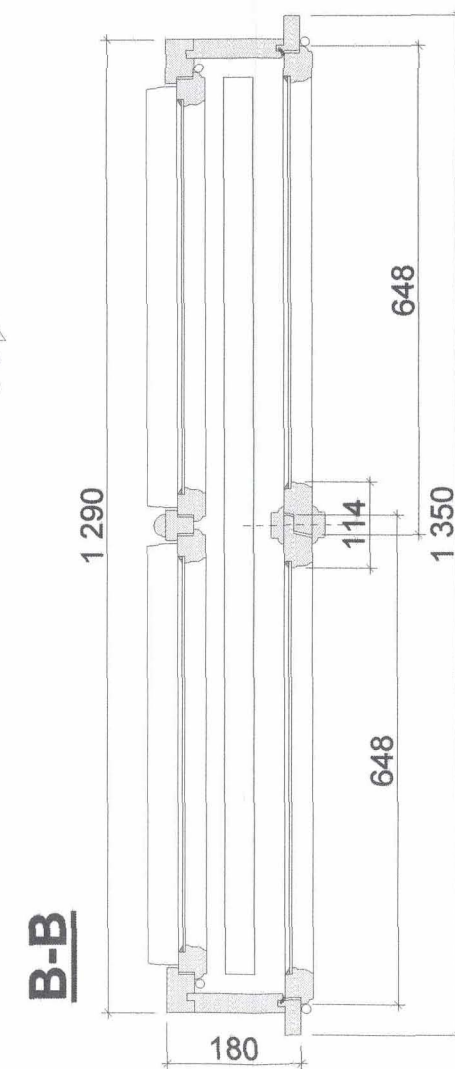
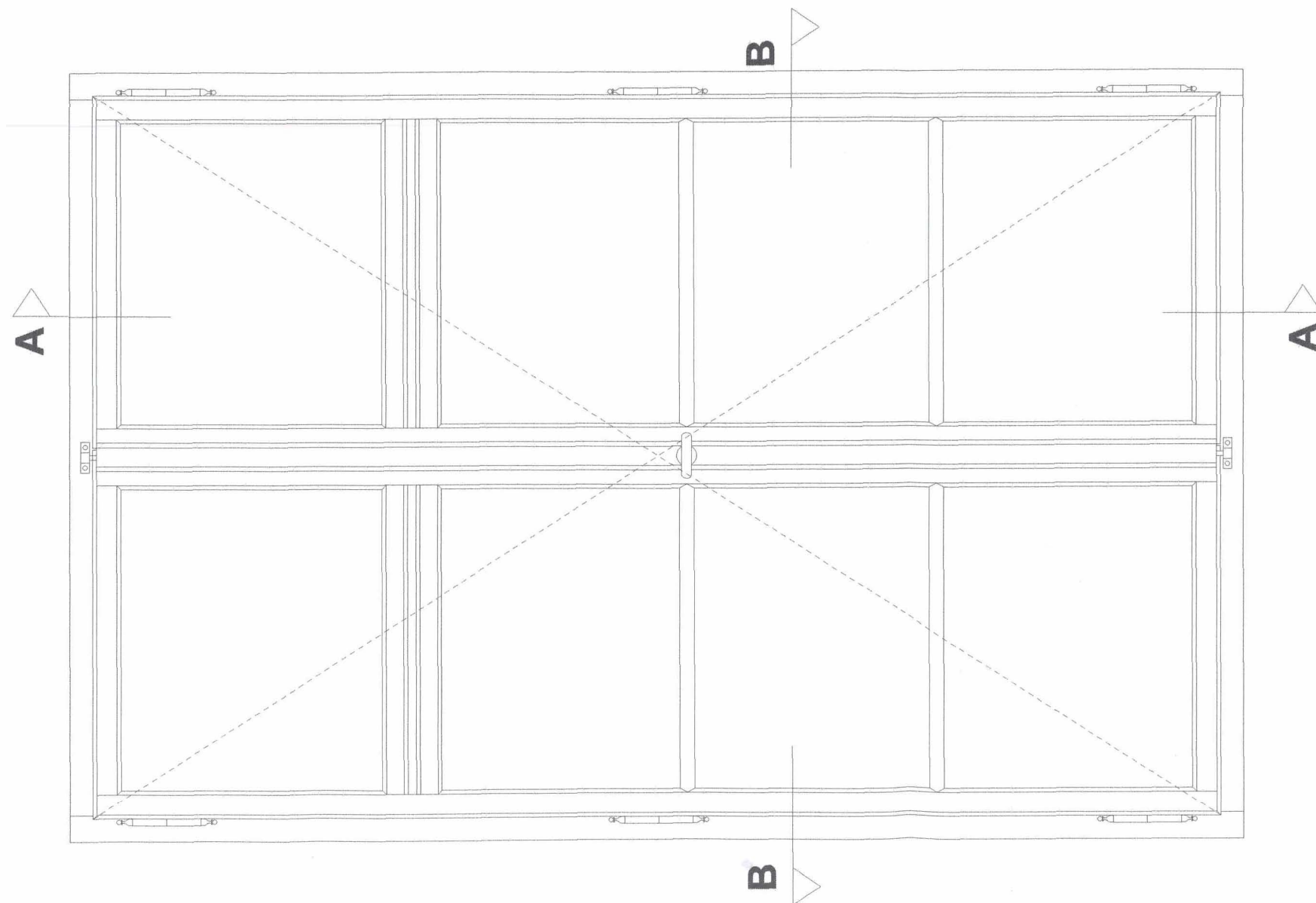
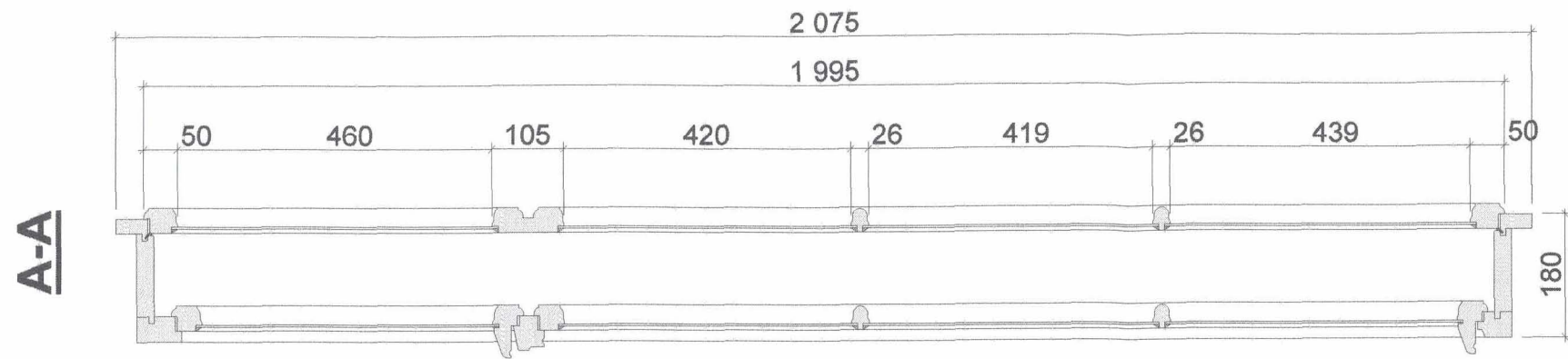

mgr inż. arch. Marek Wroński
 Upr. z 5 ust. 1 pkt 1
 prawa bud. Nr ewid. 497/Ww/73

WYKONAWCA: Pracownia projektowa "STARY DOM" Bartomiej Jankowski ul. Bohaterów z nad Nisy 1, 58-630 Mirsk tel/fax 0048 75 7834 058	INWESTOR / LOKALIZACJA OBIEKTU: Urząd Miasta Jelenia Góra Pl. Ratuszowy 58 58-500 Jelenia Góra
NAZWA PROJEKTU: PROJEKT WYMIANY I RENOWACJI STOLARKI OKIENNEJ I DRZWIOWEJ W RATUSZU W JELENIEJ GÓRZE	
NAZWA RYSUNKU: OKNO NR. 73 - skrzydła wewnętrzne przekrój pionowy i poziomy	SKALA 1:10
	NR RYSUNKU

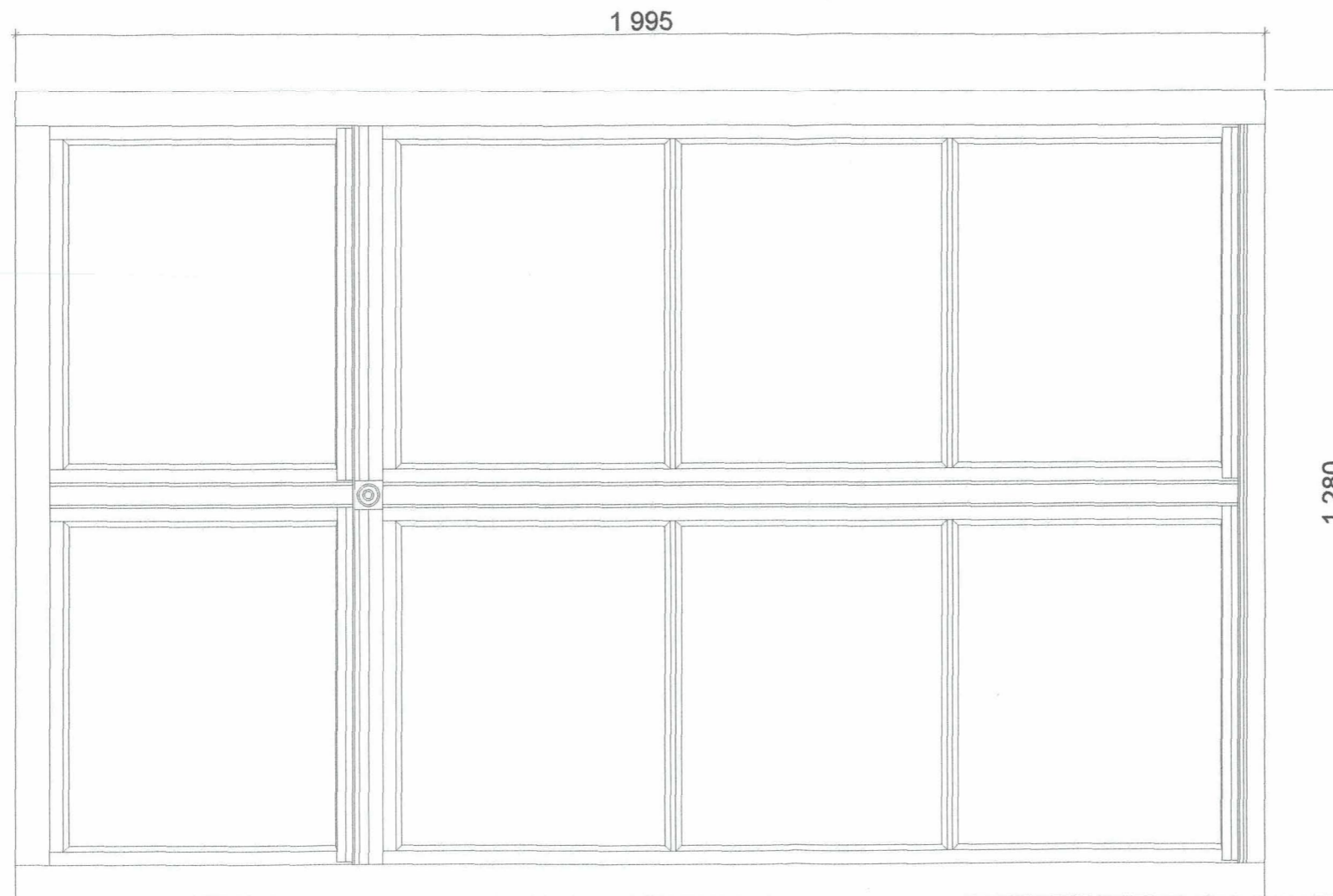

**wymiary okna sprawdzić
na budowie**

mgr inż. arch. Marek Wroński
Upz. 3 ust. 1 pkt 1
prawa bud. Nr ewid. 497/Ww/73

WYKONAWCA: Pracownia projektowa "STARY DOM" Bartłomiej Jankowski ul. Bohaterów znad Nysy 1, 59-630 Mirsk tel / fax 0048 75 7834 058	INWESTOR / LOKALIZACJA OBIEKTU: Urząd Miasta Jelenia Góra Pl. Ratuszowy 88 58-500 Jelenia Góra	
NAZWA PROJEKTU: PROJEKT WYMIANY I RENOWACJI STOLARKI OKIENNEJ I DRZWIOWEJ W RATUSZU W JELENIEJ GÓRZE		
NAZWA RYSUNKU: OKNO NR. 73 - skrzydła zewnętrzne	SKALA 1:10	NR RYSUNKU

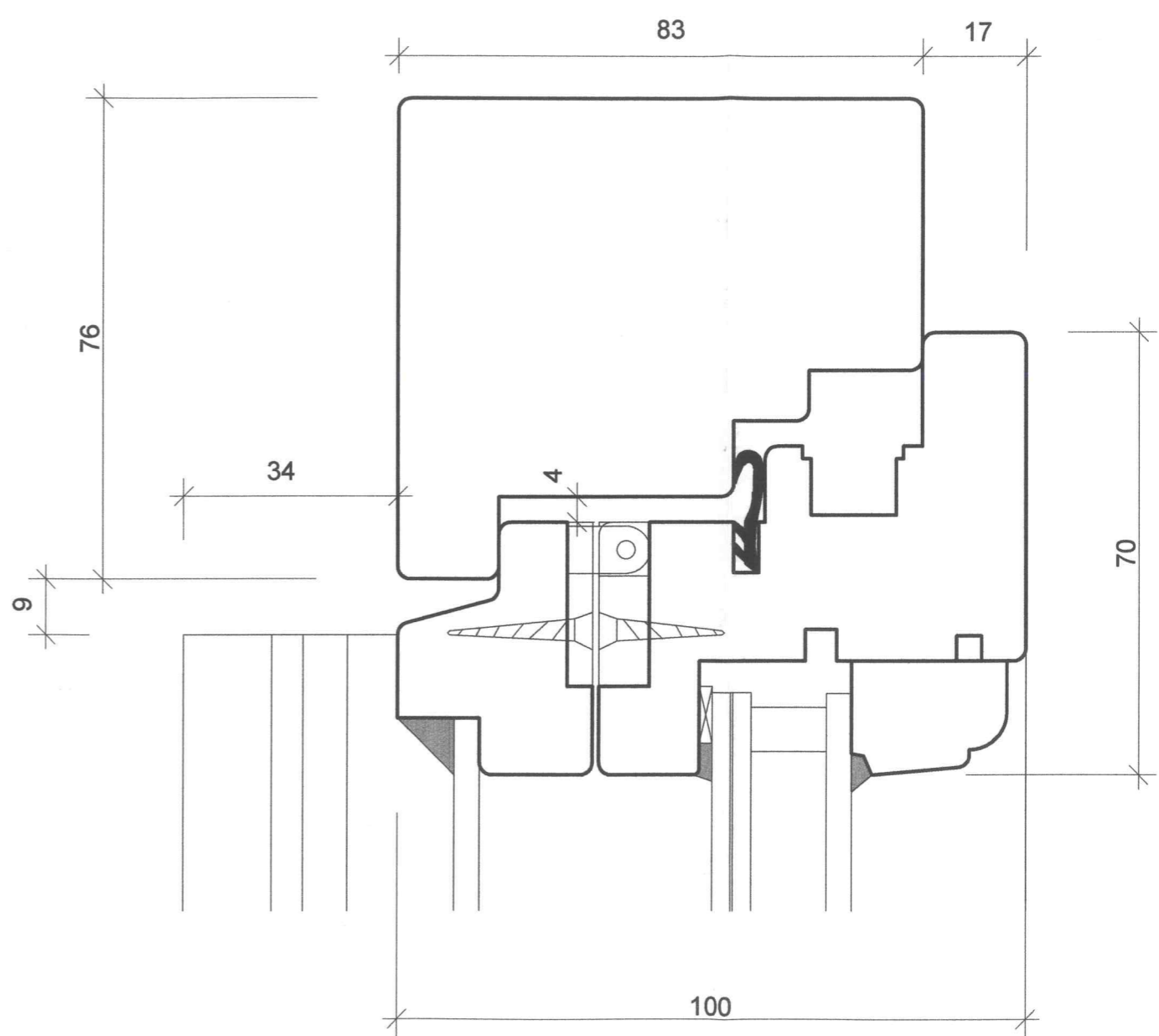
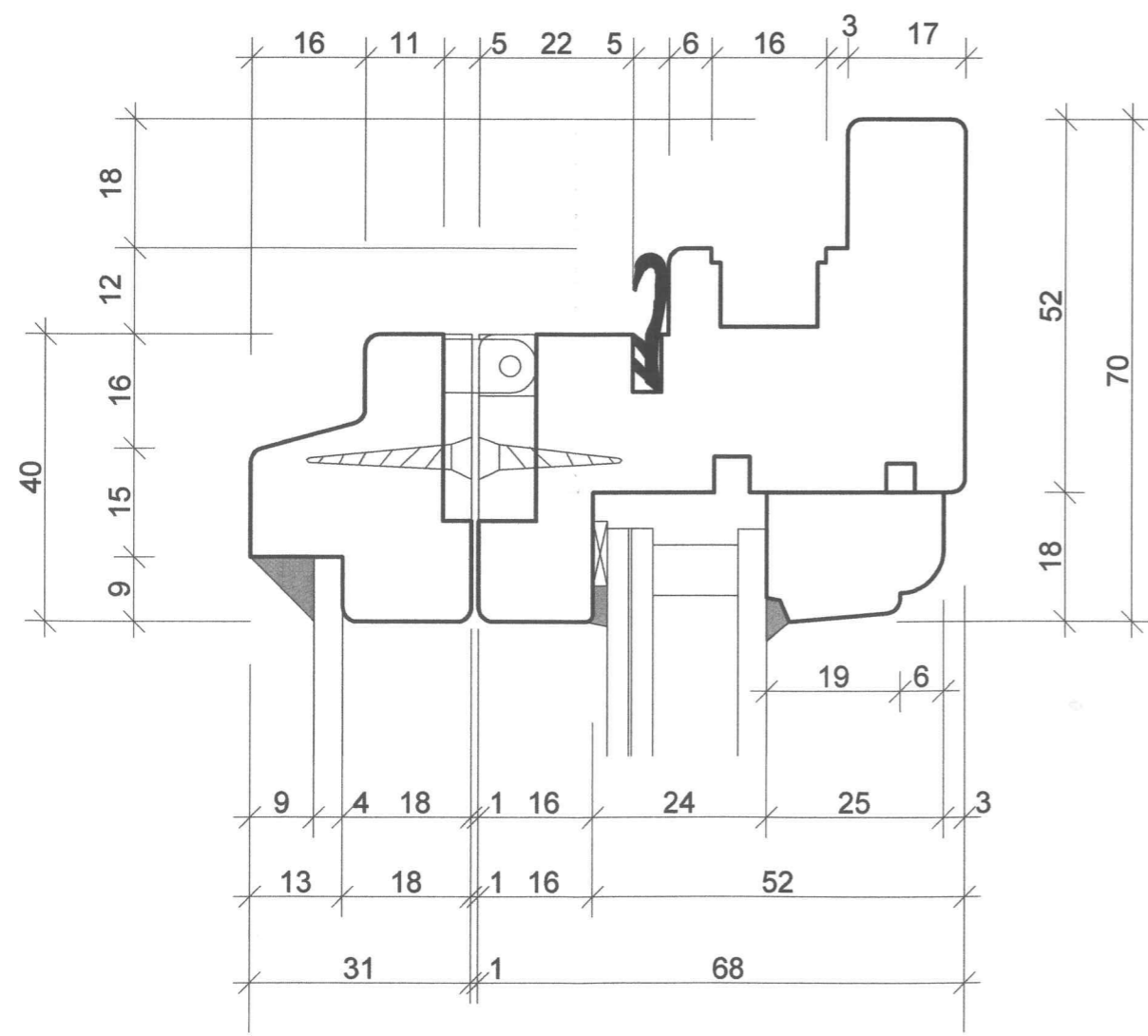
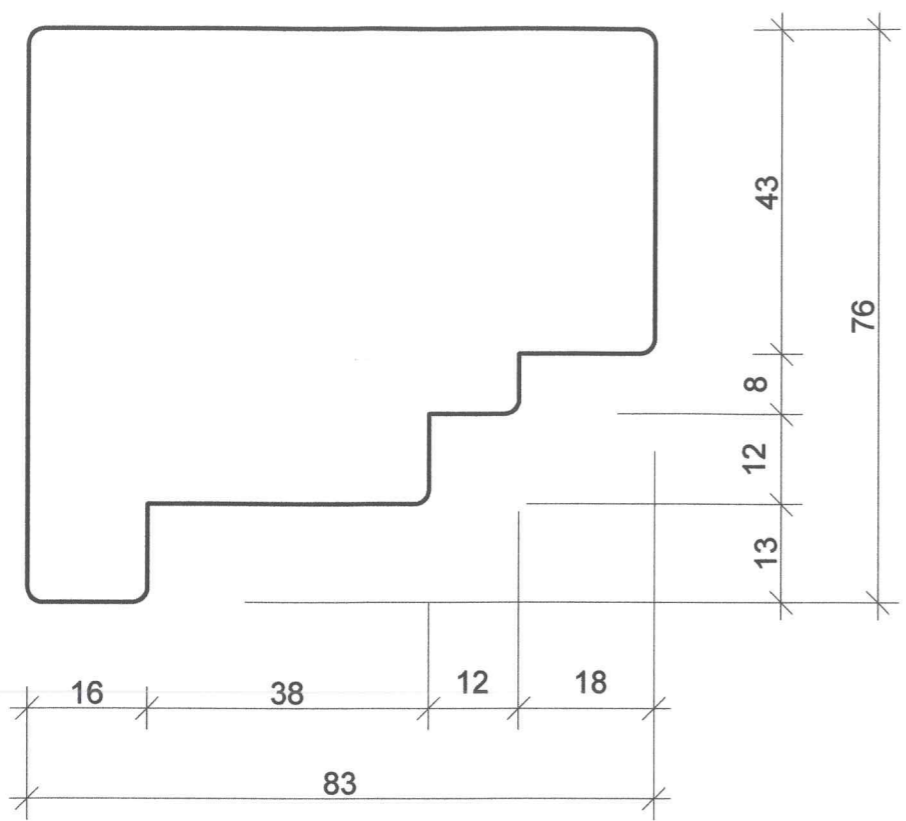

mgr inż. arch. Marek Wroński
 Upr. z 8/5 ust. 1 pkt 1
 prawa bud. Nr ewid. 497/Ww/73

WYKONAWCA: Pracownia projektowa "STARY DOM" Bartłomiej Jankowski ul. Bohaterów znad Nysy 1, 59-630 Mirsk tel / fax 0048 75 7834 058	INWESTOR / LOKALIZACJA OBIEKTU: Urząd Miasta Jelenia Góra Pl. Ratuszowy 58 58-500 Jelenia Góra
NAZWA PROJEKTU: PROJEKT WYMIANY I RENOWACJI STOLARKI OKIENNEJ I DRZWIOWEJ W RATUSZU W JELENIEJ GÓRZE	
NAZWA RYSUNKU: Złożenie górne okien T1 - T14	SKALA 1:1
	NR RYSUNKU

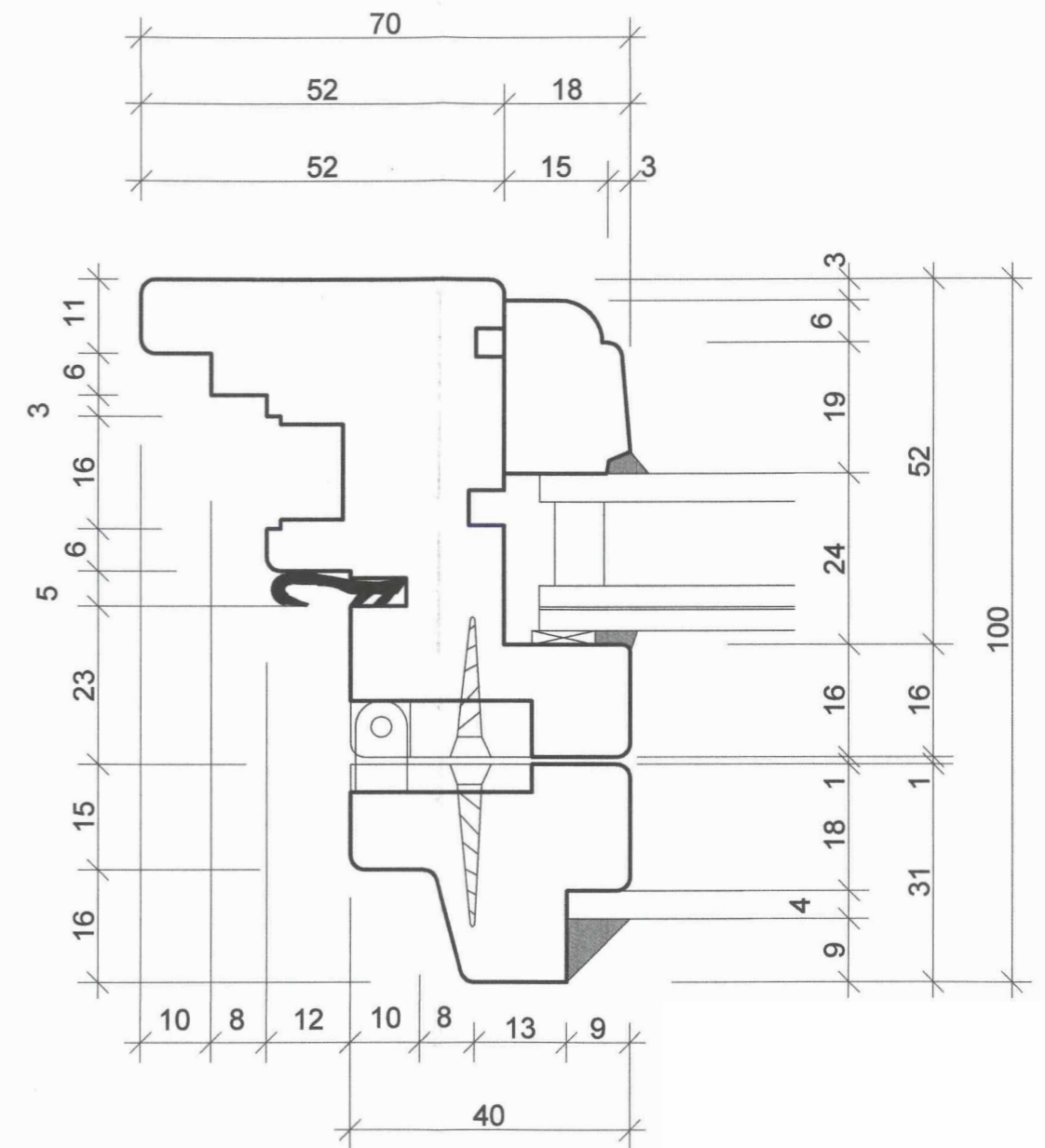
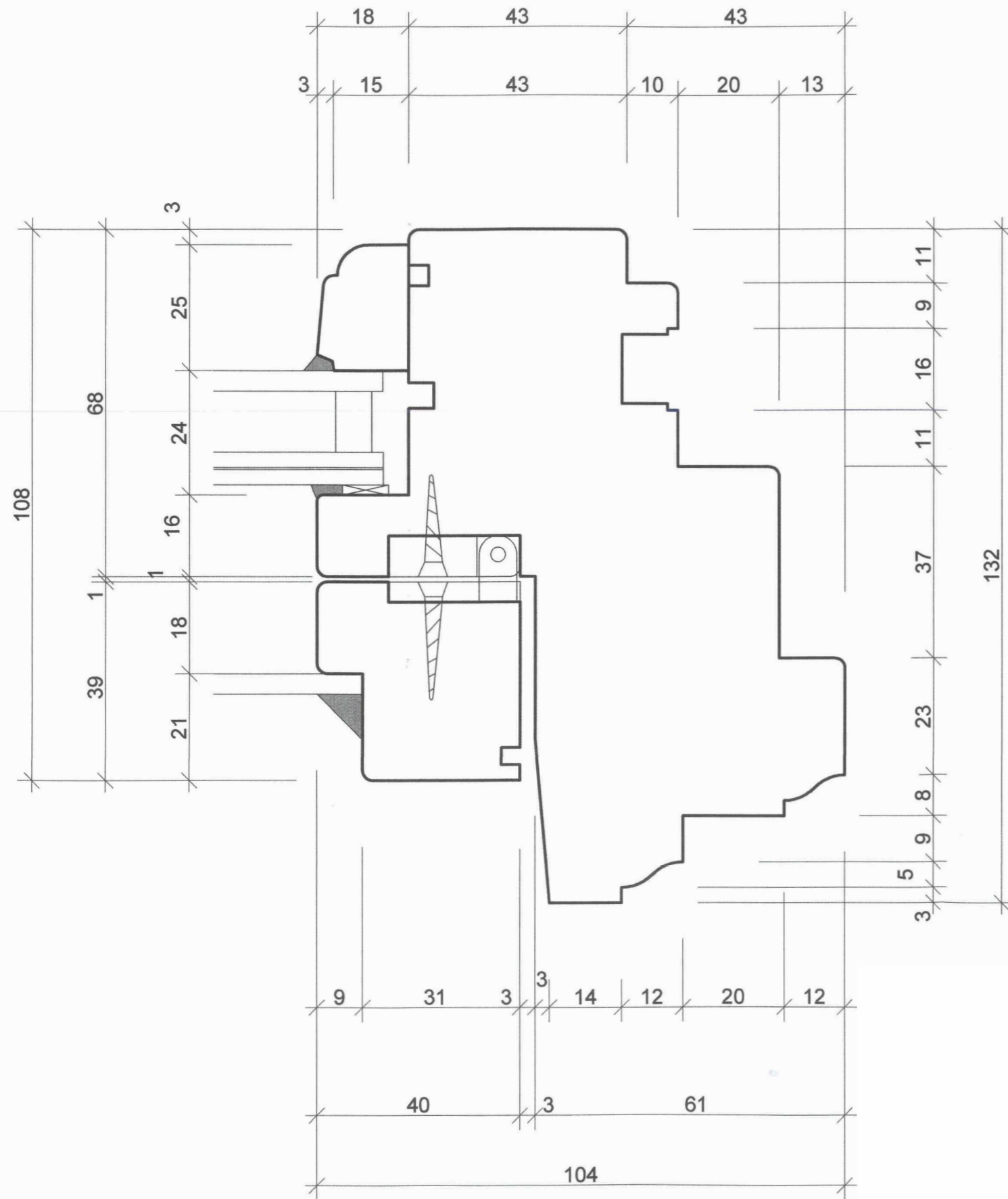

mgr inż. arch. Marek Wroński
 Upr. 35 ust. 1 pkt I
 prawa bud. Nr ewid. 497/Ww/73

WYKONAWCA: Pracownia projektowa "STARY DOM" Bartłomiej Jankowski ul. Bohaterów znad Nisy 1, 59-630 Mirek tel / fax 0048 75 7834 058	INWESTOR / LOKALIZACJA OBIEKTU: Urząd Miasta Jelenia Góra Pl. Ratuszowy 58 58-500 Jelenia Góra
NAZWA PROJEKTU: PROJEKT WYMIANY I RENOWACJI STOLARKI OKIENNEJ I DRZWIOWEJ W RATUSZU W JELENIEJ GÓRZE	
NAZWA RYSUNKU: Złożenie środkowe okien T1 - T14	SKALA 1:1
	NR RYSUNKU

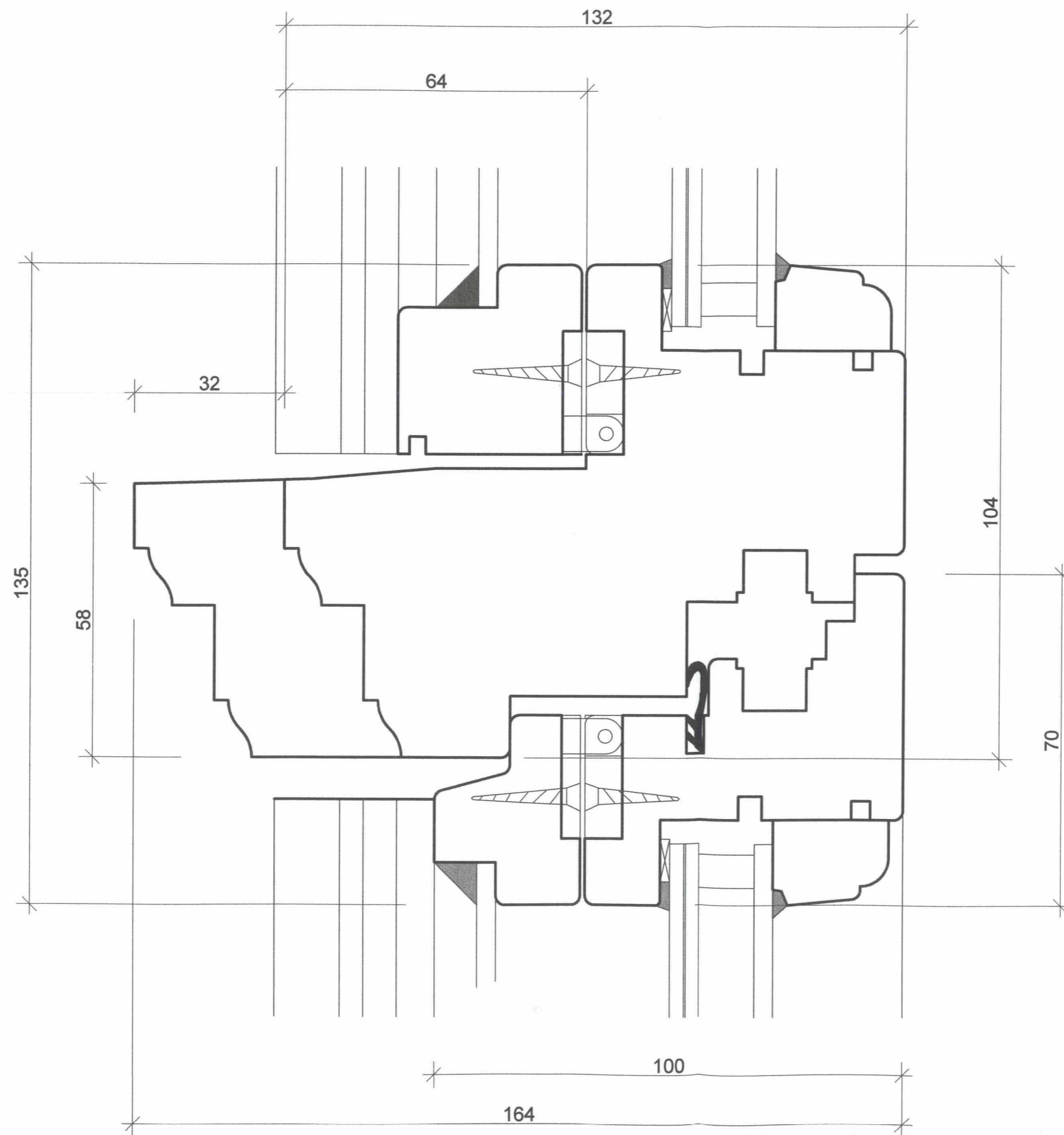

mgr inż. arch. Marek Wroński
 Upr. Arch. Inst. 1 pkt I
 prawa bud. Nr ewid. 497/Ww/73

WYKONAWCA: Pracownia projektowa "STARY DOM" Bartłomiej Jankowski ul. Bohaterów z nad Nisy 1, 59-630 Mirsk tel fax 0048 75 7834 058	INWESTOR / LOKALIZACJA OBIEKTU: Urząd Miasta Jelenia Góra Pl. Ratuszowy 58 58-500 Jelenia Góra
NAZWA PROJEKTU: PROJEKT WYMIANY I RENOWACJI STOLARKI OKIENNEJ I DRZWIOWEJ W RATUSZU W JELENIEJ GÓRZE	
NAZWA RYSUNKU: Złożenie środkowe okien T1 - T14	SKALA NR RYSUNKU

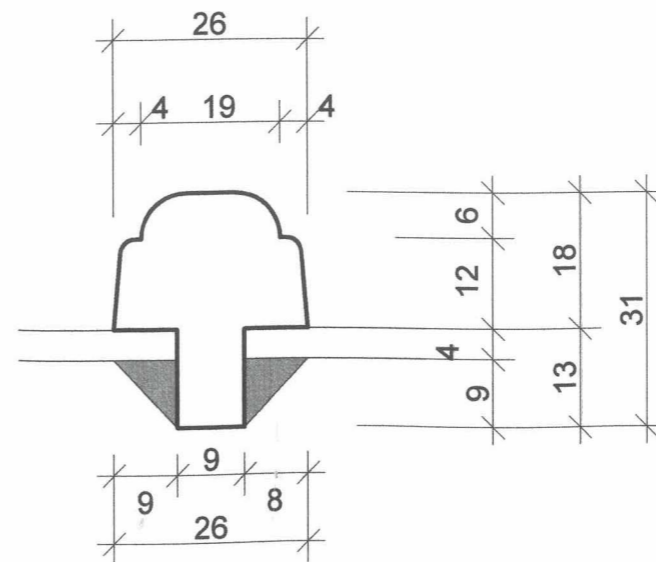
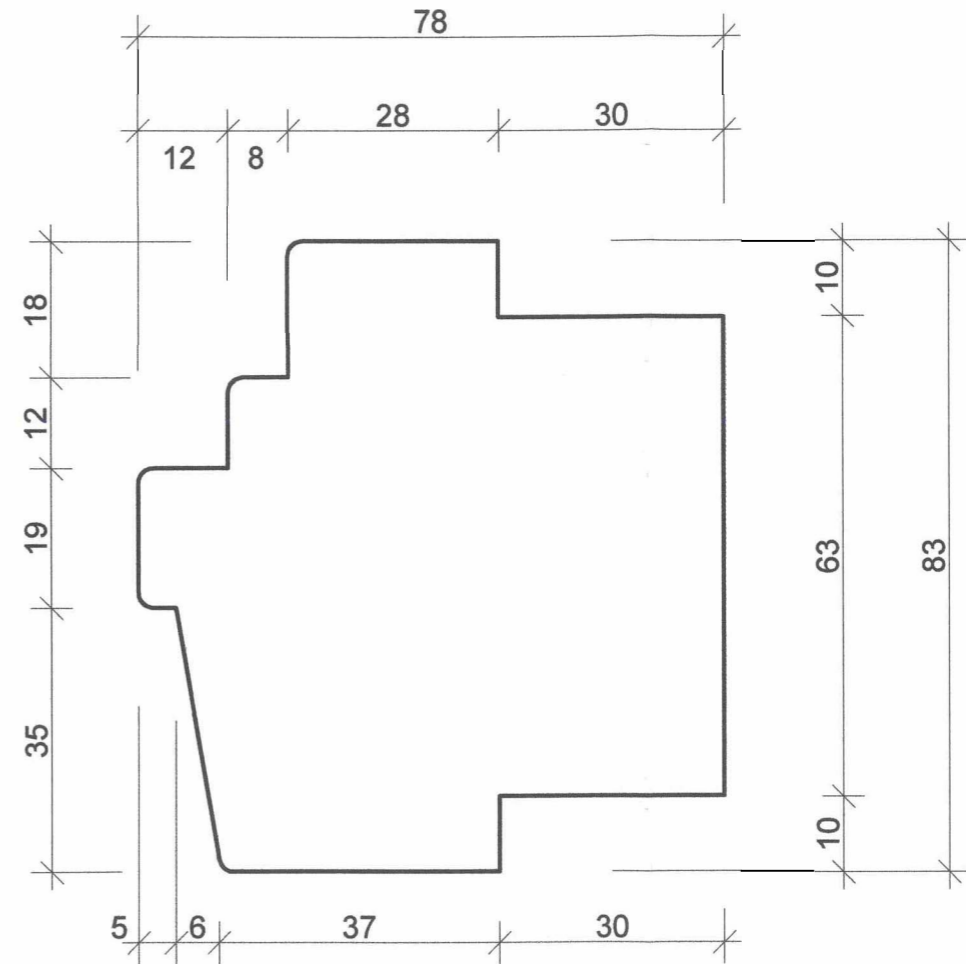
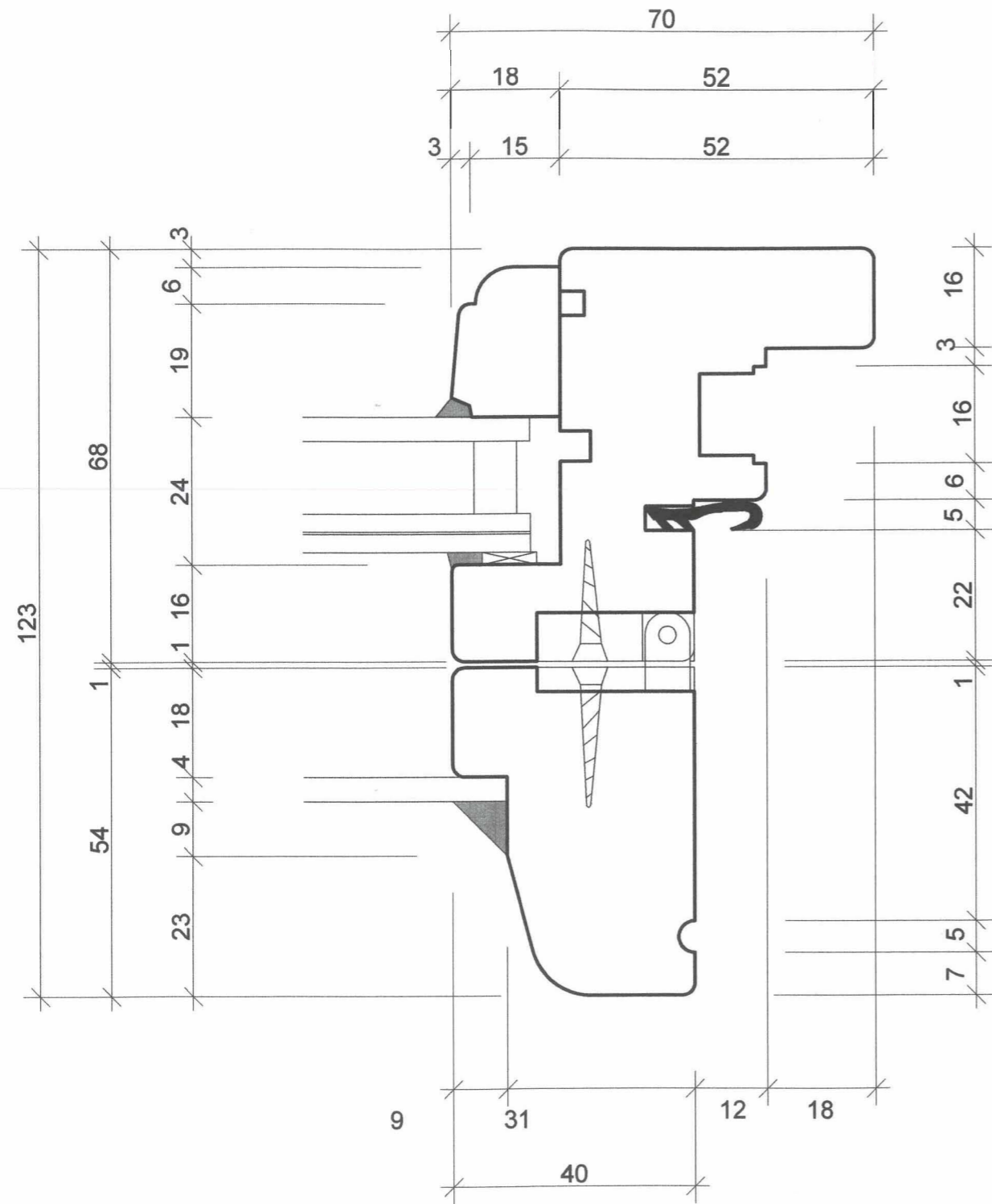

mgr inż. arch. Marek Wroński
 Upr. 7/8 3 ust. pkt I
 prawa bud. Nr ewid. 497/Ww/73

WYKONAWCA: Pracownia projektowa "STARY DOM" Bartłomiej Jankowski ul. Bohaterów znad Nisy 1, 59-630 Mirak tel / fax 0048 75 7834 058	INWESTOR / LOKALIZACJA OBIEKTU: Urząd Miasta Jelenia Góra Pl. Ratuszowy 58 58-500 Jelenia Góra
NAZWA PROJEKTU: PROJEKT WYMIANY I RENOWACJI STOLARKI OKIENNEJ I DRZWIOWEJ W RATUSZU W JELENIEJ GÓRZE	
NAZWA RYSUNKU: Złożenie dolne okien T T14	SKALA: 1:1 NR RYSUNKU:

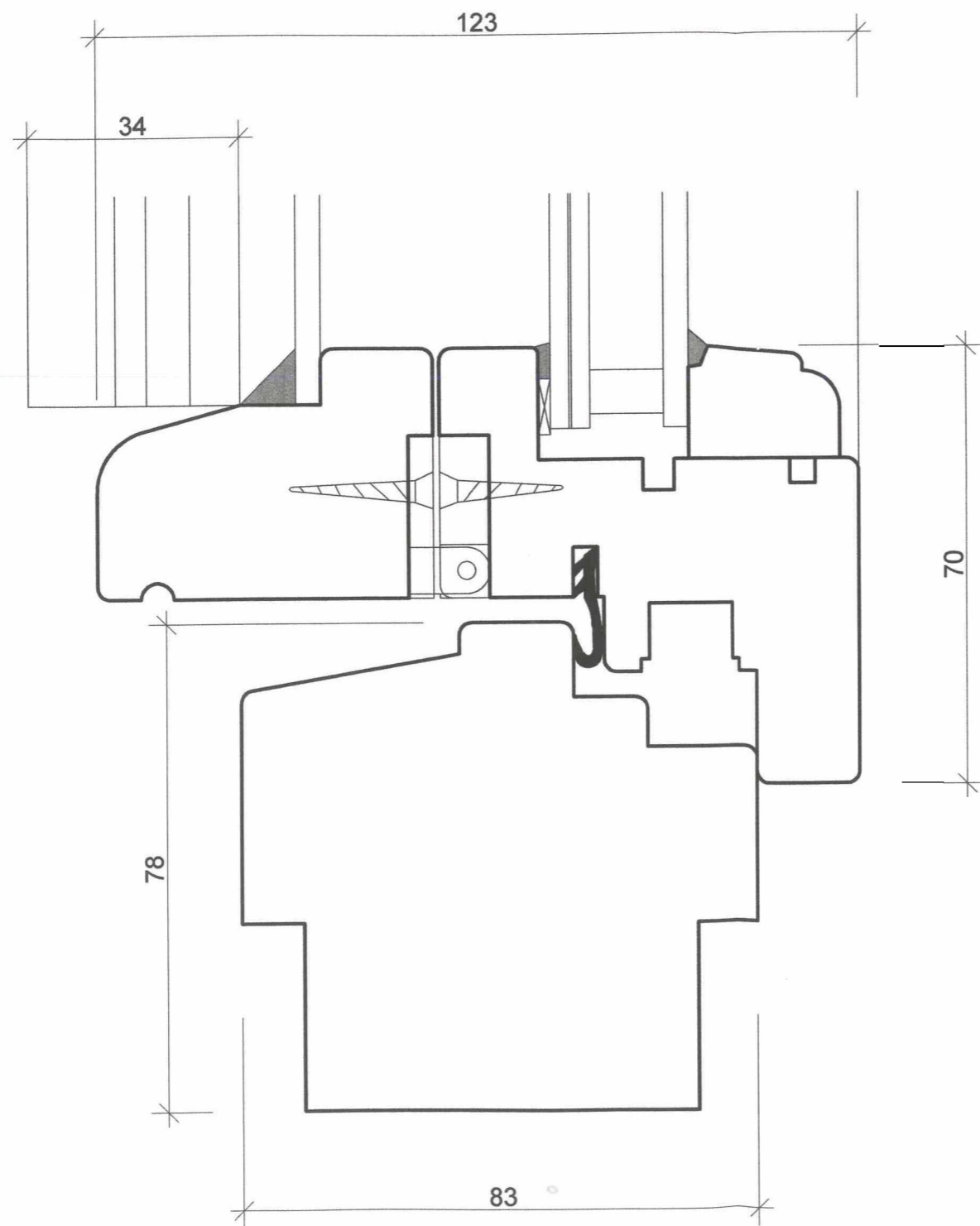

mgr inż. arch. Marek Wroński
 Upr. 5 ust. 1 pkt 1
 prawa bud. Nr ewid. 497/Ww/73

WYKONAWCA: Pracownia projektowa "STARY DOM" Bartłomiej Jankowski ul. Bohaterów znanymi 04-55-034052	INWESTOR / LOKALIZACJA OBIEKTU: Urząd Miasta Jelenie Góra Pl. Ratuszowy 58 58-500 Jelenie Góra	
NAZWA PROJEKTU: PROJEKT WYMIANY I RENOWACJI STOLARKI OKIENNEJ I DRZWIOWEJ W RATUSZU W JELENIEJ GÓRZE		
NAZWA RYSUNKU: Złożenie dolne okien T1 - T14	SKALA 1:1	NR RYSUNKU 21024

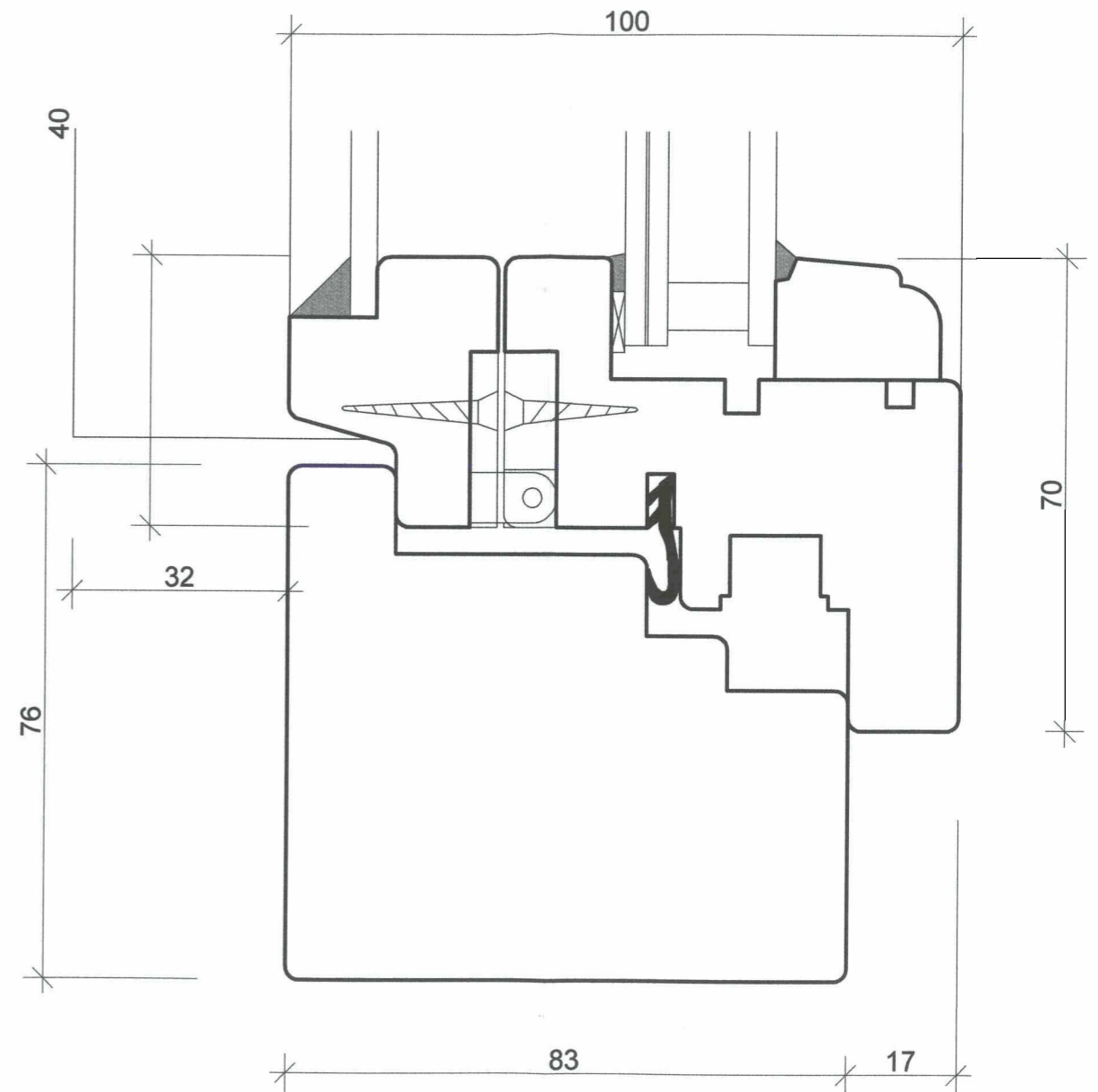
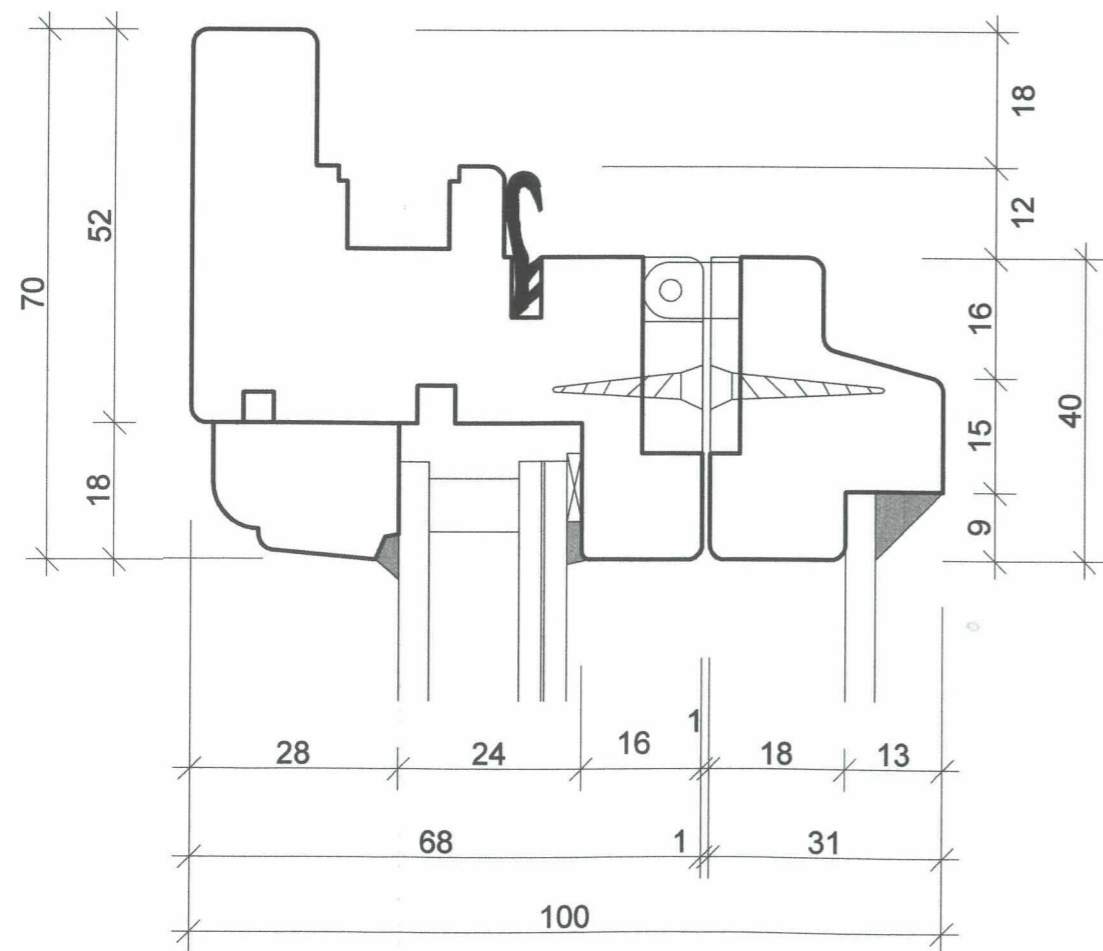
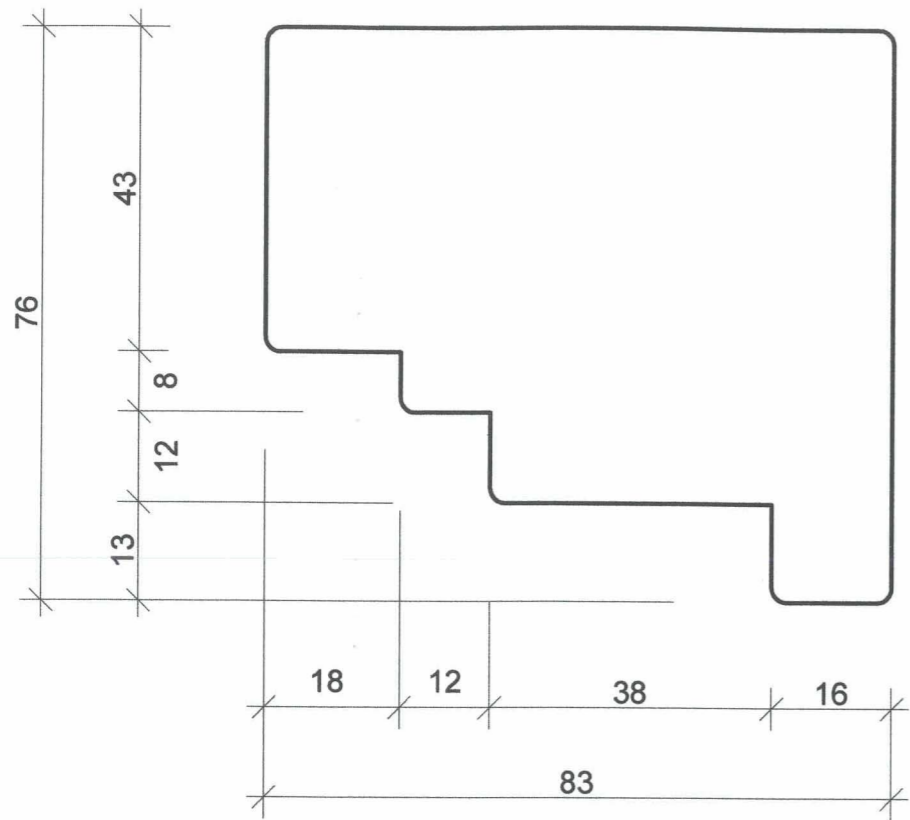

mgr inż. arch. Marek Wroński
 Upr. 815 ud. 1 pkt 1
 prawa bud. Nr ewid. 497/Ww/73

WYKONAWCA: Pracownia projektowa "STARY DOM" Bartłomiej Jankowski ul. Bohaterów znad Nysy 1, 59-630 Mirsk tel / fax 0048 75 7834 058	INWESTOR / LOKALIZACJA OBIEKTU: Urząd Miasta Jelenia Góra PL Ratuszowy 58 58-500 Jelenia Góra
NAZWA PROJEKTU: PROJEKT WYMIANY I RENOWACJI STOLARKI OKIENNEJ I DRZWIOWEJ W RATUSZU W JELENIEJ GÓRZE	
NAZWA RYSUNKU: Złożenie boczne okien T1 - 1/4	SKALA 1:1
	NR RYSUNKU

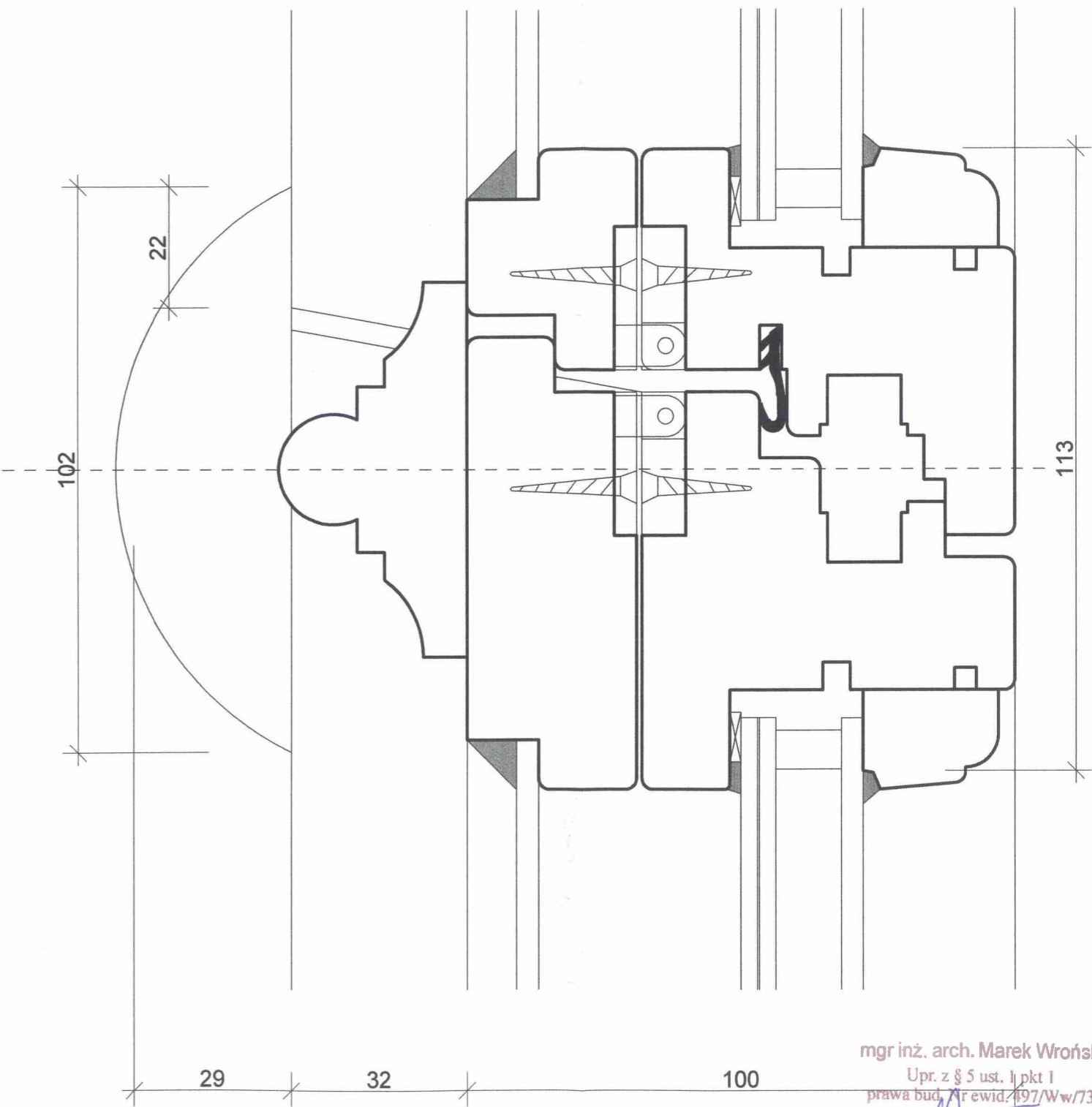
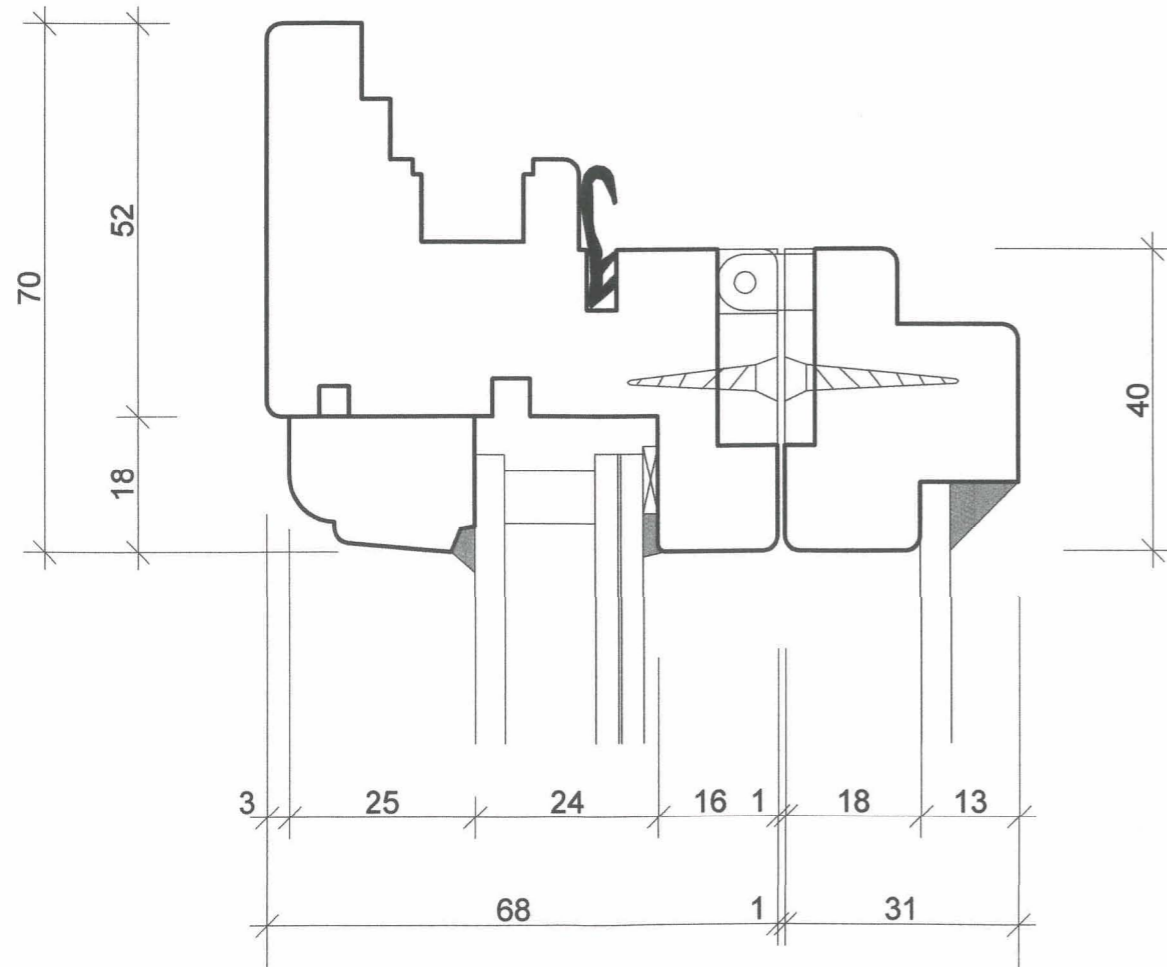
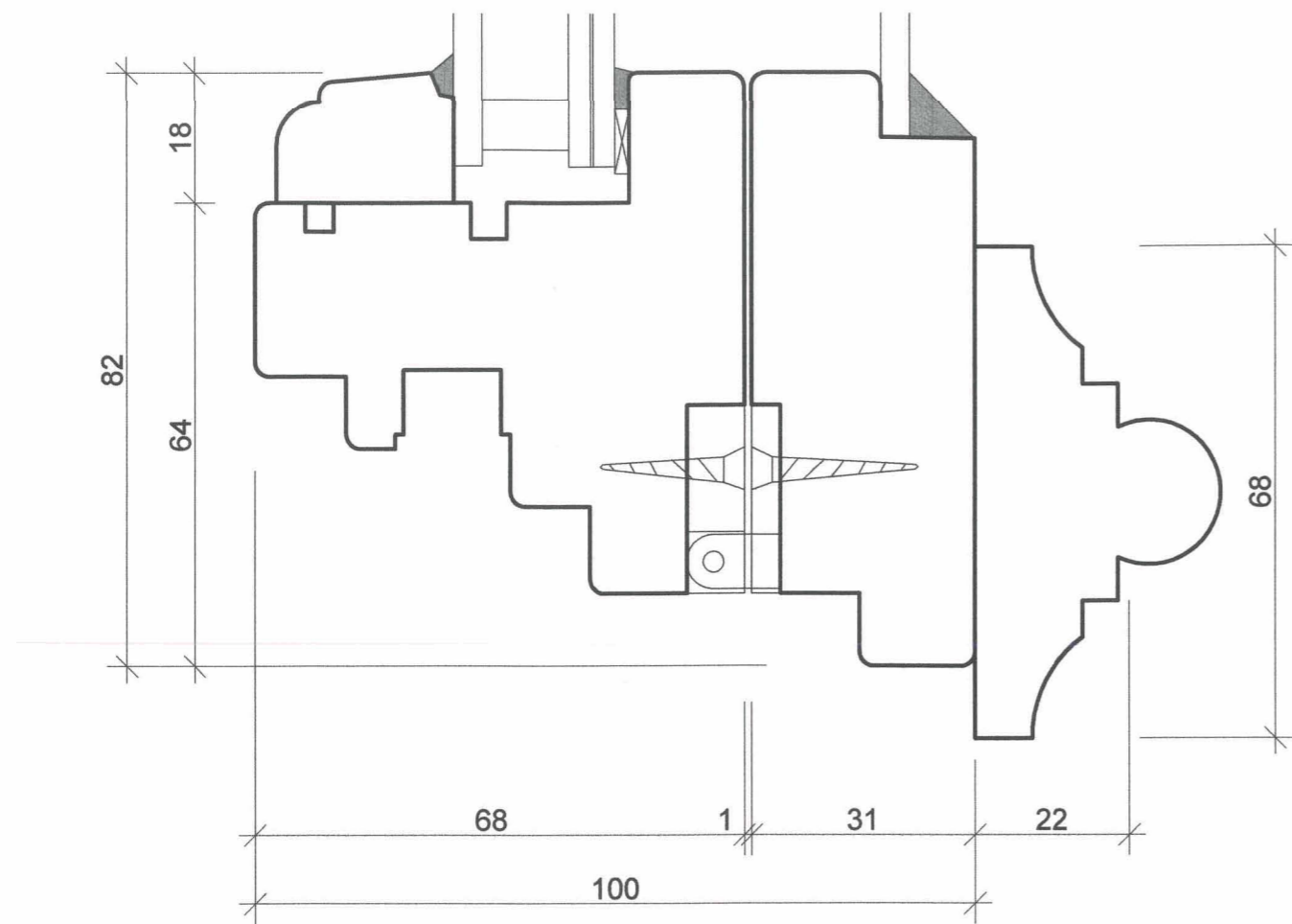

mgr inż. arch. Marek Wroński
 Upr. z § 5 ust. 1 pkt 1
 prawa bud. Ar ewid. 497/Ww/73

WYKONAWCA: Pracownia projektowa "STARY DOM" Bartłomiej Jankowski ul. Bohaterów znad Nysy 1, 59-630 Mirsk tel / fax 0048 75 7834 058	INWESTOR / LOKALIZACJA OBIEKTU: Urząd Miasta Jelenia Góra Pl. Ratuszowy 58 58-500 Jelenia Góra
NAZWA PROJEKTU: PROJEKT WYMIANY I RENOWACJI STOLARKI OKIENNEJ I DRZWIOWEJ W RATUSZU W JELENIEJ GÓRZE	
NAZWA RYSUNKU: Złożenie środkowe okien T1 - T14	SKALA 1:1
	NR RYSUNKU

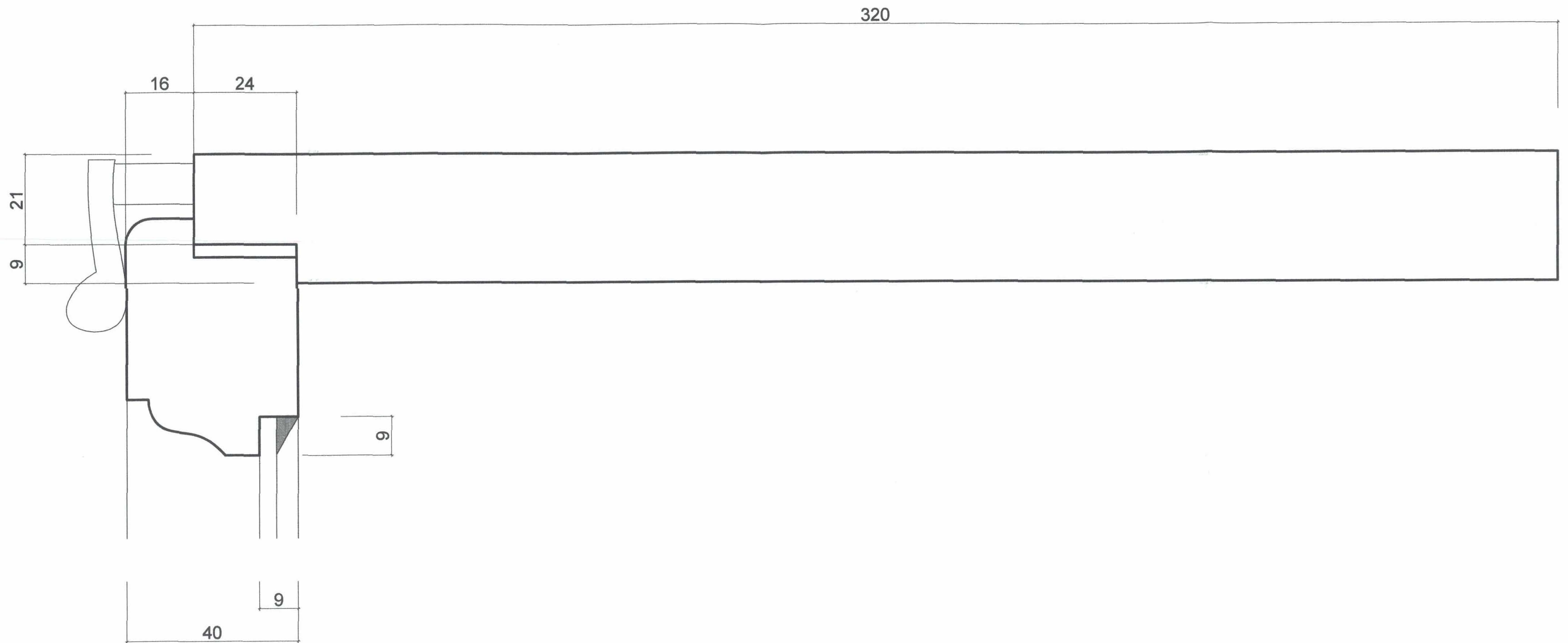

mgr inż. arch. Marek Wroński
 Upr. z § 5 ust. 1 pkt 1
 prawa budowlane nr ewid. 197/Wwn.3

WYKONAWCA: Pracownia projektowa "STARY DOM" Bartłomiej Jankowski ul. Bohaterów znad Nysy 1, 59-630 Mirsk tel/fax 0048 75 7834 058	INWESTOR / LOKALIZACJA OBIEKTU: Urząd Miasta Jelenia Góra Pl. Ratuszowy 58 58-500 Jelenia Góra	
NAZWA PROJEKTU: PROJEKT WYMIANY I RENOWACJI STOLARKI OKIENNEJ I DRZWIOWEJ W RATUSZU W JELENIĘJ GÓRZE		
NAZWA RYSUNKU: Drzwi nr 48 - skrzynka górna	SKALA 1:1	NR RYSUNKU 0001

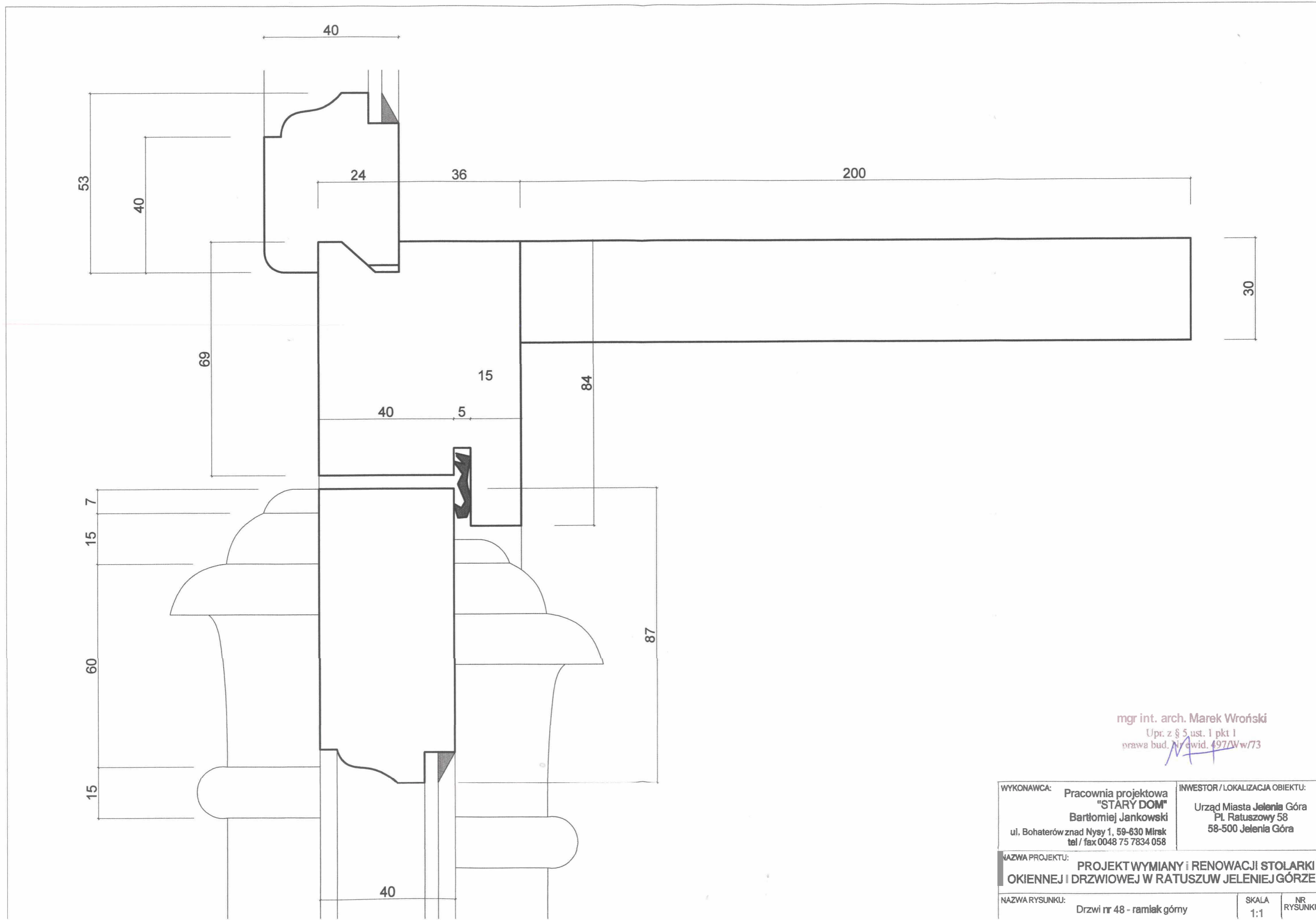

mgr int. arch. Marek Wroński

Upr. z § 5 ust. 1 pkt 1
prawa bud. N ewid. 497/Ww/73

WYKONAWCA: Pracownia projektowa "STARY DOM" Bartłomiej Jankowski ul. Bohaterów znad Nysy 1, 59-630 Mirak tel / fax 0048 75 7834 058	INWESTOR / LOKALIZACJA OBIEKTU: Urząd Miasta Jelenia Góra Pl. Ratuszowy 58 58-500 Jelenia Góra
---	---

NAZWA PROJEKTU: **PROJEKT WYMIANY I RENOWACJI STÓLARKI OKIENNEJ I DRZWIOWEJ W RATUSZUW JELENIĘJ GÓRZE**

NAZWA RYSUNKU: Drzwi nr 48 - ramiak górny	SKALA 1:1	NR RYSUNKU
--	--------------	---------------

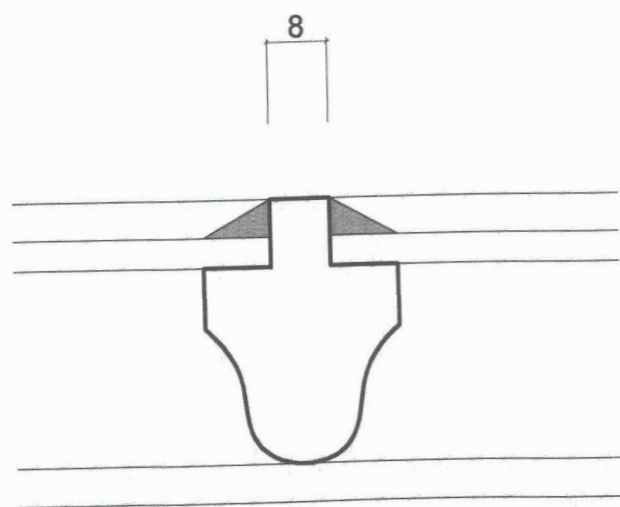
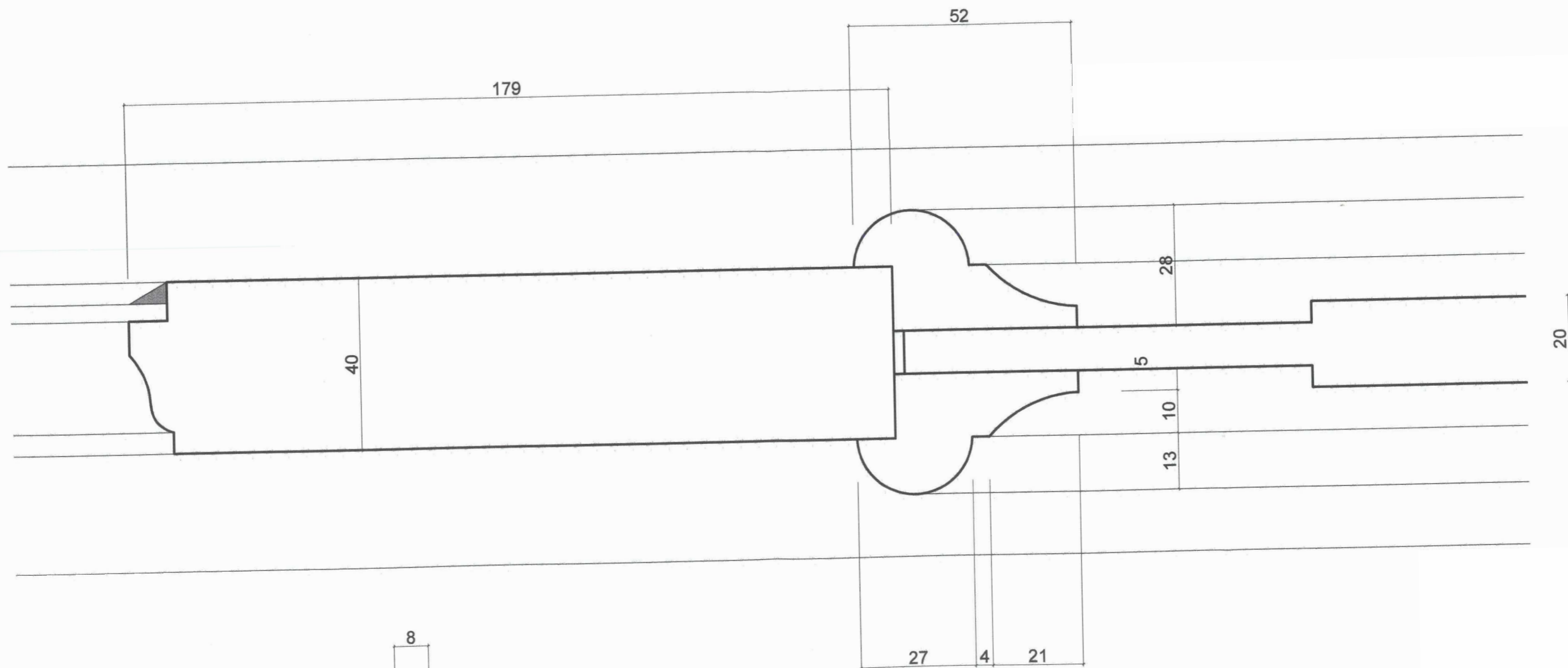

mgr inż. arch. Marek Wroński
 Upr. z 85 ust. 1 pkt 1
 prawa budowlane 497/Ww/73

WYKONAWCA: Pracownia projektowa "STARY DOM" Bartłomiej Jankowski ul. Bohaterów znad Nysy 1, 59-630 Mirsk tel / fax 0048 75 7834 058	INWESTOR / LOKALIZACJA OBIEKTU: Urząd Miasta Jelenia Góra Pl. Ratuszowy 58 58-500 Jelenia Góra	
NAZWA PROJEKTU: PROJEKT WYMIANY I RENOWACJI STOLARKI OKIENNEJ I DRZWIOWEJ W RATUSZU W JELENIEJ GÓRZE		
NAZWA RYSUNKU: Drzwi nr 48 - ramiak środkowy + szpros	SKALA 1:1	NR RYSUNKU

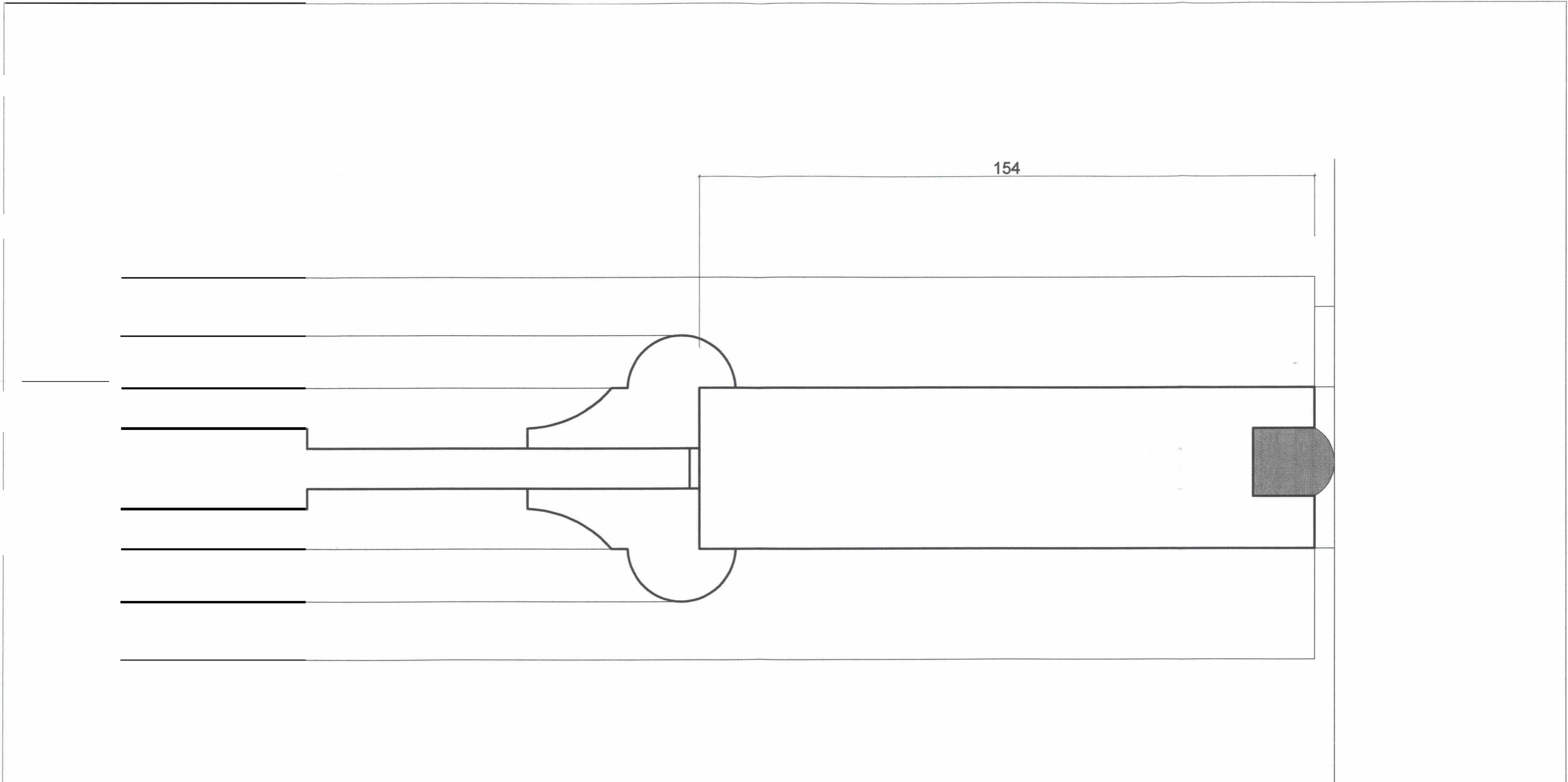

mgr inż. arch. Marek Woński

Upr. z § 5 ust. 1 pkt 1
prawa bud. Nr ewid. 497/Ww/73

WYKONAWCA: Pracownia projektowa "STARY DOM" Bartłomiej Jankowski ul. Bohaterów <i>mił</i> Nisy 1, 59-630 Mirsk tel / fax 0048 75 7834 058		INWESTOR / LOKALIZACJA OBIEKTU: Urząd Miasta Jelenia Góra Pl. Ratuszowy 58 58-500 Jelenia Góra	
NAZWA PROJEKTU: PROJEKT WYMIANY I RENOWACJI STOLARKI OKIENNEJ I DRZWIOWEJ W RATUSZU W JELENIEJ GÓRZE			
NAZWA RYSUNKU: Drzwi nr 48 - ramiak dolny		SKALA 1:1	NR RYSUNKU

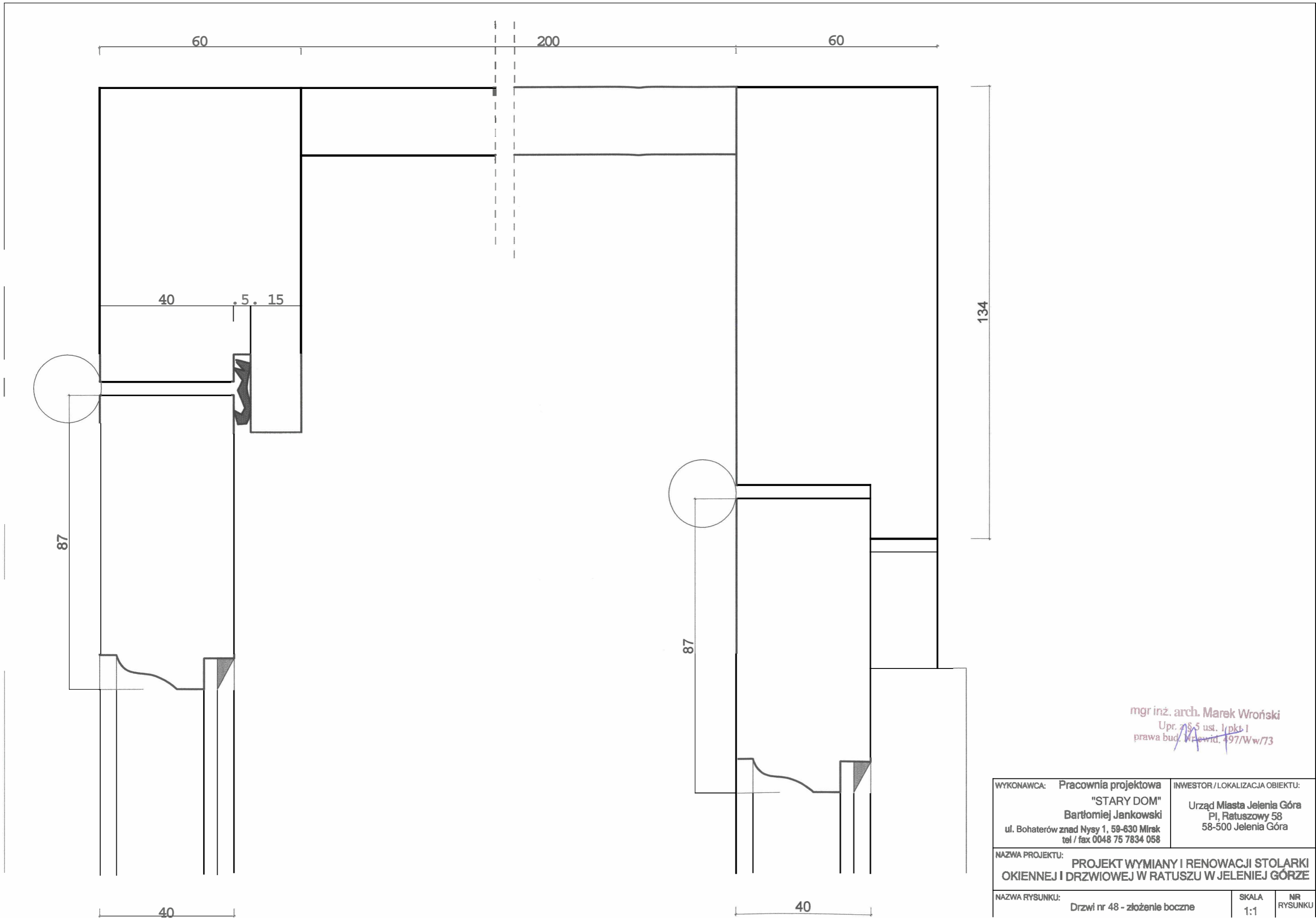

mgr inż. arch. Marek Wroński
 Upr. 785 ust. 1/pkt 1
 prawa bud. Wzawid. 497/Ww/73

WYKONAWCA: Pracownia projektowa "STARY DOM" Bartłomiej Jankowski ul. Bohaterów znad Nysy 1, 59-630 Mirsk tel / fax 0048 75 7834 058	INWESTOR / LOKALIZACJA OBIEKTU: Urząd Miasta Jelenia Góra Pl. Ratuszowy 58 58-500 Jelenia Góra
NAZWA PROJEKTU: PROJEKT WYMIANY I RENOWACJI STOLARKI OKIENNEJ I DRZWIOWEJ W RATUSZU W JELENIEJ GÓRZE	
NAZWA RYSUNKU: Drzwi nr 48 - złożenie boczne	SKALA: 1:1
NR RYSUNKU	

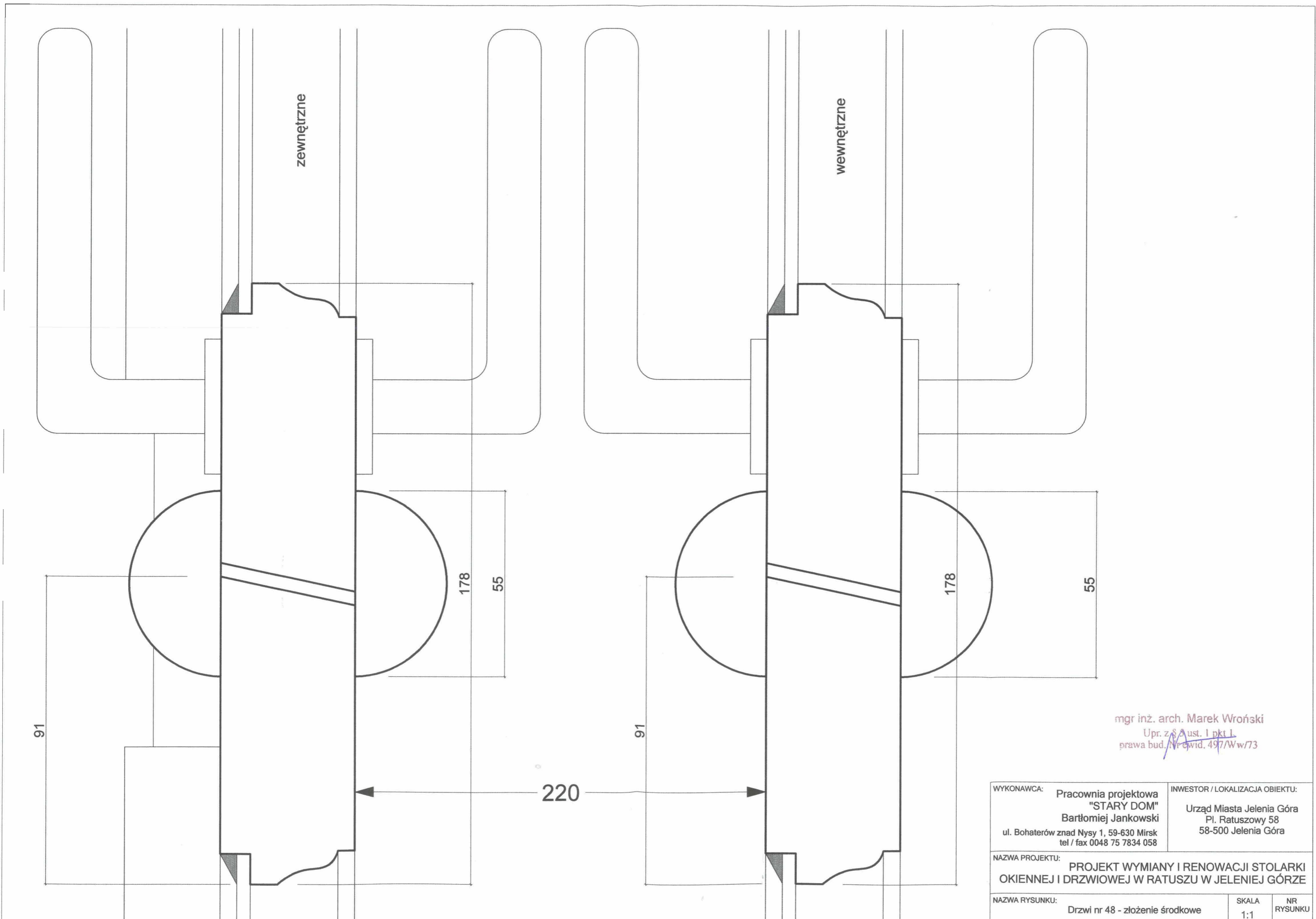

mgr inż. arch. Marek Wroński
 Upr. z § 4 ust. 1 pkt 1
 prawa bud. / Nr ewid. 497/Ww/73

WYKONAWCA: Pracownia projektowa "STARY DOM" Bartłomiej Jankowski ul. Bohaterów znad Nisy 1, 59-630 Mirsk tel / fax 0048 75 7834 058	INWESTOR / LOKALIZACJA OBIEKTU: Urząd Miasta Jelenia Góra Pl. Ratuszowy 58 58-500 Jelenia Góra
NAZWA PROJEKTU: PROJEKT WYMIANY I RENOWACJI STOLARKI OKIENNEJ I DRZWIOWEJ W RATUSZU W JELENIEJ GÓRZE	
NAZWA RYSUNKU: Drzwi nr 48 - złożenie środkowe	SKALA 1:1
NR RYSUNKU	

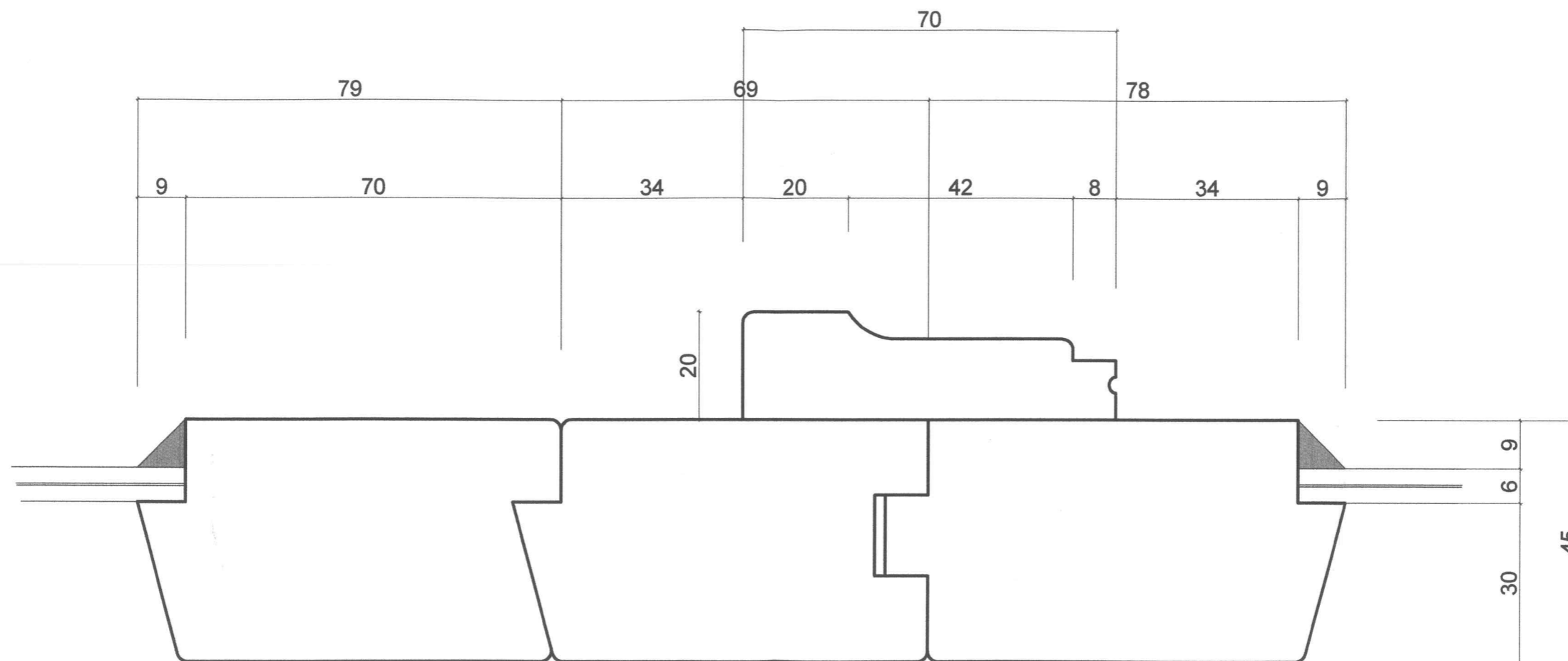

mgr inż. arch. Marek Wroński
 Upr. z 6 Aust. I pkt 1
 Prawa bud. Nr wid. 497/Ww/73

WYKONAWCA: Pracownia projektowa "STARY DOM" Bartłomiej Jankowski ul. Bohaterów znad Nysy 1, 59-630 Mirsk tel / fax 0048 75 7834 058	INWESTOR / LOKALIZACJA OBIEKTU: Urząd Miasta Jelenia Góra Pl. Ratuszowy 58 58-500 Jelenia Góra
NAZWA PROJEKTU: PROJEKT WYMIANY I RENOWACJI STOLARKI OKIENNEJ I DRZWIOWEJ W RATUSZU W JELENIEJ GÓRZE	
NAZWA RYSUNKU: Okno T15 - złożenie środkowe	SKALA 1:1
	NR RYSUNKU

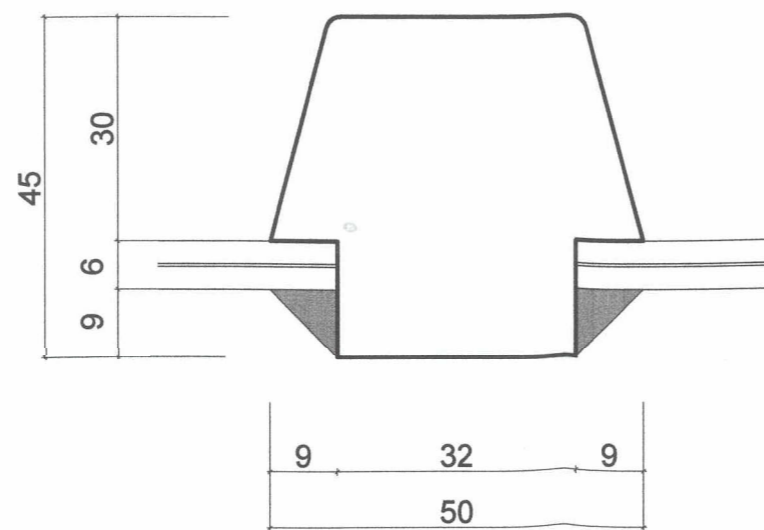
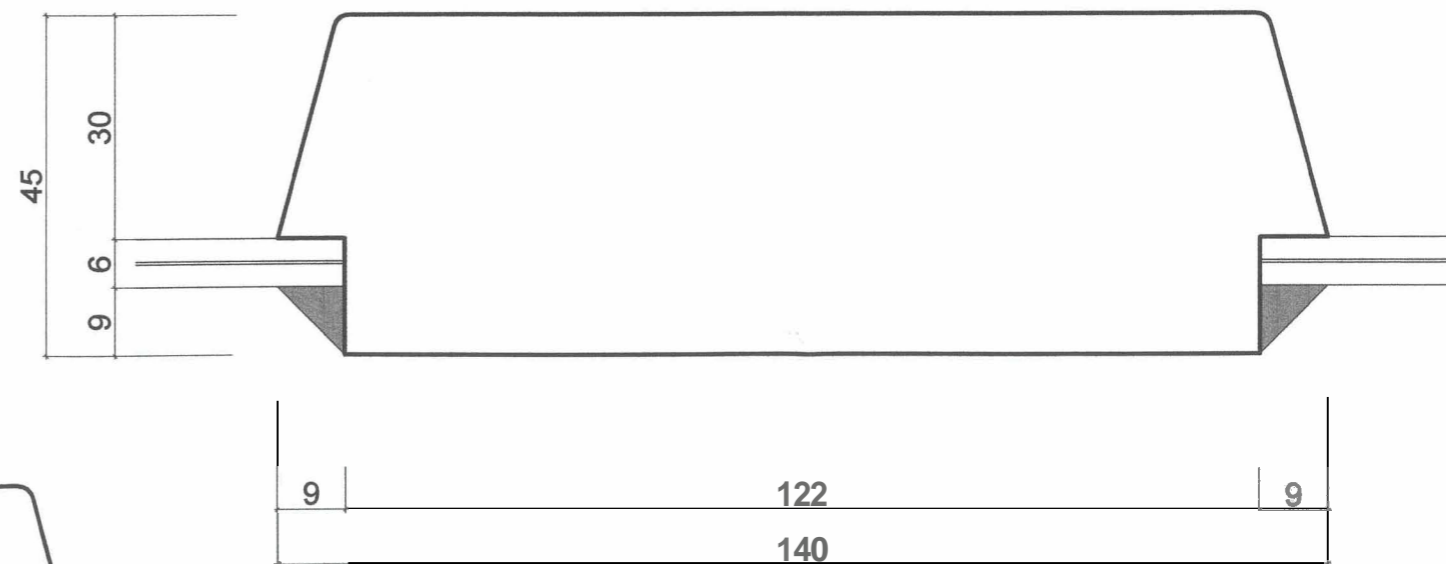
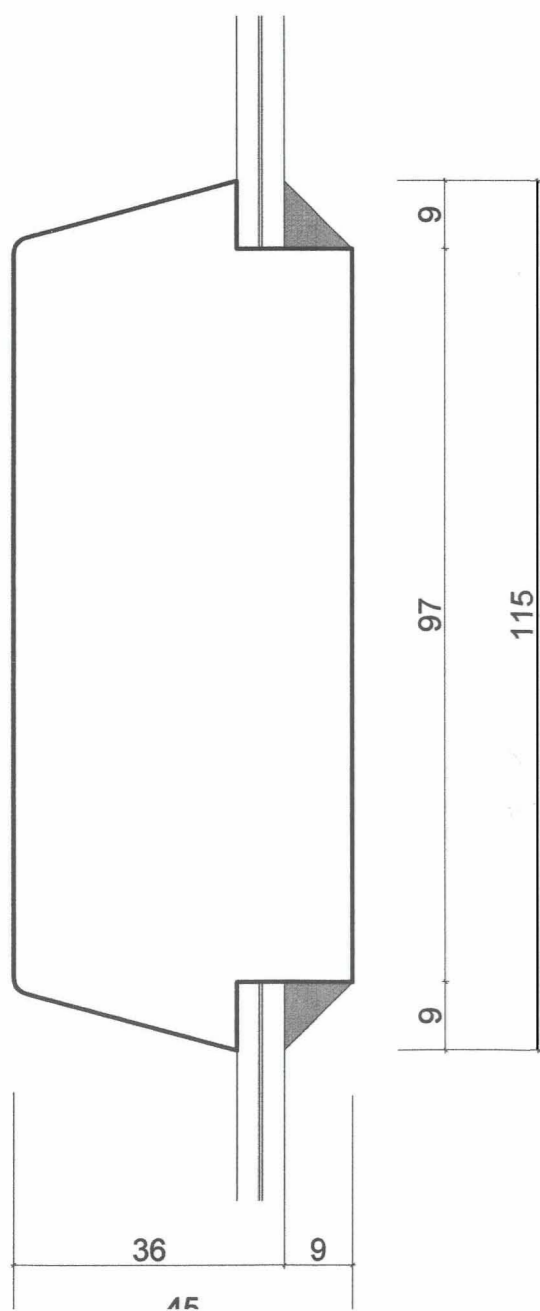
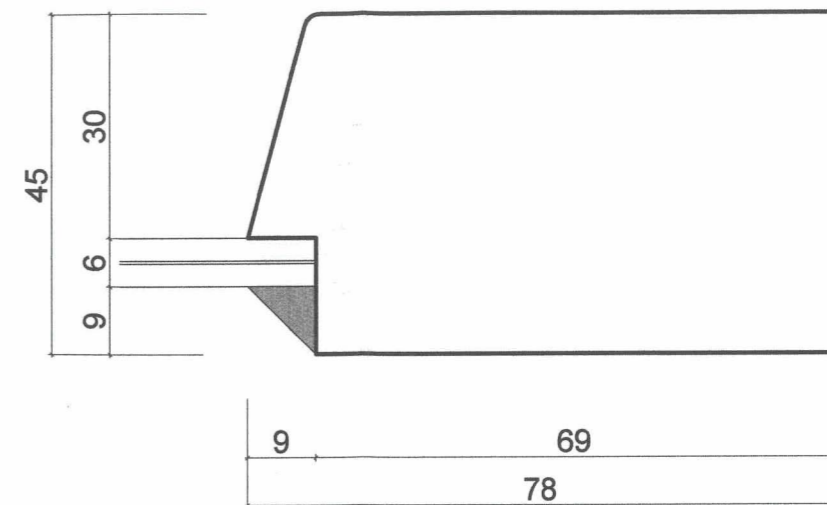
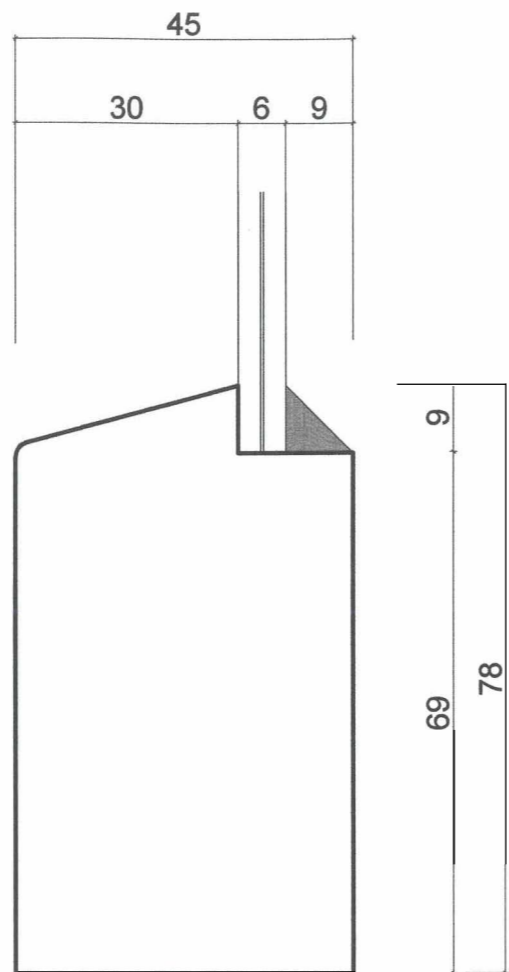
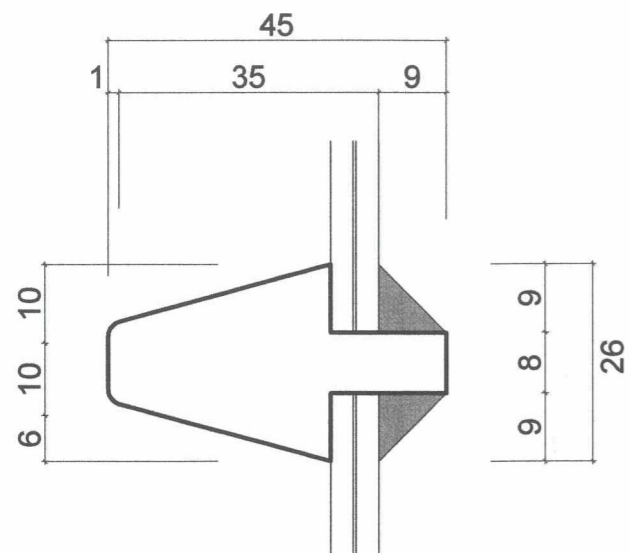

mgr inż. arch. Marek Wroński
Upr. z § 5 ust. 1 pkt 1
prawa bud. Nr ewid. 4977/Ww/13

WYKONAWCA: Pracownia projektowa "STARY DOM" Bartłomiej Jankowski ul. Bohaterów znan Nysy 1, 58-630 Mirsk tel / fax 0048 75 7834 058	INWESTOR I LOKALIZACJA OBIEKTU: Urząd Miasta Jelenia Góra Pl. Ratuszowy 58 58-500 Jelenia Góra
NAZWA PROJEKTU: PROJEKT WYMIANY I RENOWACJI STOLARKI OKIENNEJ I DRZWIOWEJ W RATUSZU W JELENIA GÓRZE	
NAZWA RYSUNKU: Okno T15 - ramiaki	SKALA 1:1
	NR RYSUNKU

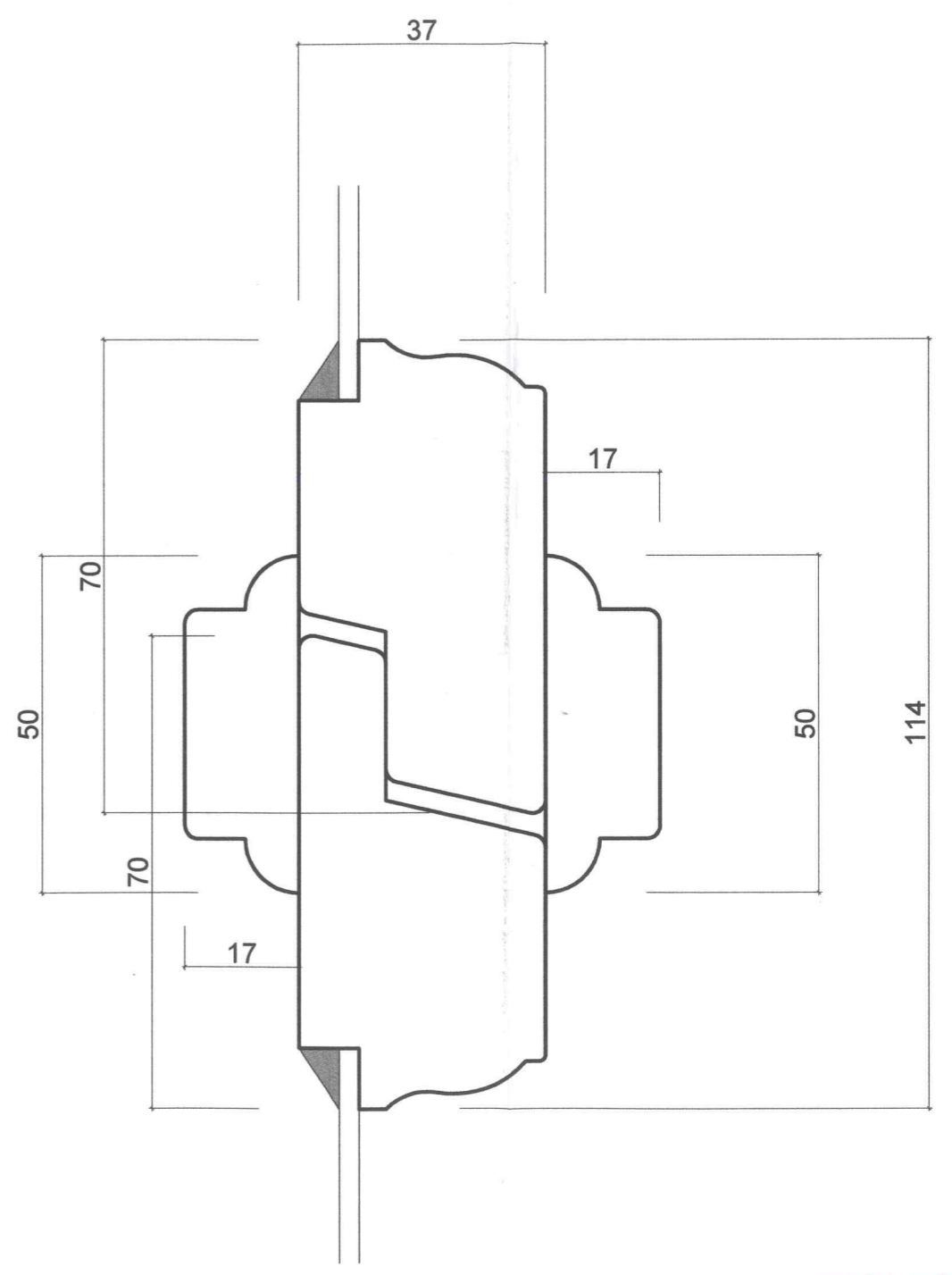
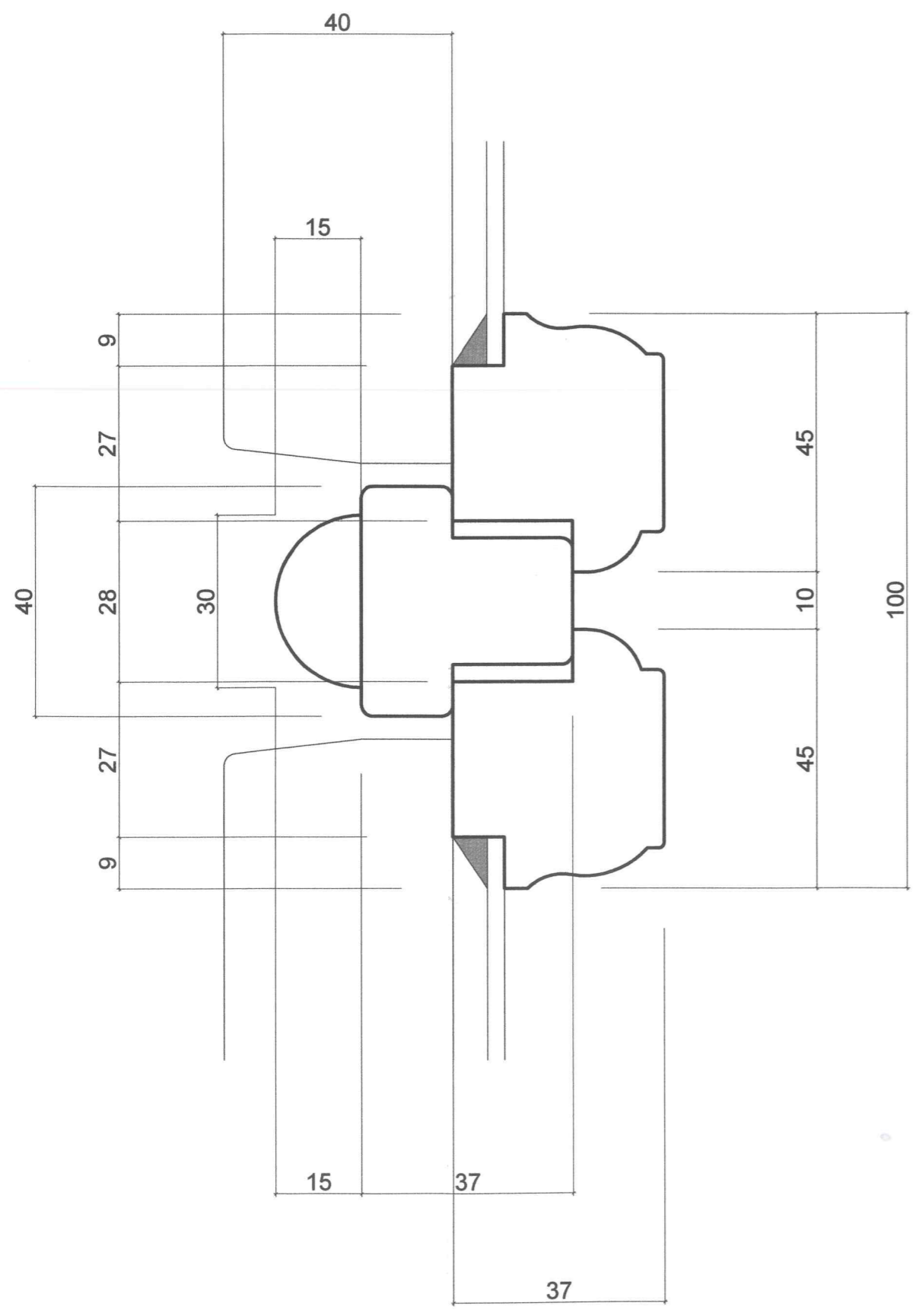

mgr inż. arch. Marek Wroński
 Upr. z 9.5 ust. 1 pkt 1
 prawa bud. Nr ewid. 497/Ww/73

WYKONAWCA: Pracownia projektowa "STARY DOM" Bartłomiej Jankowski ul. Bohaterów znad Nisy 1, 59-630 Mirsk tel / fax 0048 75 7834 058	INWESTOR / LOKALIZACJA OBIEKTU: Urząd Miasta Jelenia Góra Pl. Ratuszowy 58 58-500 Jelenia Góra
NAZWA PROJEKTU: PROJEKT WYMIANY I RENOWACJI STOLARKI OKIENNEJ I DRZWIOWEJ W RATUSZU W JELENIEJ GÓRZE	
NAZWA RYSUNKU: Okno nr 50 - złożenie środkowe (słupek)	SKALA 1:1
	NR RYSUNKU

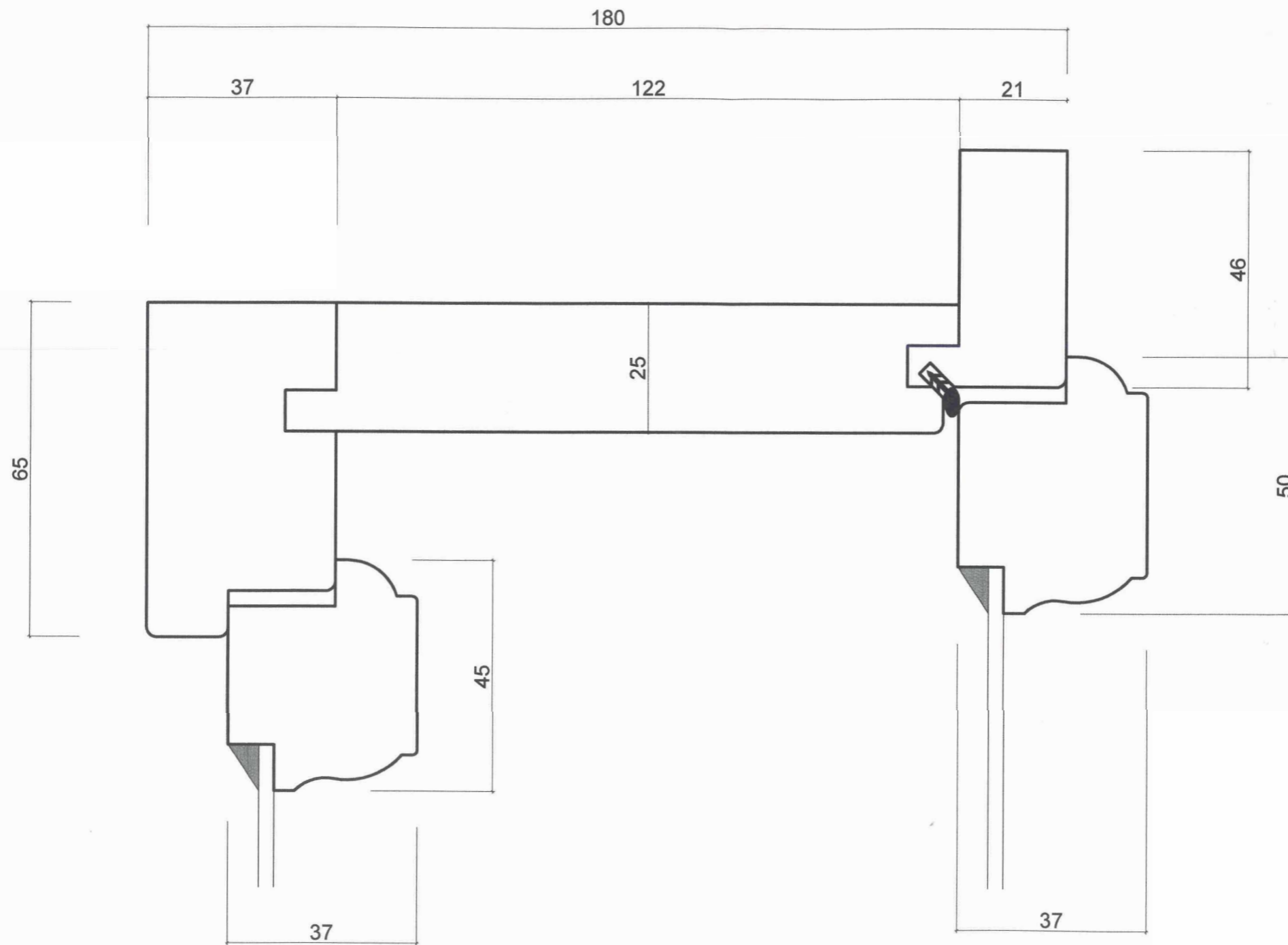

mgr inż. arch. Marek Wroński
 Upr. z 8/01 ust. 1 pkt 1
 prawa bud. Nr ewid. 497/Ww/73

WYKONAWCA: Pracownia projektowa "STARY DOM" Bartłomiej Jankowski ul. Bohaterów znad Nysy 1, 59-630 Mirsk tel / fax 0048 75 7834 058	INWESTOR / LOKALIZACJA OBIEKTU: Urząd Miasta Jelenia Góra Pl. Ratuszowy 58 58-500 Jelenia Góra
NAZWA PROJEKTU: PROJEKT WYMIANY I RENOWACJI STOLARKI OKIENNEJ I DRZWIOWEJ W RATUSZU W JELENIEJ GÓRZE	
NAZWA RYSUNKU: Okno nr 50 - złożenie górne	SKALA 1:1
	NR RYSUNKU

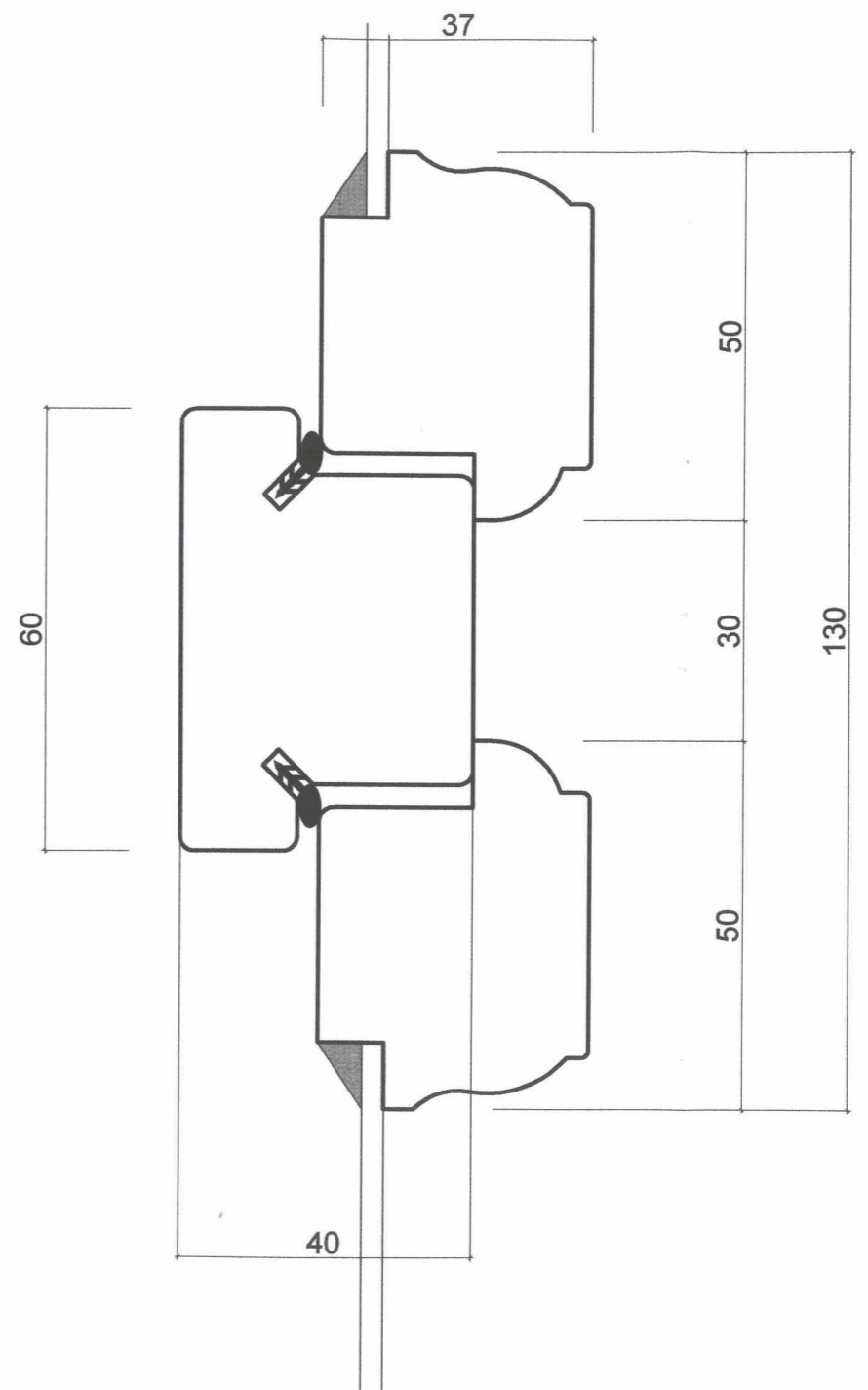
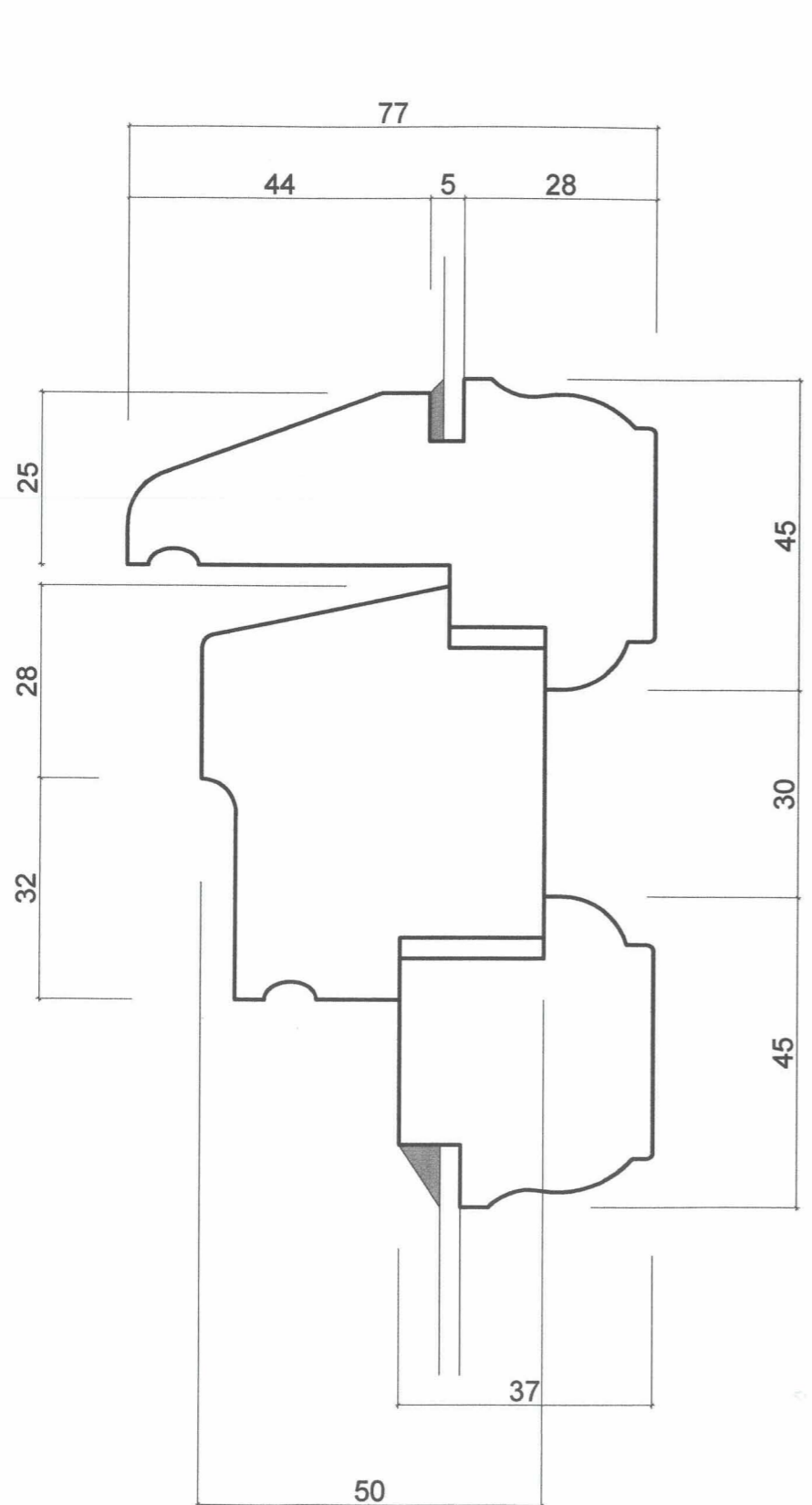

mgr inż. arch. Marek Wroński
 Upr. z § 7 ust. 1 pkt 1
 prawa bud. Nr ewid. 497/Ww/73

WYKONAWCA: Pracownia projektowa "STARY DOM" Bartłomiej Jankowski ul. Bohaterów z nad Nisy 1, 58-630 Mirsk tel / fax 0048 75 7834 058	INWESTOR / LOKALIZACJA OBIEKTU: Urząd Miasta Jelenia Góra Pl. Ratuszowy 58 58-500 Jelenia Góra
NAZWA PROJEKTU: PROJEKT WYMIANY I RENOWACJI STOLARKI OKIENNEJ I DRZWIOWEJ W RATUSZU W JELENIEJ GÓRZE	
NAZWA RYSUNKU: Okno nr 50 - złożenie środkowe (ślepię)	SKALA 1:1
	NR RYSUNKU

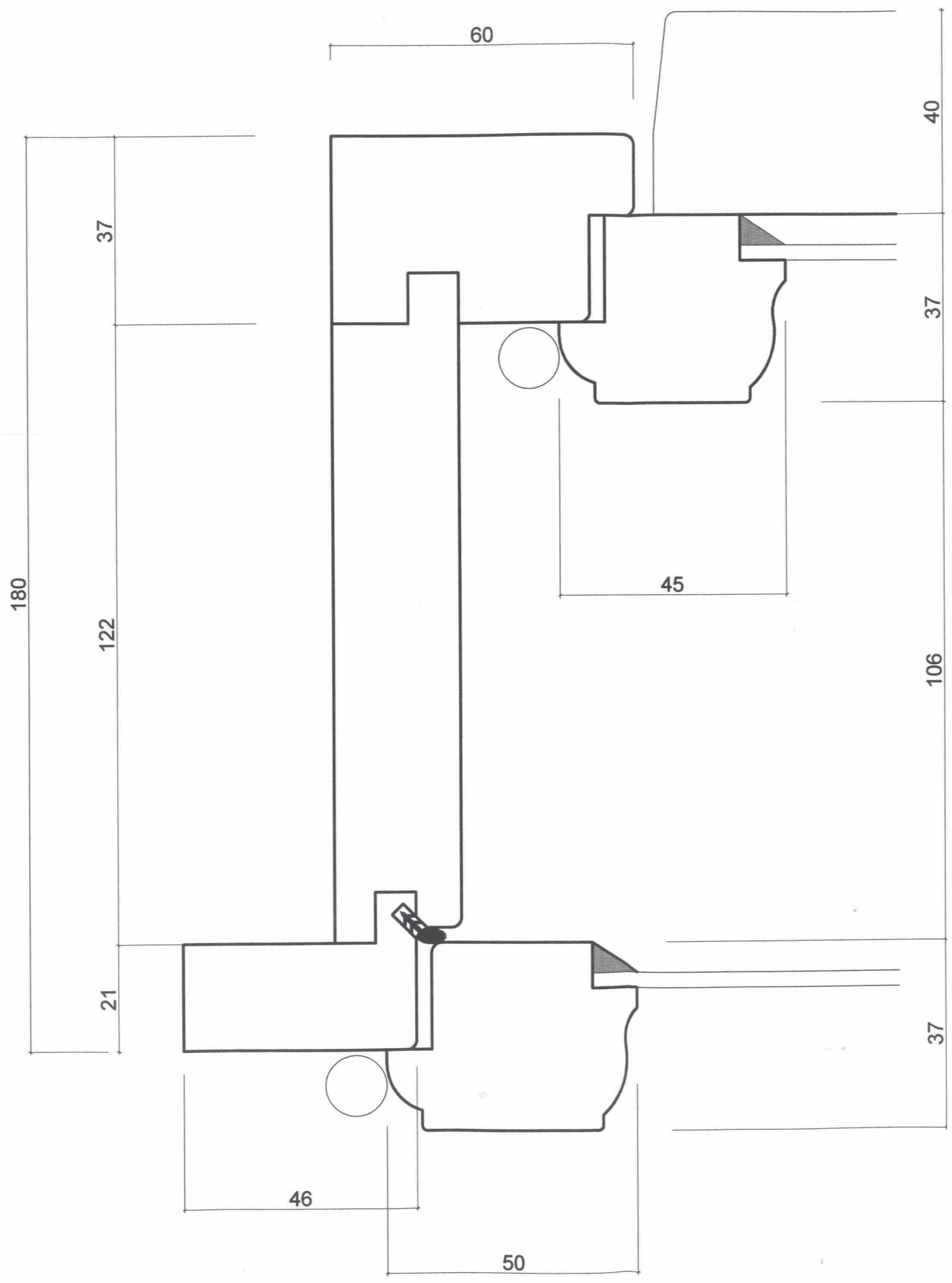

mgr inż. arch. Marek Wroński
 Upr. z 13 ust. 1 pkt 1
 prawa bud/Nr ewid. 497/Ww/73

WYKONAWCA: Pracownia projektowa "STARY DOM" Bartłomiej Jankowski ul. Bohaterów znad Nysy 1, 59-630 Mirsk tel / fax 0048 75 7834 058	INWESTOR / LOKALIZACJA OBIEKTU: Urząd Miasta Jelenia Góra Pl. Ratuszowy 58 58-500 Jelenia Góra
--	---

NAZWA PROJEKTU: **PROJEKT WYMIANY I RENOWACJI STOLARKI OKIENNEJ I DRZWIOWEJ W RATUSZU W JELENIEJ GÓRZE**

NAZWA RYSUNKU: Okno nr 73 - złożenie boczne	SKALA: 1:1	NR RYSUNKU:
---	------------	-------------

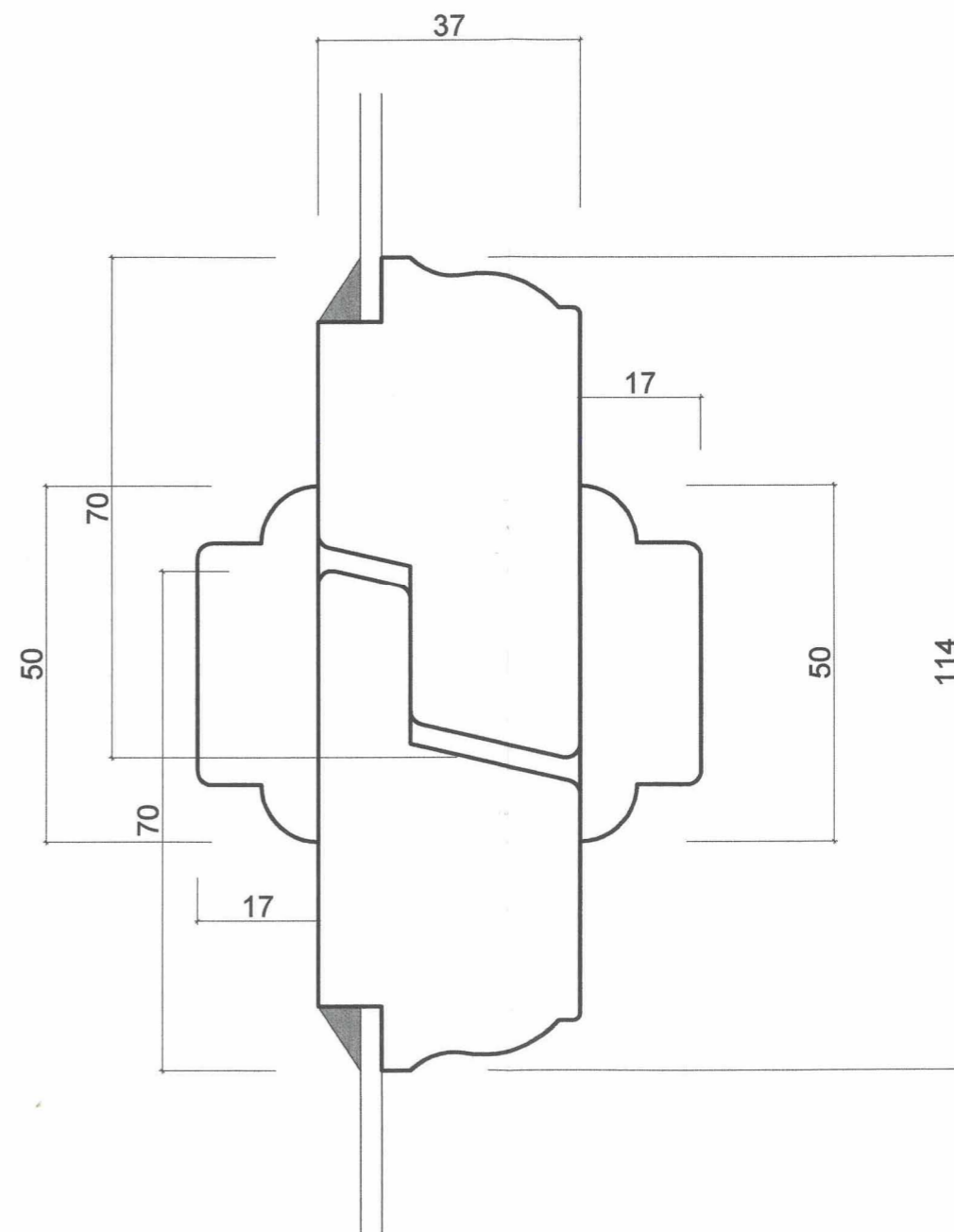
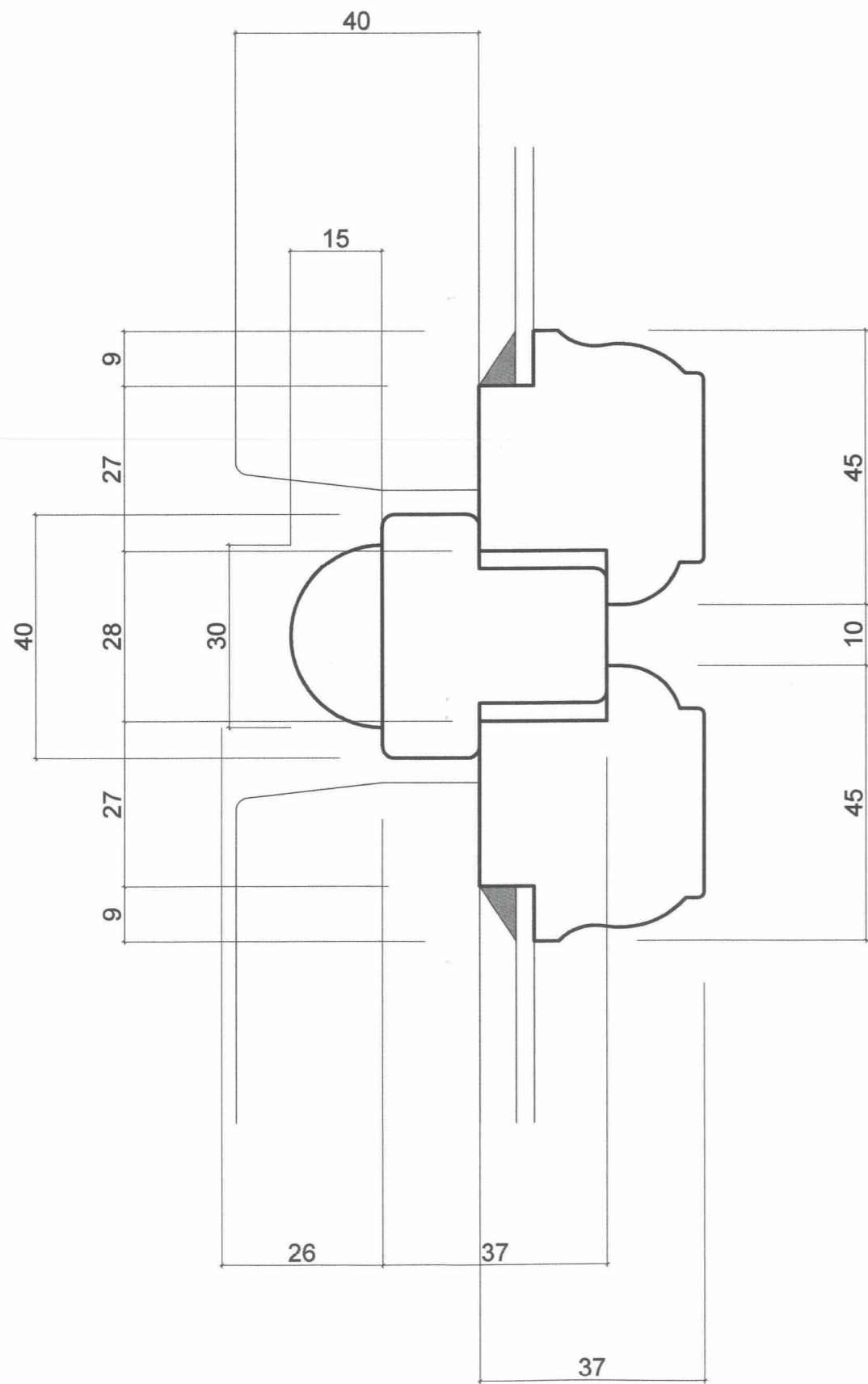

mgr inż. arch. Marek Wroński
 Upr. z § 7 ust. 1 pkt 1
 prawa bud. Nr ewid. 49/Ww/73

WYKONAWCA: Pracownia projektowa "STARY DOM" Bartłomiej Jankowski ul. Bohaterów znad Nysy 1, 59-630 Mirsk tel/fax 0048 75 7834 068		INWESTOR / LOKALIZACJA OBIEKTU: Urząd Miasta Jelenia Góra Pl. Ratuszowy 58 58-500 Jelenia Góra	
NAZWA PROJEKTU: PROJEKT WYMIANY I RENOWACJI STOLARKI OKIENNEJ I DRZWIOWEJ W RATUSZU W JELENIEJ GÓRZE			
NAZWA RYSUNKU: Okno nr 73 - złożenie środkowe (słunek)		SKALA 1:1	NR RYSUNKU

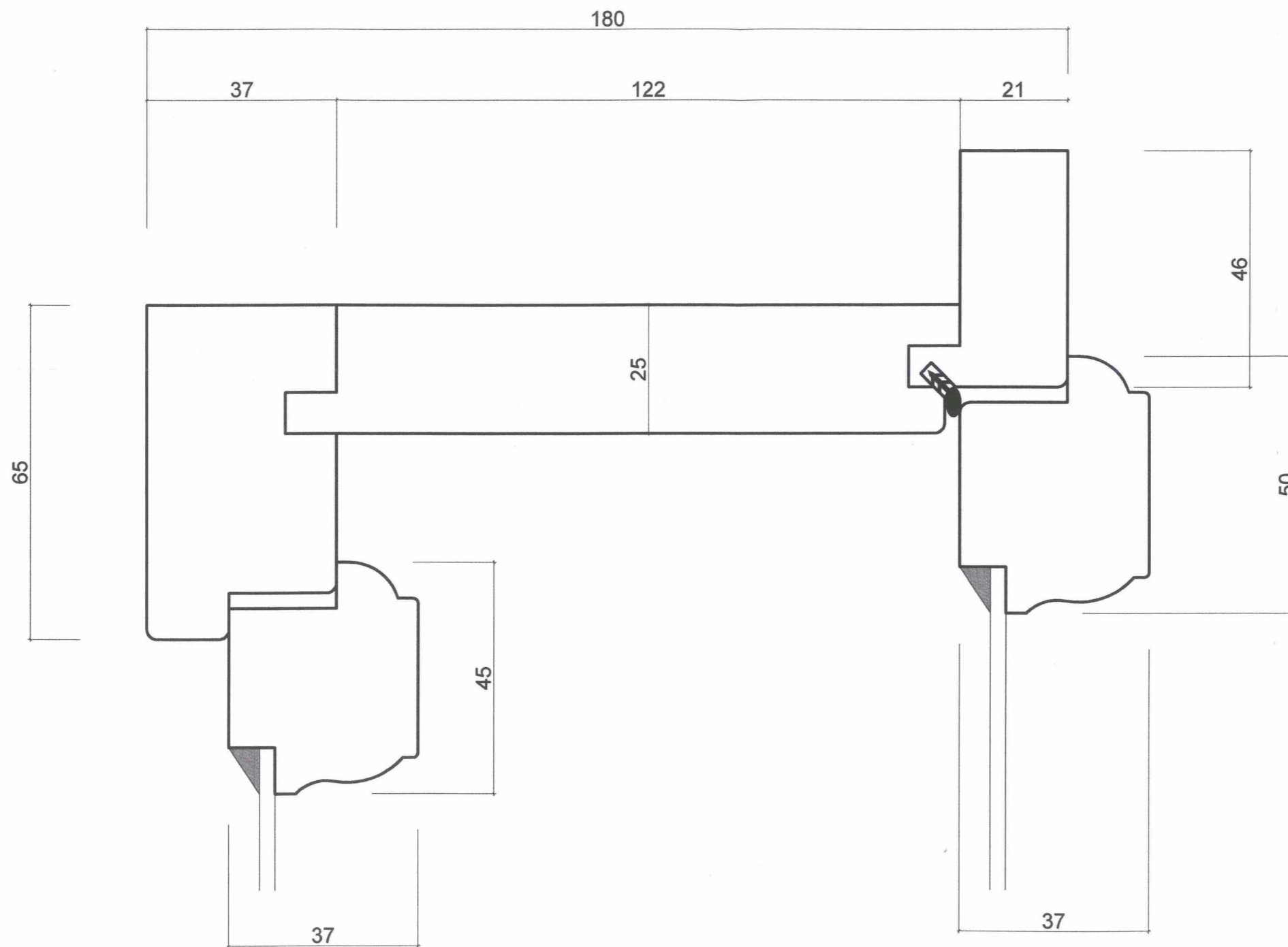

mgr inż. arch. Marek Wroński
 Upr. z 31.05.2014 r. (1 pkt)
 prawa bud. Nr ewid. 497/Ww/73

WYKONAWCA: Pracownia projektowa "STARY DOM" Bartłomiej Jankowski ul. Bohaterów z nad Nysy 1, 59-630 Mirsk tel / fax 0048 75 7834 058	INWESTOR / LOKALIZACJA OBIEKTU: Urząd Miasta Jelenia Góra Pl. Ratuszowy 58 58-500 Jelenia Góra
NAZWA PROJEKTU: PROJEKT WYMIANY I RENOWACJI STOLARKI OKIENNEJ I DRZWIOWEJ W RATUSZU W JELENIEJ GÓRZE	
NAZWA RYSUNKU: Okno nr 73 - złożenie górne	SKALA: 1:1 NR RYSUNKU:

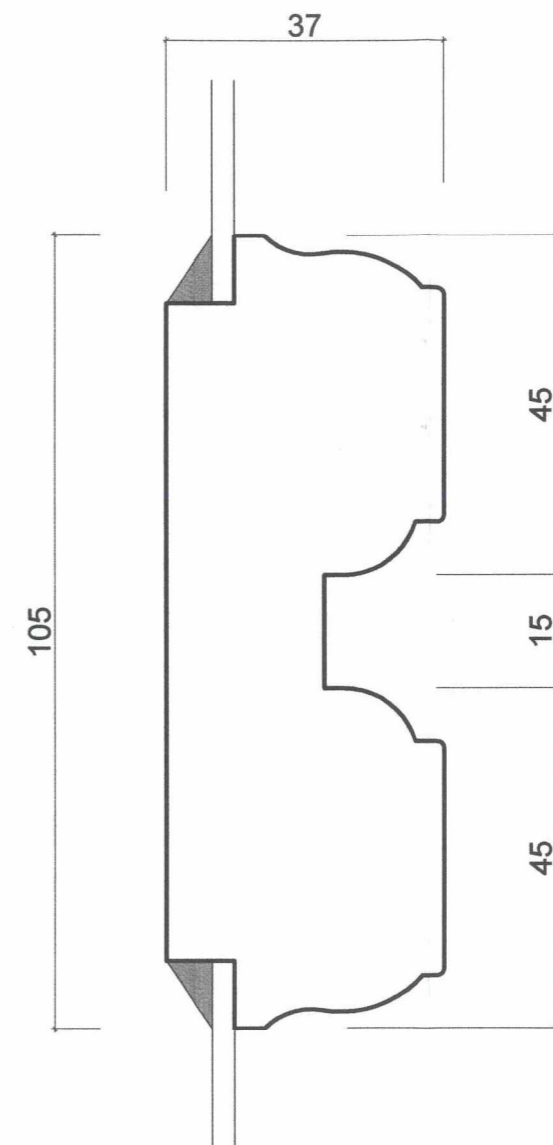
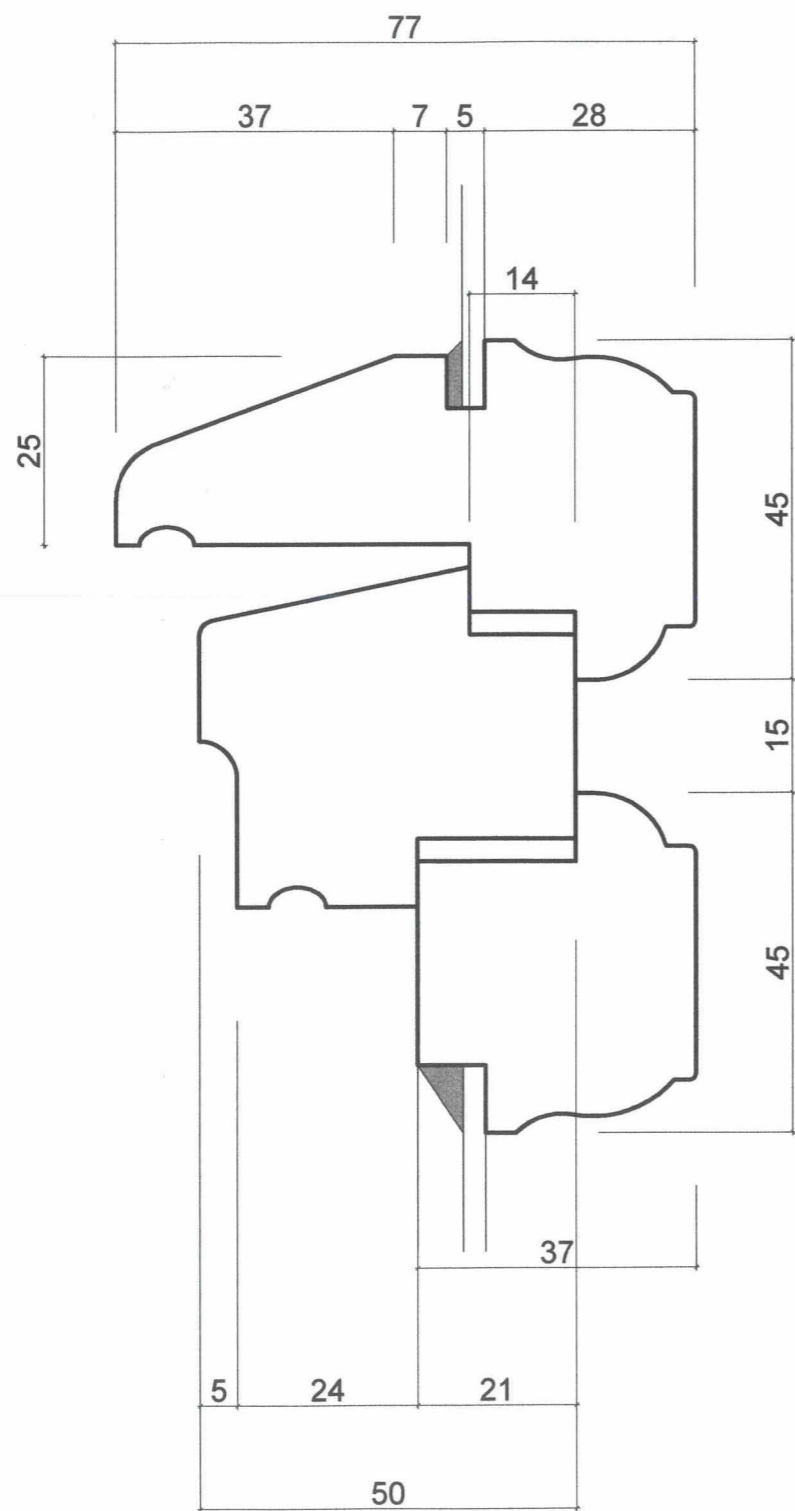

mgr inż. arch. Marek Wroński
 Upr. z 18.08.2014, I pkt 1
 zaw. bud. Nr ewid. 49/Ww/73

WYKONAWCA: Pracownia projektowa "STARY DOM" Bartłomiej Jankowski ul. Bohaterów znad Nisy 1, 59-630 Mirsk tel / fax 0048 75 7834 058	INWESTOR / LOKALIZACJA OBIEKTU: Urząd Miasta Jelenia Góra Pl. Ratuszowy 58 58-500 Jelenia Góra
NAZWA PROJEKTU: PROJEKT WYMIANY I RENOWACJI STOLARKI OKIENNEJ I DRZWIOWEJ W RATUSZU W JELENIEJ GÓRZE	
NAZWA RYSUNKU: Okno nr 73 - złożenie środkowe (ślepię)	SKALA 1:1
NR RYSUNKU	

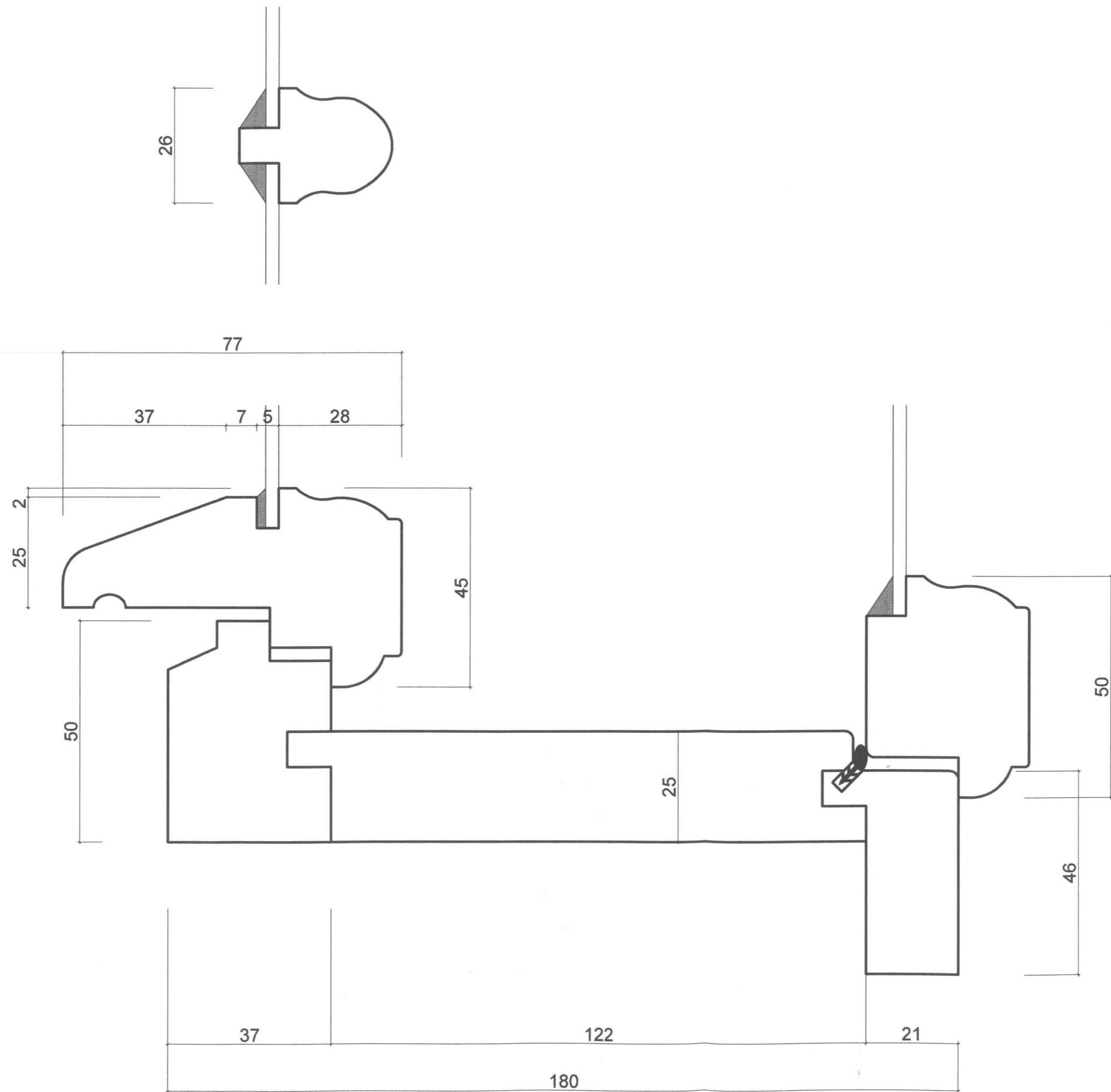

mgr inż. arch. Marek Wroński
 Upr. z 5 ust. 1 pkt 3
 prawa budowlane ewid. 497/Ww/73

WYKONAWCA: Pracownia projektowa "STARY DOM" Bartomiej Jankowski ul. Bohaterów znad Nysy 1, 59-630 Mirsk tel / fax 0048 75 7834 058	INWESTOR / LOKALIZACJA OBIEKTU: Urząd Miasta Jelenia Góra Pl. Ratuszowy 58 58-500 Jelenia Góra
NAZWA PROJEKTU: PROJEKT WYMIANY I RENOWACJI STOLARKI OKIENNEJ I DRZWIOWEJ W RATUSZU W JELENIEJ GÓRZE	
NAZWA RYSUNKU: Okno nr 73 - złożenie dolne	SKALA 1:1
	NR RYSUNKU

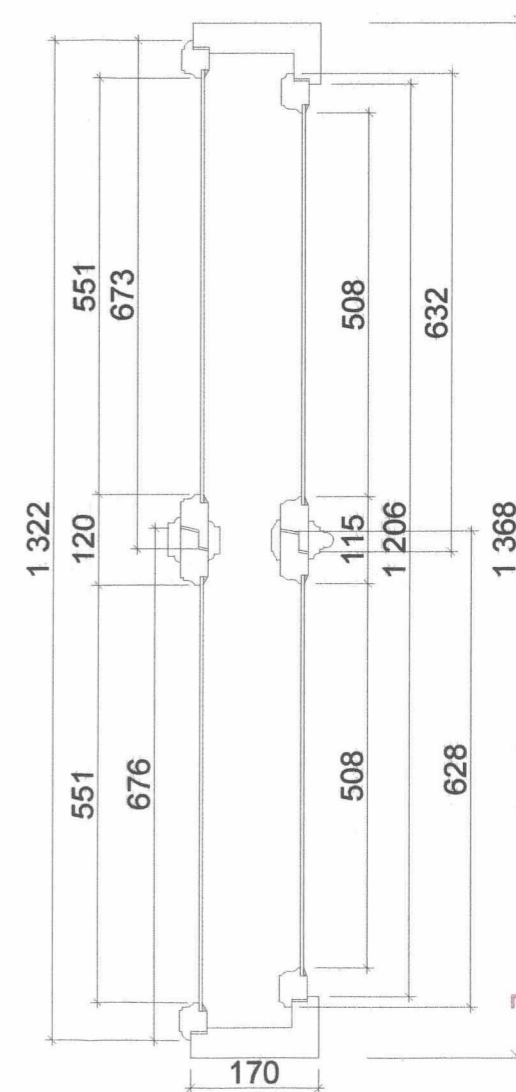
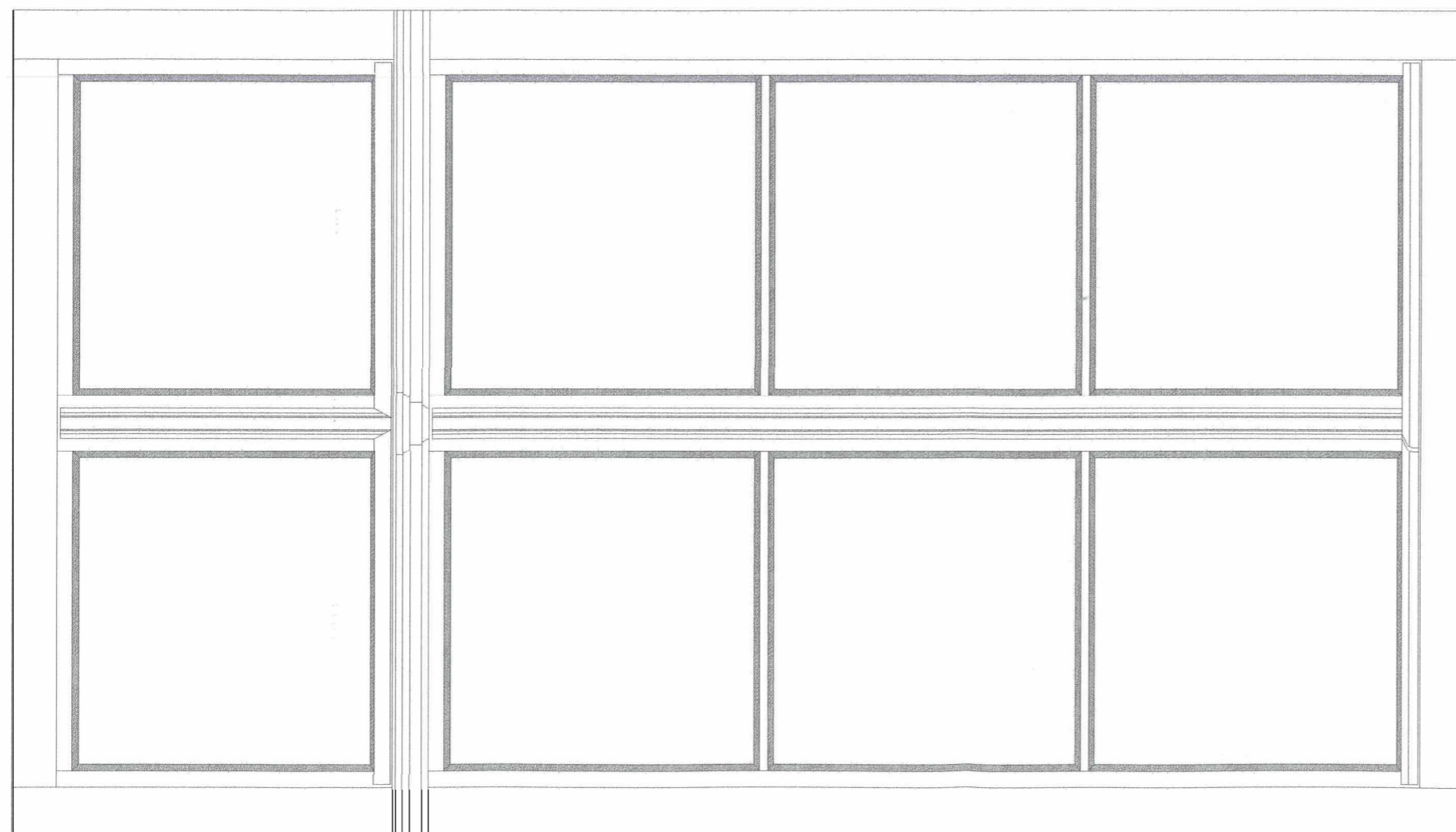
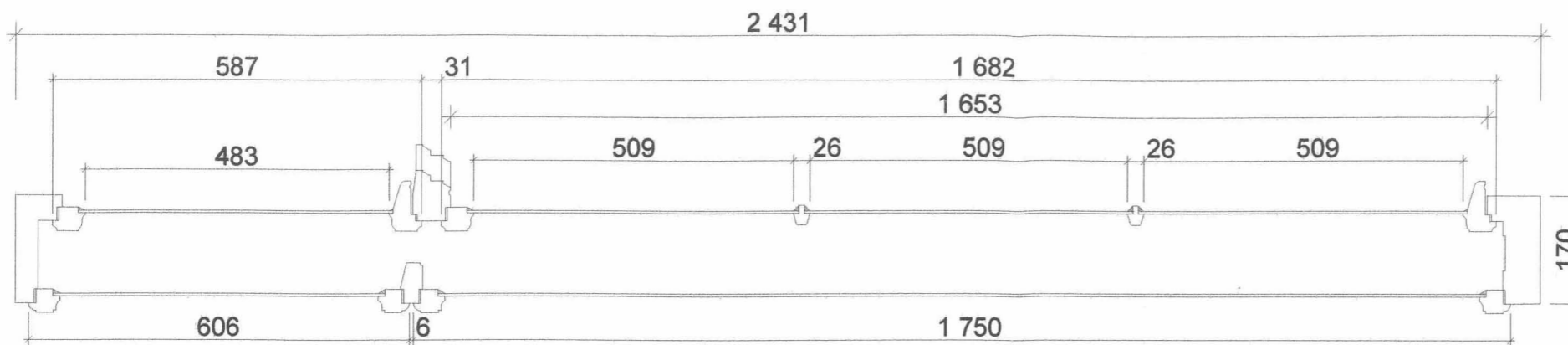

mgr inż. arch. Marek Wronski
 Upr. z 8/3 ust. 1 pkt 1
 prawa bud. Nr ewid. 497/Ww/73

WYKONAWCA: Pracownia projektowa "STARY DOM" Bartłomiej Jankowski ul. Bohaterów z nad Nisy 1, 59-630 Mink tel / fax 0048 75 7834 058	INWESTOR / LOKALIZACJA OBIEKTU: Urząd Miasta Jelenia Góra Pl. Ratuszowy 58 58-500 Jelenia Góra
NAZWA PROJEKTU: PROJEKT WYMIANY I RENOWACJI STOLARKI OKIENNEJ I DRZWIOWEJ W RATUSZU W JELENIEJ GÓRZE	
NAZWA RYSUNKU: okno istniejące - inwentaryzacja okna nr. 2 - skrzydła zewnętrzne, przekroje	SKALA 1:10
	NR RYSUNKU

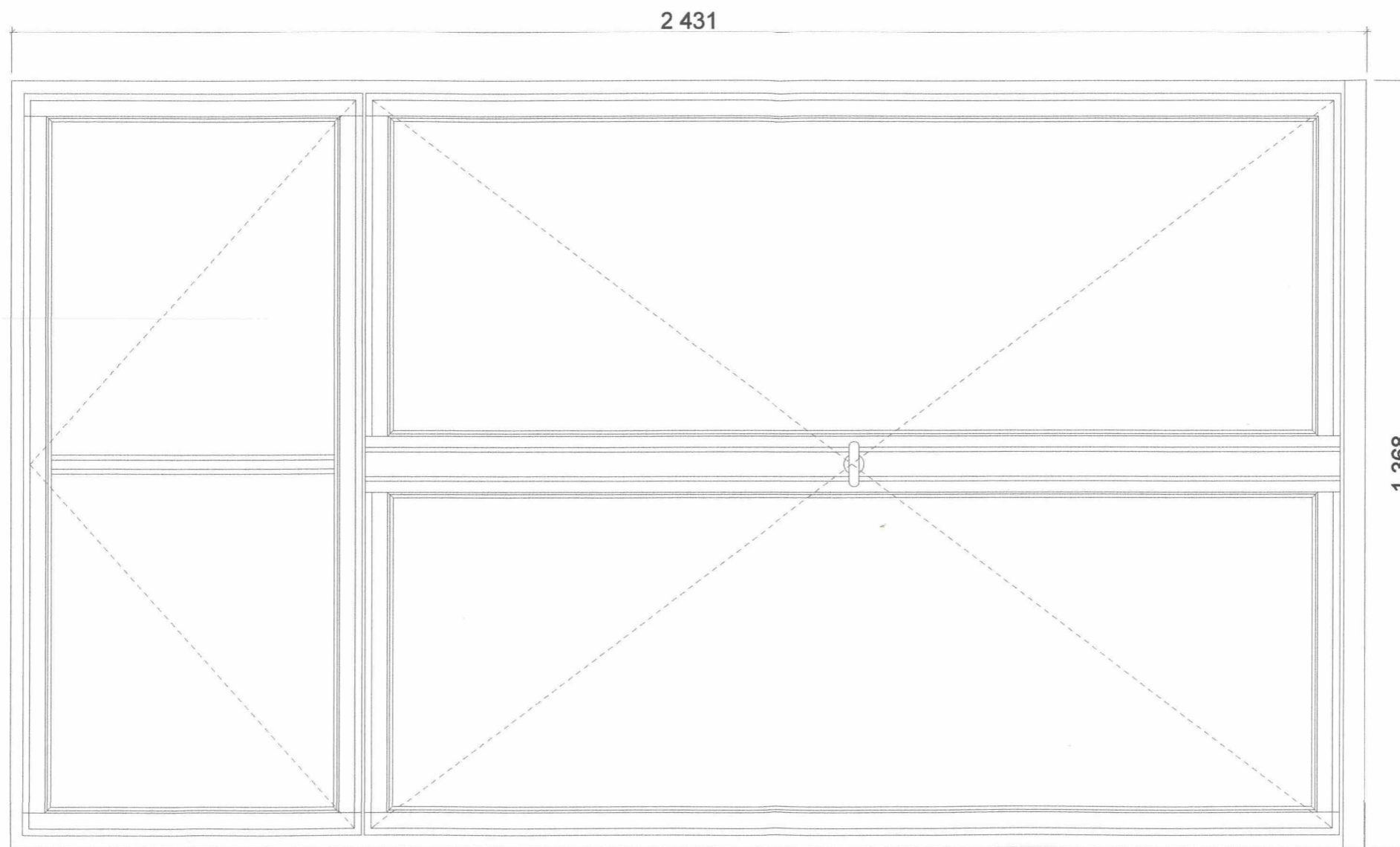

mgr inż. arch. Marek Wroński
 Upr. z 9 ust. 1 pkt 1
 prawa bud. Nr. 497/Ww/73

WYKONAWCA: Pracownia projektowa "STARY DOM" Bartłomiej Jankowski ul. Bohaterów znad Nysy 1, 59-630 Mirsk tel/fax 0048 75 7834 058	INWESTOR I LOKALIZACJA OBIEKTU: Urząd Miasta Jelenia Góra Pl. Ratuszowy 58 58-500 Jelenia Góra
NAZWA PROJEKTU: PROJEKT WYMIANY I RENOWACJI STOLARKI OKIENNEJ I DRZWIOWEJ W RATUSZU W JELENIA GÓRZE	
NAZWA RYSUNKU: okno istniejące - inwentaryzacja okna nr. 2 - skrzydła wewnętrzne	SKALA 1:10
	NR RYSUNKU

**Sposób montażu okien w ościeżkach
Przykład montażu okna nr.1**

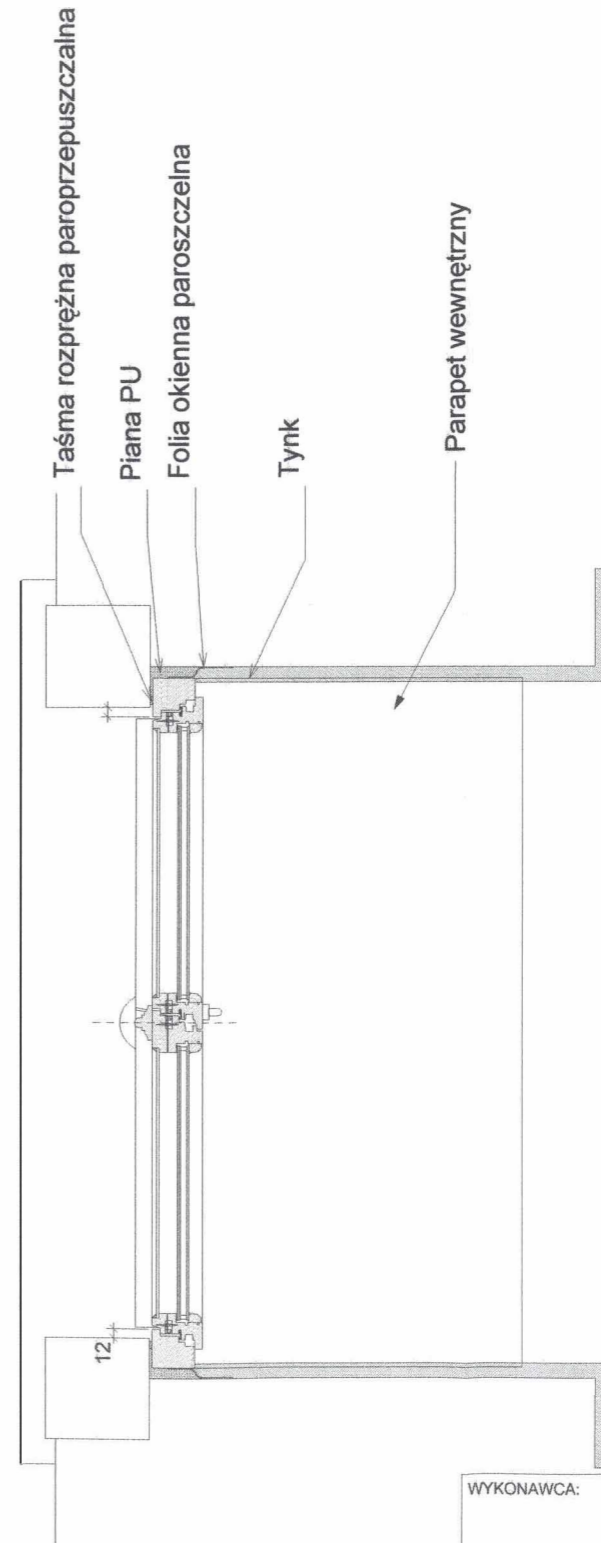
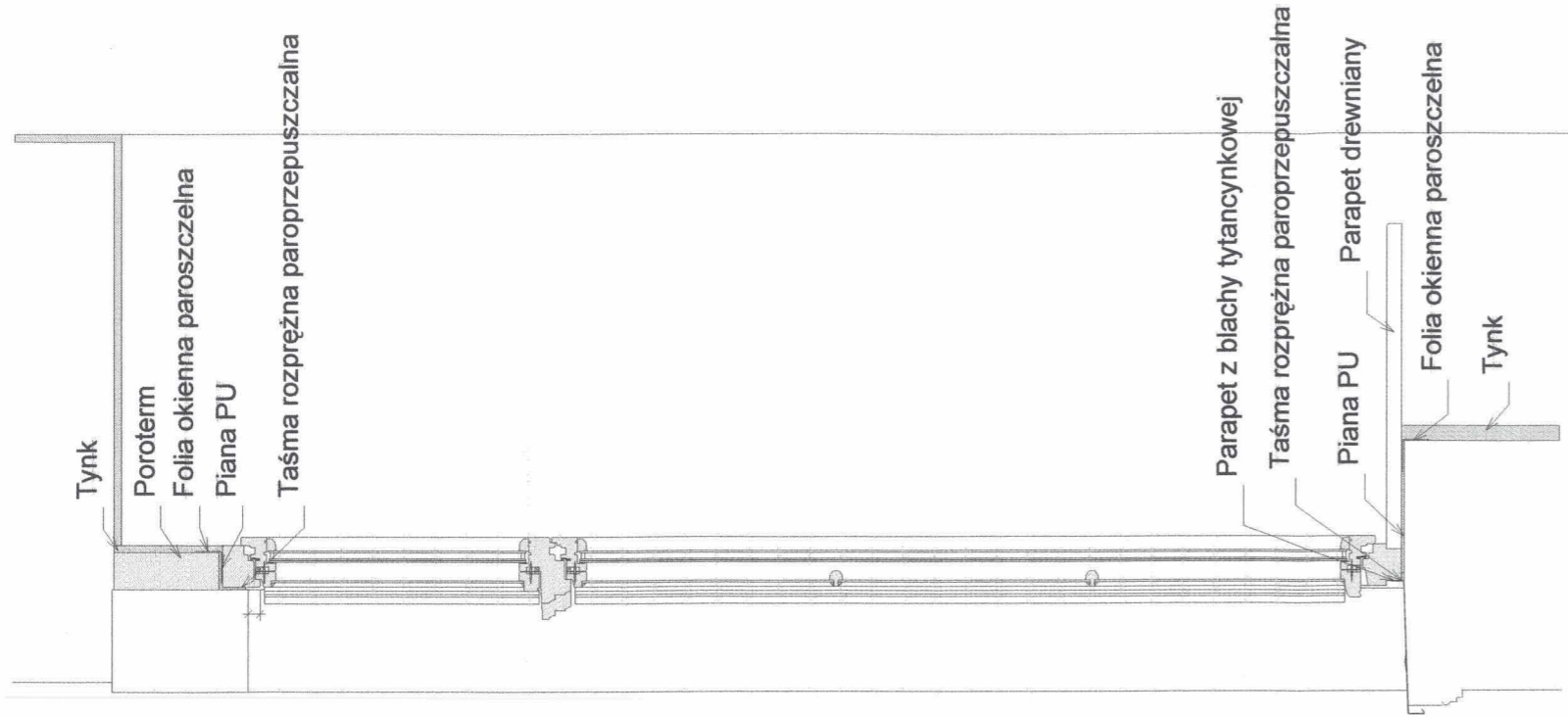
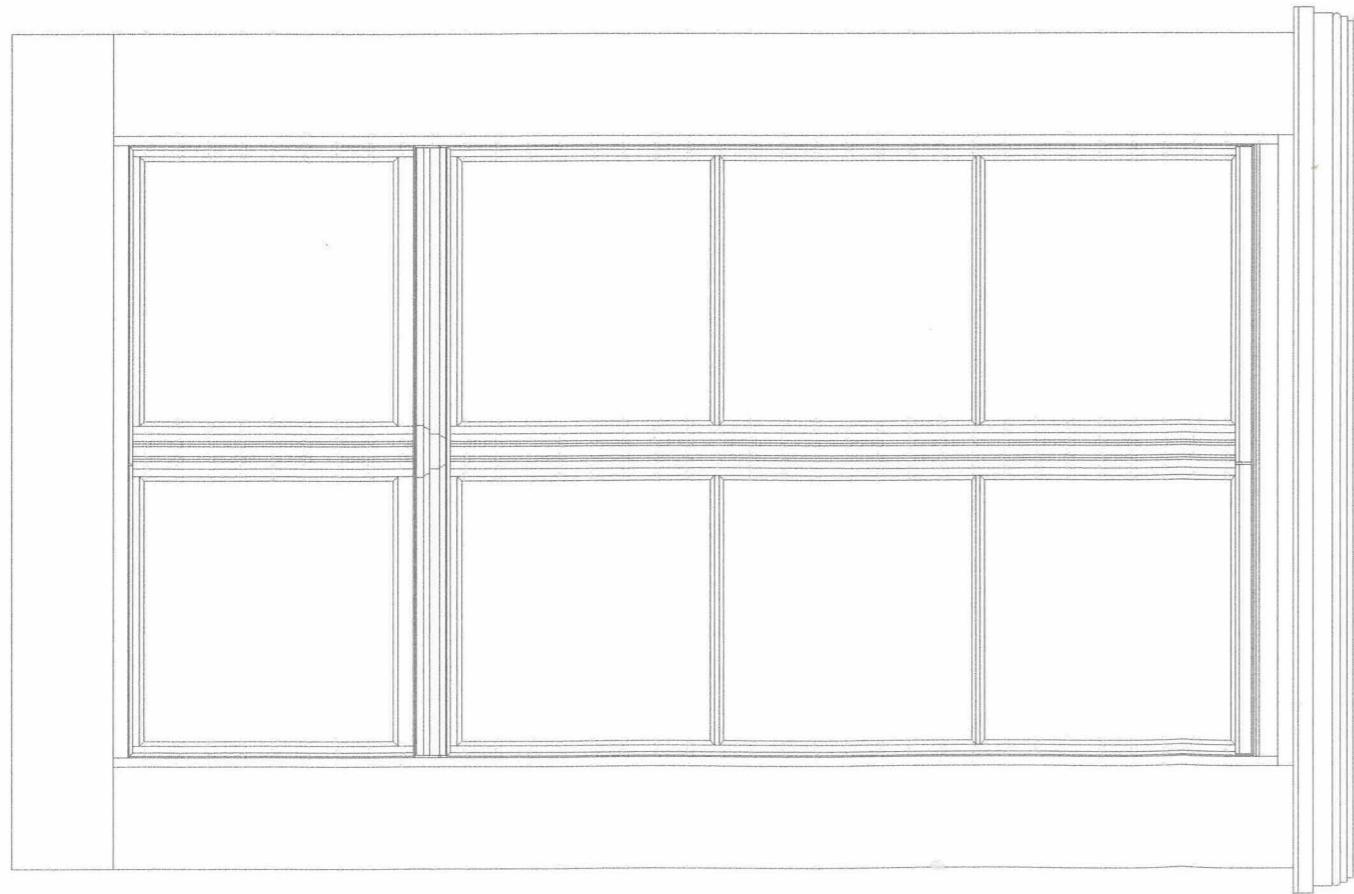

mgr inż. arch. Marek Wroński
Upr. z 8/3 ust. 1 pkt 1
prawa bud. Nr ewid. 497/Ww/73

WYKONAWCA: Pracownia projektowa "STARY DOM" Bartłomiej Jankowski ul. Bohaterów znad Nisy 1, 59-630 Mirsk tel / fax 0048 75 7834 058	INWESTOR / LOKALIZACJA OBIEKTU: Urząd Miasta Jelenia Góra Pl. Ratuszowy 58 58-500 Jelenia Góra
NAZWA PROJEKTU: PROJEKT WYMIANY I RENOWACJI STOLARKI OKIENNEJ I DRZWIOWEJ W RATUSZU W JELENIĘJ GÓRZE	
NAZWA RYSUNKU: Sposób montażu okien w ościeżkach - przykład okna nr. 1	SKALA 1:10
	NR RYSUNKU



Poz. 5
Renowacja okna i witraży

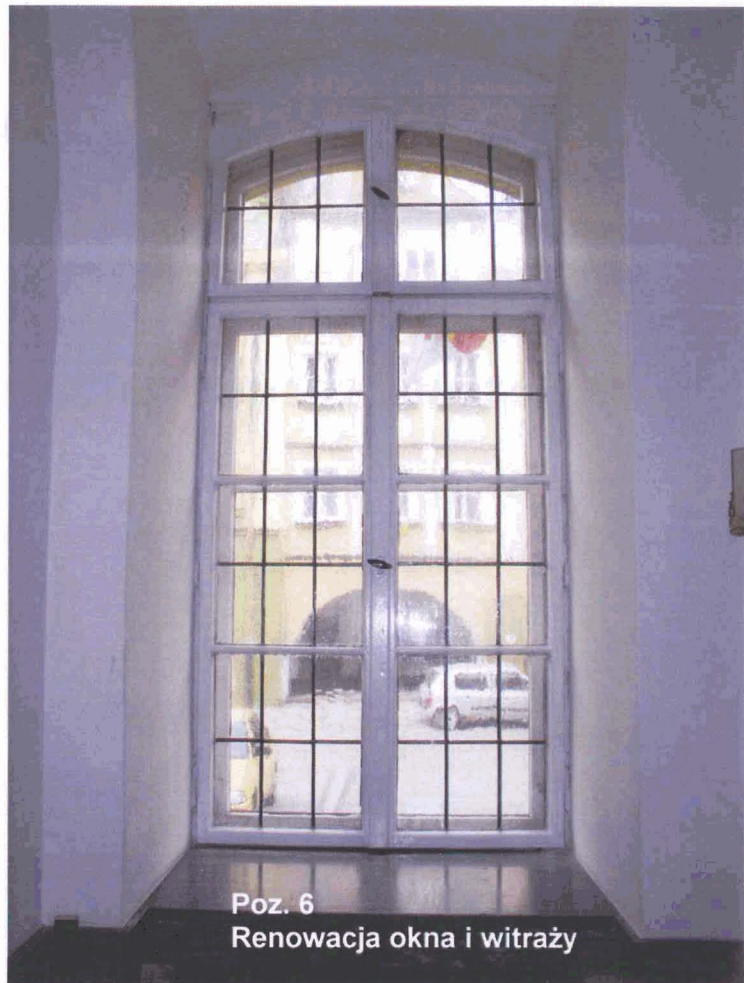

Poz. 6
Renowacja okna i witraży



Poz. 16
Renowacja okna



Poz. 20
Renowacja okna i witraży



Poz. 21
Renowacja okna i witraży



Poz. 23
Renowacja okna



Poz. 32
Renowacja okna



Poz. 33
Renowacja okna



Poz. 34
Renowacja okna



Poz. 41
Renowacja okna



Poz. 42
Renowacja okna



Poz. 43
Renowacja okna



Poz. 44
Renowacja okna



Poz. 45
Okno do renowacji



Poz. 46
Okno do renowacji



Poz. 47
Okno do renowacji



Poz. 48
Drzwi do renowacji.
Wykonanie dodatkowych wewnętrznych skrzydeł.



Poz. 49
Okno do renowacji



Poz. 50
Okno do renowacji.
Wykonanie dodatkowych wewnętrznych skrzydeł.



Poz. 64
Renowacja okna i witraży



Poz. 113

Drzwi do renowacji



Poz. 113a

Ranowacja drzwi

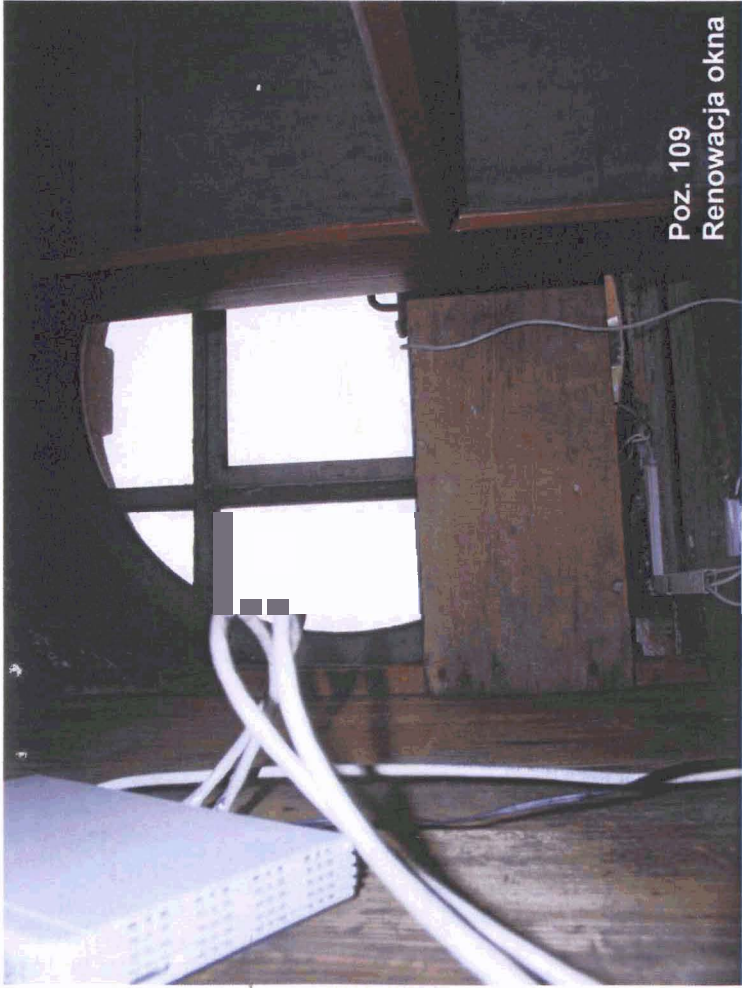

Poz. 109
Renowacja okna

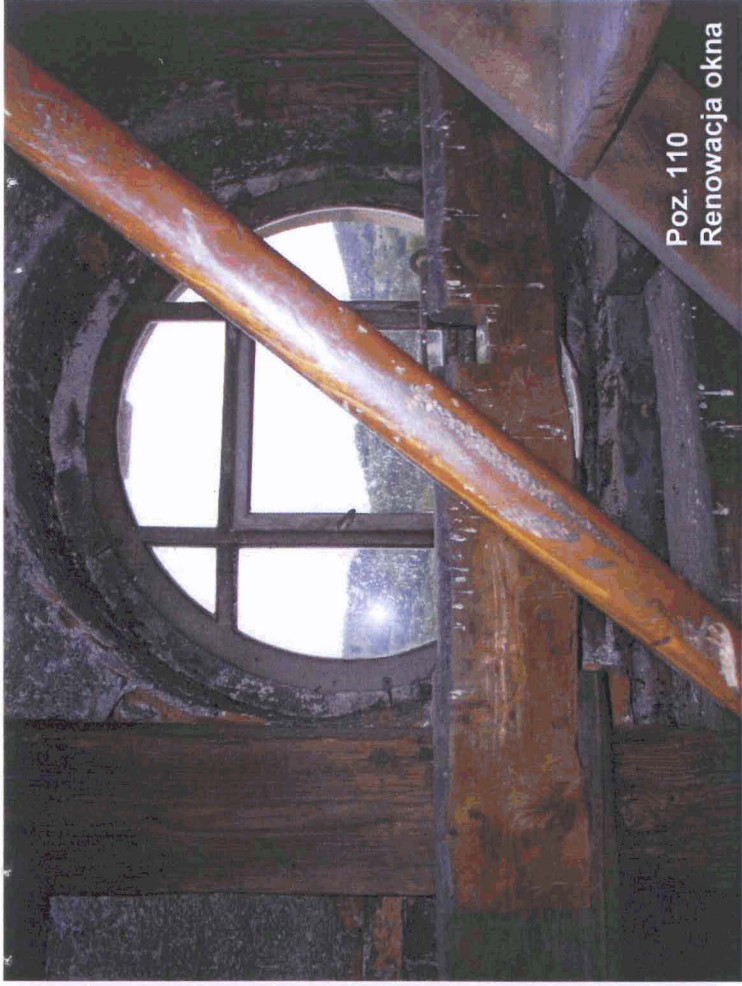

Poz. 110
Renowacja okna

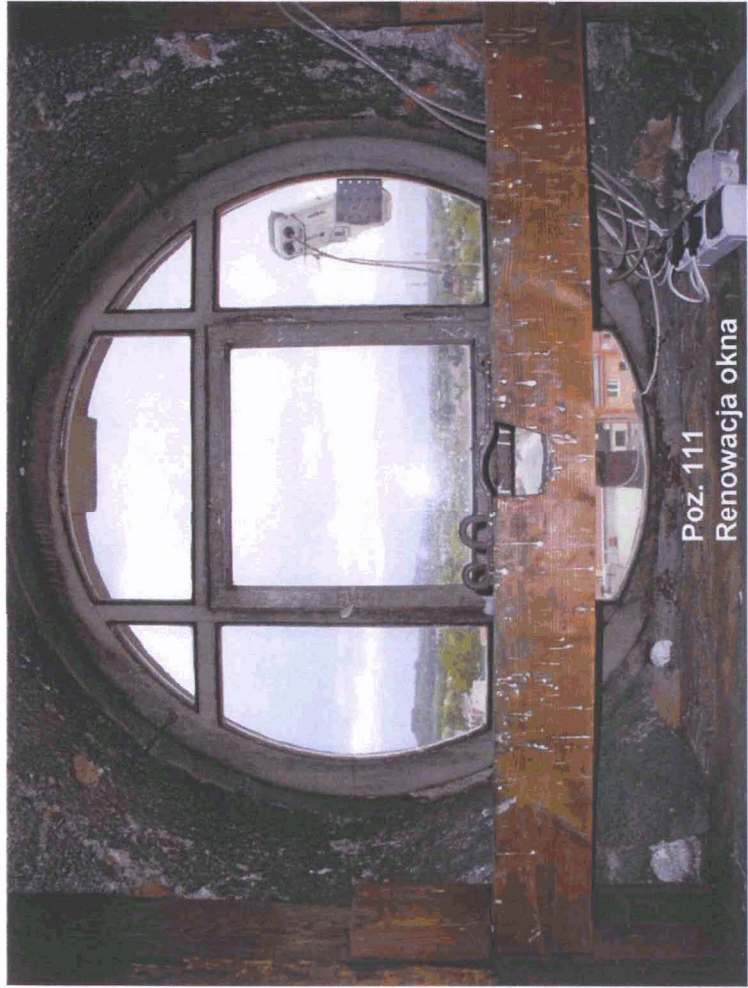

Poz. 111
Renowacja okna

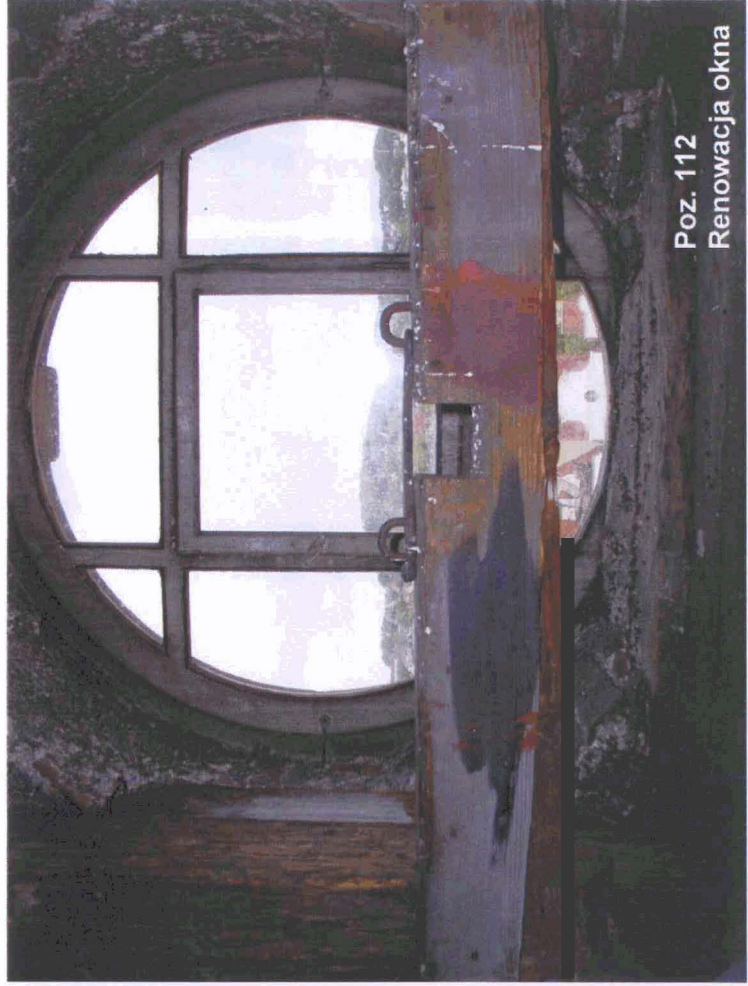

Poz. 112
Renowacja okna



Poz. 65
Renowacja okna i witraży



Poz. 66
Renowacja okna i witraży



Poz. 67
Renowacja okna i witraży



Poz. 68
Renowacja okna i witraży

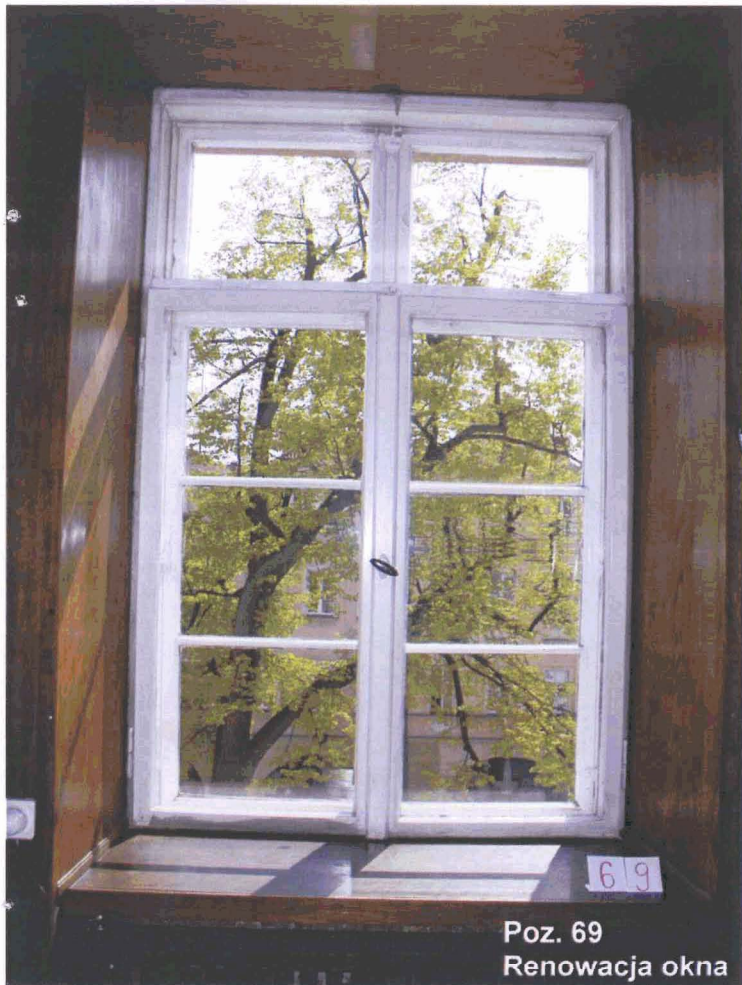

Poz. 69
Renowacja okna



Poz. 70
Renowacja okna



Poz. 71
Renowacja okna



Poz. 72
Renowacja okna



Poz. 114a
Renowacja drzwi



Poz. 114
Renowacja drzwi



Poz. 73
Renowacja okna i wykonanie
dodatkowych skrzydeł wewnętrznych



Poz.108b
Renowacja drzwi (skrzydło wewnętrzne)



Poz. 108a
Renowacja drzwi (skrzydło zewnętrzne)



Poz. 81 - 85 (a)
Renowacja okien



Poz. 81 - 85 (b)
Renowacja okien





Poz. 86 - 90 (a)
Renowacja okien



Poz. 86 - 90 (b)
Renowacja okien

